

RIESE & MÜLLER

Oversættelse av den originale bruksanvisningen

El-sykler og Cargo-Bikes

Alkuperäisen käyttöoppaan käännös

Sähköpyörät ja rahtipyörät

Oversættelse af den originale driftsvejledning

Elcykler og ladcykler

Översättning av originalbruksanvisningen

E-Bikes och Cargo-Bikes



**Thank you for
protecting our
environment by
riding a bike.**



Cycling unites

Takk for at du valgte en Riese & Müller el-sykel. Våre el-sykler er laget for å bli din daglige følgesvenn. Dermed gir du et avgjørende bidrag til moderne mobilitet. Vi ønsker å takke deg for dette. Du finner viktig informasjonen i denne bruksanvisningen slik at du er trygg på veien og kan ha glede av el-sykkelen din i lang tid. Vennligst les den nøye.

Ha alltid en god tur!

Ditt Riese & Müller team

Olemme iloisia siitä, että olet päättänyt hankkia Riese & Müller -yhtiön valmistaman sähköpyörän. Sähköpyörämme on valmistettu päivittäiseen käyttöön. Ne tukevat erinomaisesti nykyaikaista liikkuvuutta. Kiitämme sinua valinnastasi. Sähköpyörän turvallisen ja pitkäikäisen käytön takaamiseksi tässä käyttöoppaassa on esitetty tärkeitä tietoja. Lue se huolellisesti läpi.

Hyviä ajomatkoja!

Riese & Müller -tiimi

Vi er glade for, at du har valgt at købe en elcykel fra Riese & Müller. Vores elcykler er lavet til at være din daglige ledsager. Dermed yder du et afgørende bidrag til en moderne mobilitet. Det vil vi gerne takke dig for. I denne driftsvejledning finder du de vigtigste anvisninger, så du kan køre sikkert på din elcykel og have glæde af den i mange år. Læs den grundigt.

God tur!

Dit Riese & Müller-team

Vi är glada över att du har valt en E-Bike från Riese & Müller. Våra E-Bikes är gjorda för att kunna användas dagligen. De bidrar därmed på ett avgörande sätt till den moderna mobiliteten. Vi vill tacka dig för det. För att säkerställa att du är säker på vägen och har glädje av din E-Bike hittar du den viktigaste informationen i den här bruksanvisningen. Läs igenom den noggrant.

Vi önskar trevliga cykelturer!

Riese & Müller-teamet

Øversettelse av den originale bruksanvisningen

El-sykler og Cargo-Bikes

EU-samsvarserklæring.....	5
Henvisninger og krav.....	7
Generell informasjon.....	7
Sikkerhetshenvisninger.....	8
Lovmessige krav.....	9
Tiltenkt bruk.....	10
Før første sykkelturn.....	12
Før hver sykkelturn.....	15
Komponenter: Funksjon og håndtering.....	17
Hurtigstrammer/Q-Loc-stikkaksel/stikkaksel.....	17
Setehøyde/seteposisjon.....	21
Justerbar sykkelstem.....	21
Fjæring.....	23
Bremser.....	23
Kjede/remdrift.....	26
Dekk og lufttrykk.....	27
Lys.....	28
Bagasje- og persontransport.....	29
Motor/batteri/ladeapparat.....	32
Generelle vedlikeholdsanvisninger.....	35
Inspeksjoner og levetid.....	36
Resirkulering og deponering.....	38
Vekt.....	39
Dreiemomentverdier for tilskrninger.....	40
Service- og vedlikeholdsplan.....	41
Overleveringsdokumentasjon.....	44
El-sykkelpass.....	45
Lovfestet ansvar for materialfeil og garanti.....	49

EU-samsvarserklæring

iht. maskindirektiv 2006/42/EF

Riese & Müller GmbH, Am Alten Graben 2, 64367 Mühltal, GERMANY

Merke: Riese & Müller

Modeller: Carrie, Charger4, Charger4 Mixte, Cruiser, Cruiser Mixte, Cruiser2, Cruiser2 Mixte, Culture, Culture Mixte, Delite, Delite4, Homage, Homage4, Load 60, Load 75, Load4 60, Load4 75, Multicharger, Multicharger Mixte, Multicharger2, Multicharger2 Mixte, Multitinker, Nevo, Nevo4, Packster 70, Packster2 70, Roadster, Roadster Mixte, Roadster4, Roadster4 Mixte, Supercharger, Superdelite, Swing, Swing4, Tinker2, Transporter 65, Transporter 85, Transporter2 65, Transporter2 85, UBN Five, UBN Seven, UBN Six
Produktbetegnelse/type: E-City og E-Trekking

Modeller: Delite mountain, Superdelite mountain

Produktbetegnelse/type: E-MTB

Modellår: 2024

Vi bekrefter at de navngitte produktene oppfyller kravene i følgende europeiske direktiver og dermed samsvarer med de relevante harmoniseringslovgivningene i fellesskapet:

- 2006/42/EF Maskindirektiv
- 2014/30/EU Direktiv om elektromagnetisk kompatibilitet (EMC) eller 2014/53/EU direktiv om markedsføring av radiosystemer
- 2014/35/EU Lavspenningsdirektiv
- 2011/65/EU Begrensning av bruken av visse farlige stoffer i elektroniske enheter (RoHS-direktiv)
- 2012/19/EU Elektrisk og elektronisk avfall (WEEE-direktiv)
- DIN-EN ISO 12100:2011 Maskinsikkerhet – Hovedprinsipper for konstruksjon – Risikovurdering og risikoreduksjon
- DIN-EN ISO 20607:2019 Maskinsikkerhet – Hovedprinsipper for konstruksjon – Risikovurdering og risikoreduksjon
- DIN-EN 15194:2017 Sykler – Sykler med hjelpemotor – EPAC-sykler

Utfyllende gjelder for type E_MTB:

- DIN-EN 15194:2017 Sykler – Sykler med hjelpemotor – EPAC-sykler
som utvidelse av DIN-EN ISO 4210:2015 Sykler – Sikkerhetskrav for sykler (MTB)

Sted: Mühlthal

Dato: 01.02.2024



ppa. Markus Papke
Chief Innovation Officer

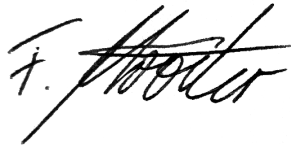

Felix Ströder
Head of Development

Henvisninger og krav

Generell informasjon

Les den anvisningen som gjelder din el-sykkel, nøye og fullstendig før den første sykkelturen. Vennligst ta hensyn til følgende symboler:



Advarsel!

betegner en muligens truende fare. Kan medføre velt og de mest alvorlige personskadene hvis den ikke unngås.

f.eks.: sykle med dårlig sikret last.



Merk

Betegner en mulig skadelig situasjon. Kan medføre materielle skader på el-sykkelen eller dens deler hvis den ikke unngås.

f. eks.: ikke overholde dekkets foreskrevne minstetrykk.

Utfør for din egen sikkerhet hurtiginnspeksjonen før hver sykkeltur iht. kapittel "Før hver sykkeltur".



Bruksanvisningene fra produsentene av alle monterte komponenter finner du under www.r-m.de/downloads.



Registrer din el-sykkel under www.r-m.de/registerfor å dra nytte av den utvidede premiumgarantien.



Den foreliggende bruksanvisningen tar for seg først og fremst sikkerhetsrelevant informasjon som gjelder din el-sykkel. Du finner betjeningshenvisninger til f.eks. giret, displayet, batterifjernerne eller tilbehøret i våre videoer under www.r-m.de/video-guides.



Hvis din el-sykkel er utstyrt med en RX Chip, aktiveres den først etter booking av de ønskede RX Services. Informasjon om funksjonene og servicen finner du under www.r-m.de/rx-service. Vedrørende andre spørsmål vennligst send en e-post til rx-service@r-m.de.

For alle andre spørsmål vennligst kontakt din forhandler.

Sikkerhetshenvisninger



Advarsel!

Denne bruksanvisningen inneholder korte kontroller som kan bli nødvendige og som må utføres av forhandleren mellom de foreskrevne inspeksjonene.

Utfør aldri arbeid på el-sykkelen din som går utover dette. Dette arbeid krever spesiell fagkunnskap, spesialverktøy og spesifikke ferdigheter, og skal derfor kun utføres av forhandleren.

Bruk aldri sykkelen dersom det har blitt utført ufullstendig eller feil monteringsarbeid på din el-sykkel. Da utsetter du både deg selv og andre trafikanter for fare.



Advarsel!

Husk når du setter deg på sykkelen at el-sykkelen starter umiddelbart når hjelpemodusen er på og du setter foten på pedalen.

Bruk derfor bremsen slik at den uvante akselereringen ikke fører til usikkerhet og i verste tilfelle velt, ulykker eller farlige situasjoner.

Ikke sett deg på sykkelen ved å sette en fot på pedalen og prøve å svinge det andre benet over sykkelen; e-sykkelen hopper umiddelbart fremover.



Advarsel!

Før du utfører arbeid på el-sykkelen din, for eksempel i forbindelse med montering eller vedlikehold, og før du transporterer den, må du skru av el-sykkelsystemet og ta ut batteriet.

Dersom el-sykkelsystemet aktiveres utilsiktet kan dette medføre personskader.



Merk

Selv om det ikke er noen offisiell aldersgrense for å kjøre 25 km/t-modellene, fraråder vi av sikkerhetsgrunner å la barn og unge under 14 år bruke dem i trafikken.

**Merk**

Hvis du ikke har syklet på lenge eller føler deg utrygg i enkelte situasjoner, anbefaler vi å delta på et kjørekurs for el-sykkel.

Vær oppmerksom på at du vanligvis vil bevege deg mye raskere enn vanlig. Du må kjøre forutseende og være klar til å bremse så snart uoversiktlige situasjoner eller et mulig farepotensial kommer inn i synsfeltet ditt.

Vær også oppmerksom på at fotgjengere ikke kan høre deg når du nærmer deg med høy hastighet. Du bør derfor kjøre spesielt forsiktig og forutseende på sykkelveier og kombinerte sykkel- og gangveier for å unngå ulykker. Bruk eventuelt ringeklokken eller hornet i god tid som advarsel.

Bruk alltid lyse klær som passer for sykler, med tettsittende bukseben og sko som passer til det påmonterte pedalsystemet.

Av hensyn til sikkerheten anbefaler vi at du bruker en egnet hjelm hver gang du sykler.

**Merk**

Sikre el-sykkelen din mot tyveri og uautorisert tilgang hver gang du parkerer den.

Lovmessige krav

Dersom du skal bruke el-sykkelen i den offentlige trafikken, må den være utstyrt i henhold til de nasjonale forskriftene. I henhold til loven er 25 km/t-modellene våre i de fleste EU-landene likestilte med vanlige sykler og er derfor underlagt de samme reglene.

**Merk**

Be forhandleren om råd og informasjon om lover og regler i det respektive landet før du bruker el-sykkelen din. Spesielt S-Pedelects (HS-modeller) er underlagt spesielle reguleringer som ikke er oppført her. Ta hensyn til landsspesifikke og regionale avvik som gjelder S-Pedelect med hensyn til følgende punkter:

- *Kjøretillatelse*
- *Forsikringsplikt og ev. registreringsplikt*
- *Hjelmplikt*
- *Bestemmelser for sykling på sykkel- og skogsstier*
- *Barntransport/persontransport*
- *Tilhenger*

Førerens A-vektede emisjonslydtrykknivå ved ørene ligger under 70 dB (A).

Tiltenkt bruk

Din Riese & Müller el-sykkel ble utviklet med hensyn til dens spesifikke bruksformål og kan tilordnes en av de følgende kategoriene. Du skal ikke belaste el-sykkelen din utover den tiltenkte bruken.

Kategori 1



Tiltenkt bruksformål: Pendling og fritidsturer under moderat anstrengelse

El-sykkel-type: El-sykkel for kjøring på vei uten bakhjulsfjæring

Beskrivelse: Gjelder el-sykler som brukes på vanlige, belagte overflater der dekkene ved gjennomsnittlig hastighet skal ha kontakt med veioverflaten.

Typisk hastighetsområde [km/t]: 15 til 25, HS-modeller: 15 til 45

Tiltenkt drop-/hopp høyde [cm]: < 15

Kategori 2



Tiltenkt bruksformål: Fritidsturer og trekking under moderat anstrengelse

El-sykkel-type: El-sykler for kjøring på vei med full fjæring eller GX-Option

Beskrivelse: Gjelder el-sykler i kategori 1, og som i tillegg også brukes på ikke belagte veier og grusveier med moderate stigninger eller fall. Slike forhold kan føre til kontakt med ujevnt terreng og at dekket mister gjentatte ganger kontakt med underlaget. Drops er begrenset til 15 cm eller mindre.

Typisk hastighetsområde [km/t]: 15 til 25, HS-modeller: 15 til 45

Tiltenkt drop-/hopp høyde [cm]: < 15

Kategori 3



Tiltenkt bruksformål: Sportsturer med mindre tekniske krav til veiene

El-sykel-type: El-sykel for kjøring på vei med full fjæring og GX-Option

Beskrivelse: Gjelder el-sykler i kategoriene 1 og 2, og som i tillegg også brukes på ulendte stier, ujevne ikke belagte veier samt i vanskelig terreng og på ikke tilrettelagte veier der det er nødvendig med tekniske ferdigheter for å kunne kjøre. Hopp og drops utgjør mindre enn 30 cm.

Typisk hastighetsområde [km/t]: 15 til 45

Tiltenkt drop-/hopp høyde [cm]: < 30

Kategori 4



Tiltenkt bruksformål: Sportsturer med veldig utfordrende tekniske krav til veiene

El-sykel-type: E-MTB

Beskrivelse: Gjelder el-sykler i kategoriene 1, 2 og 3, og som brukes til nedkjøringer på ikke belagte veier ved hastigheter på mindre enn 40 km/t. Unntaksvis kan hopp utgjøre 80 cm, hvis landeområdet har et fall på mer enn 30°.

Typisk hastighetsområde [km/t]: 15 til 40

Tiltenkt drop-/hopp høyde [cm]: < 80

El-syklene fra Riese & Müller er ikke godkjent for deltakelse i konkurranser.

Drifts-, service- og vedlikeholdsbetingelsene som er beskrevet i denne bruksanvisningen, er del av den tiltenkte bruken. Ved bruk av el-sykkelen utover denne tiltenkte bruken, dersom sikkerhetshenvisninger ikke overholdes, ved overlessing eller usakkyndig reparasjon av mangler, bortfaller alt ansvar eller erstatningsansvar (garantien). Alt ansvar og erstatningsansvar bortfaller ved monteringsfeil, forsett, ulykker og dersom anvisningene om vedlikehold og pleie ikke overholdes. En endring i utvekslingen eller det elektriske systemet (tuning) fører til tap av alle krav om erstatningsansvar og garantier.

**Merk****Kommersiell bruk**

I henhold til den europeiske godkjenningsforordningen (EU) nr. 168/2013 er holdbarheten for en el-sykkel i kjøretøyklasse L1e-B 16 500 km. Vi bruker også denne verdien på våre el-sykler med motorstøtte opptil 25 km/t.

Kommersiell bruk som utleie og bortleie gir en vesentlig høyere slitasje av kjøretøyet. Vi forbeholder oss derfor retten til å avvise eventuelt tilfeller for erstatningsansvar som oppstår ved kommersielt brukte kjøretøyer og på grunn av overskridelsen av levetiden (16 500 km) til kjøretøyet eller komponenten innenfor den lovmessige garantitiden. For å dekke alt ansvar for materialfeil innenfor vårt erstatningsansvar fullstendig, er det nødvendig å dokumentere de utførte inspeksjonene i henhold til vedlikeholdsplanen.

El-sykkelen din er laget for å kun transportere én person. Unntatt er våre Cargo-Bikes hvis de er utstyrt med tilsvarende seter, eller hvis det transporteres et barn i et egnet barnesete eller i en barnetilhenger. Overhold også bestemmelsene i din nasjonale lovgivningen og den tillatte totalvekten (se "Vekt").

**Merk**

Tillatt totalvekt =

Førerens vekt + el-sykkelenes vekt + lastens vekt + tilhengerens vekt

Før første sykkelturn

Når du henter el-sykkelen hos en autorisert forhandler, er el-sykkelen i en kjøpreklar tilstand, slik at den kan brukes på en sikker måte. Forhandleren har gjennomført en sluttkontroll og testkjørt el-sykkelen.

Hvis du har mottatt din el-sykkel via Home Delivery, ble el-sykkelen allerede i fabrikkens satt i en kjøpreklar tilstand og en sluttkontroll ble gjennomført. Hvis det skulle være nødvendig å montere noe, følg den vedlagte monteringsanvisningen. Dette inkluderer også forklaringer for innstilling av seteposisjon og fjæring, for betjening av drivsystemet og for håndtering av batteriet.

Siden hver el-sykkel har forskjellige kjøre- og kurveegenskaper, bør du gjøre deg kjent med styre-, kurve- og bremseegenskaper et stykke fra trafikken, i flatt terreng og i bakker, både med og uten last. Spesielt Cargo-Bikes eller nye kjøretøykonsepter kan være forskjellige fra kjøreegenskaper man er vant med. Gjør deg godt kjent med betjeningselementenes

funksjon. For å hjelpe deg i gang finner du ekspertvideoer om ulike emner på www.r-m.de/video-guides.

Bremser



Advarsel!

Moderne bremsesystemer har en mye større bremskraft enn enkle felg- og trommelbremsesystemer. Kontroller om bremsesystemene (bak/foran) er montert på den siden (høyre/venstre) som du er vant til. I motsatt fall må du kontakte forhandleren angående montering av bremsesystemene. Som standard er bremsesystemet for forhjulsbremsen montert til venstre og for bakhjulsbremsen til høyre (omvendt montering for land med venstretrafikk). Gjennomfør iallefall noen testbremsinger et stykke fra trafikken. Venn deg sakte men sikkert til den kraftige bremsvirkningen. En utilsiktet bremsing kan medføre velt. Ved fuktighet forlenges bremseseiendommen.

Forhjulet på lastesykkler kan lettere låses ved bremsing, noe som kan føre til velt i svinger.

Før du bremses for første gang skal bremseskivene avfettes grundig med et bremsereingjøringsmiddel eller sprit. Bremsbeleggene utvikler sin endelige bremskraft først under innkjøringsfasen. For å gjøre dette akselererer du på en jevn strekning til 25–30 km/t og bremses ned med én brems til el-sykkelen står stille. Gjenta denne prosessen 30 ganger per brems. Deretter er bremsbeleggene og -skivene innkjørt og gir den optimale bremseseiendommen.



Advarsel!

Ved full last endres kjøreegenskapene og bremserekningen forlenges. I tillegg forlenges bremserekningen i nedoverbakker. Test derfor bremsene noen ganger både med og uten last, slik at du kan venne deg til de endrede kjøreegenskapene.

Motorsystem, display og gir

Be forhandleren om å forklare for deg hvordan motorsystemet, displayet og giret betjenes, eller se på videoene våre under www.r-m.de/video-guides.

Du kan slå systemet av og på ved hjelp av betjeningselementene på batteriet eller på fjernkontrollen på styret. I tillegg kan de ulike hjelpemodusene velges, gjenværende batterikapasitet vises og de ulike speedometerfunksjonene kan velges ved behov. Etter innkoblingen aktiveres systemet ved å trække på pedalen, og motorstøtten er tilgjengelig. Start din første tur med den laveste motorstøtten for å bli vant til den ekstra skyvekraften.

Trekk i bakhjulsbremsens bremsespak og slutt å tråkke for å utføre en NØDSTOPP. El-sykkelen stopper.

Gjør deg kjent med motorsystemet, displayet og giret på et sted uten trafikk.

Ytterligere informasjon om betjeningen av alle monterte komponenter finner du under www.r-m.de/downloads.

Seteposisjon

Få hjelp av forhandleren din til å stille inn og forklare riktig seteposisjon.



Advarsel!

Gjør deg kjent med festet av dine sko på pedalene. Avhengig av materialet til skosålen eller ved kaldt og/eller vått vær, kan pedalene bli glatte.

Fjæring

Få hjelp av forhandleren din til å stille inn fjæringen riktig og til å forstå hvordan du kan gjøre dette selv.

For at fjærgaffelen og demperen skal fungere optimalt, må den tilpasses syklistens vekt, sittestilling og tiltenkt bruk. Når du setter deg på sykkelen, skal fjærgaffelen og demperen synke 15–20 % av maksimal fjærvandring.



Advarsel!

På grunn av fjæring i den bakre trekanten endres avstanden mellom pedalene og bakken under sykling. Derfor bør du alltid holde pedalarmene i en horisontal posisjon i svinger og når du kjører i kurver eller over dumper, for å hindre at pedalene berører bakken og for å unngå et mulig velt.

Batteri

Be forhandleren om å vise og forklare for deg hvordan batteriet settes inn og tas ut, eller se på videoene våre under www.r-m.de/video-guides. Etter at du har satt inn batteriet, må du kontrollere at det sitter godt fast. Press batteriet inn i festet, helt til du hører en klikkelyd, noe som betyr at det har gått i lås. Ta nøkkelen ut av låsen og dra i batteriet for å være sikker på at det virkelig har gått i lås. På noen el-sykler er batteriet festet hengende horisontalt eller vertikalt på rammen. Det er viktig at du holder batteriet med en hånd før

du vrir nøkkelen i låsen slik at batteriet ikke løsner ukontrollert og faller ned. Dette kan forårsake personskader og skade batteriet.



Advarsel!

Et batteri som ikke er montert på korrekt måte, kan løsne og falle av under sykkelturen. Dette kan forårsake et velt og skade batteriet. Når du setter inn batteriet må du sørge for at det går riktig i lås, og også kontrollere at batteriet sitter godt fast.

Anbefalte temperaturområder

Temperatur under lading (°C)	0 ... +40
Temperatur under bruk (°C)	-5 ... +40
Temperatur under lagring (°C)	+10 ... +40
Anbefalt ladetilstand under en brukspause (%)	30–60
Anbefalt ladesyklus for batteriet ved lengre tids ute av bruk	Hver 6. måned

Bagasjebrett/barneseter

Husk at det ikke er tillatt å endre noe som helst på bagasjebrettene. Bruk kun testede og godkjente barneseter.

Tilhengere/trailerbikes

El-sykler fra Riese & Müller som har full fjæring, er kun godkjent for bruk med tilhengere med to hjul. Den maksimale tilhengerlasten (tilhenger inkludert last) er på 50 kg.

El-syklene fra Riese & Müller uten bakhjulsfjæring er også godkjente for bruk med etthjulstilhengere og trailerbikes. Den maksimale tilhengerlasten ved etthjulstilhengere og trailerbikes er 30 kg.

Før hver sykkelturn

Kjør kun når du har gjennomført følgende korte inspeksjon fullstendig og fått et perfekt resultat. Ved tvil må du ta kontakt med forhandleren din. En el-sykkel med defekter kan føre til ulykker.



Merk

Etter et velt eller en ulykke må du først få el-sykkelen kontrollert av forhandleren din før du tar den i bruk igjen.

Kort inspeksjon

Kontroller følgende punkter på el-sykkelen din før enhver tur:

- **Hurtiglås/stikkaksler** sitter godt fast og er godt lukket.
- **Tilskruinger** er verken løse eller rister.
- **Styret** er fast montert (både styre og sykkelstem) og oppfører seg ikke uvanlig når du styrer til høyre eller venstre (f.eks. slakk i styringen, ujevn motstand eller mykere / mer indirekte stryingsfølelse enn vanlig).
- **Hjul og dekk** kan dreies lett og har tilstrekkelig jevn rotasjon. Kontroller hjulenes lufttrykk og tilstand og at ventilen sitter rett.
- **Front- og baklys** fungerer og er innstilt korrekt.
- **Bremsepakene** har et tydelig trykkpunkt og kan ikke dras helt inn mot håndtaket.
- **Bremsbelegg og bremseskiver** er uskadet og frie for fett og olje. Kontroller dem også for slitasje.
- Når du drar og holder bremsepakene inne, kommer det ikke olje ut noe sted i **bremsesystemet**.
- **Bremseankeret** sitter godt fast når pedalbremsen aktiveres.
- **Batteriet** sitter fast etter at det er satt inn. Batteriet må gå i lås med et hørbart klikk.
- **Transportboksene** er fagmessig festet og låst på en sikker måte.
- **Lasten** er festet på en sikker måte. Det må ikke være noen løse festemidler som kan bli sittende fast i hjulene (f.eks. løse ender av festestropper som henger ned).
- Den **tillatte totalvekten**, tatt i betraktning de spesifiserte individuelle nyttelastene, overskrides ikke (se "Vekt").
- Ingenting skramler. Det finnes ingen uvanlig kjøreløyer og kjørefølelsen er ikke dårlig.
- Lasten befinner seg ikke bare på én side. Kjøreegenskaper og bremsevei kan forandre seg på grunn av dette.
- **Belysningen og reflektorene** er ikke tildekket.

Komponenter: Funksjon og håndtering

Hurtigstrammer/Q-Loc-stikkaksel/stikkaksel



Advarsel!

Sykle aldri på en el-sykkel uten å først kontrollere at hjulene er festet ordentlig! Dersom et av hjulene løsner under syklingen, vil dette føre til fall!

Oppbygging hurtigstrammer

Hurtigstrammeren består av to deler: Håndspak **A** og låsemutter **B**.

Med håndspak **A** genereres en klemmekraft. Med låsemutter **B** på den motsatte siden innstilles forstrammingen.

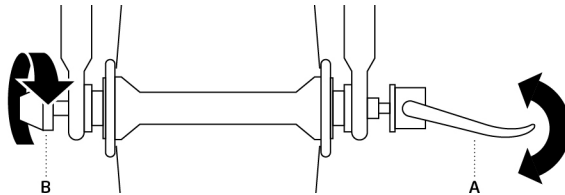

Håndtering av hurtigstrammere

1. **Åpne:** Vipp håndspak **A** slik at du kan lese "Open" på innsiden. Drei låsemutter **B** mot urviseren for å løsne hurtigstrammeren mer.
2. **Lukke:** Hold den åpnede håndspaken **A** fast med én hånd og drei låsemutteren **B** med den andre hånden med urviseren. Trekk til låsemutteren **B** til en tilstrekkelig forstramming er oppnådd. Nå vipper du ved hjelp av håndballen håndspaken **A** slik at du kan lese "Close" på utsiden. På den andre halvdelene av låseveien må løftekraften øke betydelig.
3. **Kontroll:** Kontroller hurtigstrammerens sikre feste ved å prøve å dreie den lukkede håndspaken **A**. Dersom det er mulig å vri håndspaken **A** rundt, er det ikke garantert at hjulet sitter godt nok fast. Åpne i så fall håndspak **A** og øk forstrammingen på låsemutter **B**.

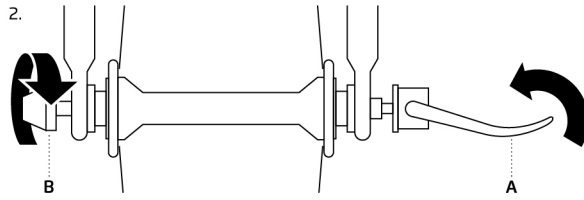
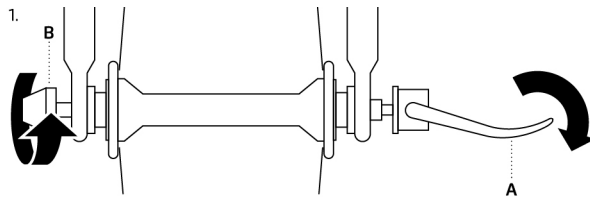

Oppbygging Q-Loc-stikkaksel

Stikkakselen består av to fast forbundede komponenter, håndspak **A** og mutter **B**. Med håndspak **A** genereres klemmekraft og med mutter **B** innstilles forstramningen.

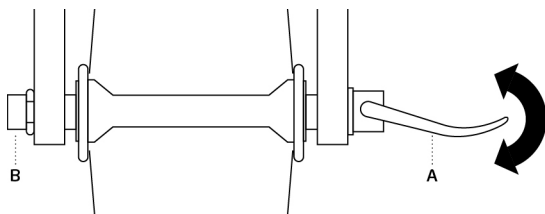

Håndtering av Q-Loc-stikkakselen

1. **Åpne:** Vipp håndspak **A** slik at du kan lese "Open" på innsiden. For å løsne enda mer trykker du på mutter **B** i retning mot håndspak **A** og dreier denne mot urviseren til kloen er låst. Trekk deretter stikkakselen ut på håndspak **A**.
2. **Lukke:** Drei mutter **B** mot urviseren til kloen løsner fra låsen. Skyv stikkakselen med åpen klo gjennom gaffel og nav til den går i lås med et hørbart klikk. Vipp ved hjelp av håndballen håndspaken **A** slik at du kan lese "Close" på utsiden.
3. **Kontroll:** Kontroller stikkakselens sikre feste ved å prøve å dreie den lukkede håndspaken **A**. Dersom det er mulig å vri håndspaken **A** rundt, er det ikke garantert at hjulet sitter godt nok fast. Åpne i så fall håndspak **A** og øk forstramningen på mutter **B**.

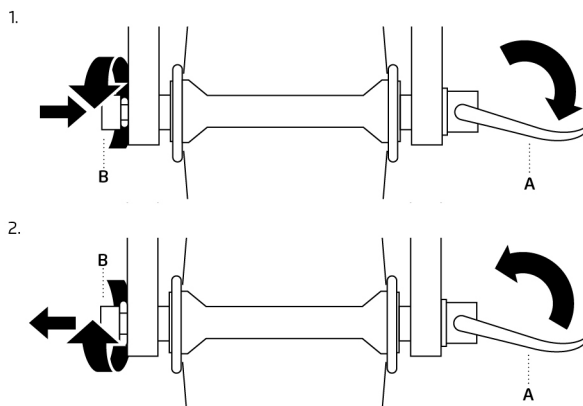

Oppbygging stikkaksel

Stikkakselen består av to fast forbundede komponenter, håndspak **A** og akselen med gjenge. En stikkaksel tillater en rask montering hhv. demontering av hjulet uten verktøy.

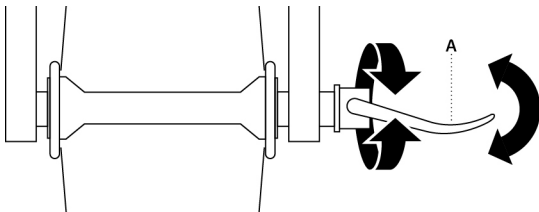

Håndtering av stikkakselen

1. **Åpne:** Vipp håndspak **A** slik at du kan lese "Open" på innsiden. Drei låsemutter **A** mot urviseren for å løsne håndspaken mer. Trekk deretter stikkakselen ut på håndspak **A**.
2. **Lukke:** Stikk akselen med gjengen først gjennom gaffel og nav. Drei stikkakselen på håndspaken med urviseren til en lett forstramning er nådd. Vipp ved hjelp av håndballen håndspaken **A** slik at du kan lese "Close" på utsiden. På den andre halvdel av låseveien må løftkraften øke betydelig.
3. **Kontroll:** Kontroller stikkakselens sikre feste ved å prøve å dreie den lukkede håndspaken **A**. Dersom det er mulig å vri håndspaken **A** rundt, er det ikke garantert at hjulet sitter godt nok fast. Åpne i så fall håndspak **A** og øk forstrammingen.

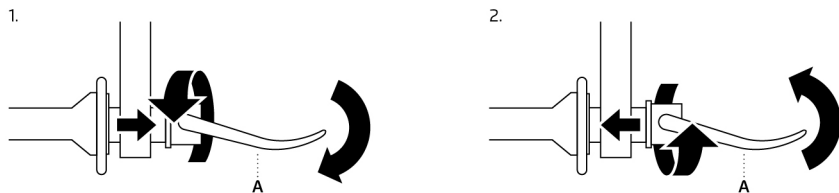

Håndtering av unbrako-stikkakselen

1. **Åpne:** Skru løs stikkakselen ved hjelp av en 6 mm unbrakonøkkel (inbus) mot urviseren. Trekk deretter stikkakselen ut.
2. **Lukke:** Stikk akselen med gjengen foran gjennom gaffel og nav. Skru stikkakselen fast ved hjelp av en 6 mm unbrako-dreiemomentnøkkel med urviseren. Det nødvendige tiltrekningsmomentet finner du i kapittel "Dreiemomentverdier for tilskruinger".

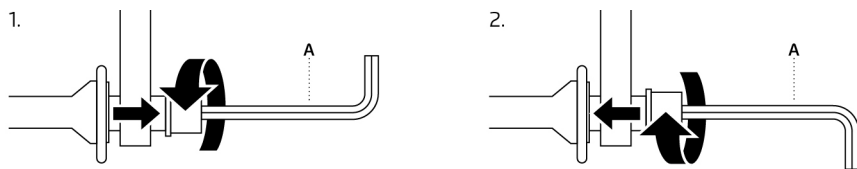

Setehøyde/seteposisjon

Alle el-syklene er utstyrt med en justerbar setestang. Be forhandleren om å stille inn setehøyden og seteposisjonen. Sørg for at du kan starte og stoppe trygt med disse innstillingene.



Advarsel!

Setestangen må ikke trekkes ut over «MIN. INSERTION»-markeringen. Markeringen skal ikke være synlig på oversiden av seterørets kant, ellers kan setestangen brenke eller rammen skades.

I tillegg må setestangens skruer være tiltrukket med det aktuelle tiltrekningsmomentet, se "Dreiemomentverdier for tilskruinger". Ved et for løst feste kan skruen overbelastes og brenke. Dette kan medføre velt.

Justerbar sykkelstem

Noen el-sykler er utstyrt med en justerbar sykkelstem. Justeringen foregår uten verktøy, kun ved hjelp av en låsemekanisme og en hurtiglåsespak.

Vinkeljustering

1. Åpne begge hurtiglåsespakene **A** på sykkelstembengselet.
2. Trykk på tasten **B** som befinner seg på siden, og juster sykkelstemmen til én av de tre mulige vinkelposisjonene. Slipp tasten slik at det går i lås (beveg sykkelstemmet eventuelt lett frem og tilbaket).

Obs! Det er kun tillatt å bruke de tre sykkelstemposisjonene med stiften som har gått i lås.

3. Lukk alltid først hurtiglåsespak **A** på siden av stift **B**. På den andre halvdel av låseveien må løftekraften øke betydelig, og lukkingen må skje med betydelig kraftanstrengelse.
4. I låst tilstand skal de røde linjene **C** på siden av sykkelstembhengelet ligge over hverandre.
5. Dersom klemmekraften ikke er høy nok, må forhandleren din etterjustere hurtiglåsene.

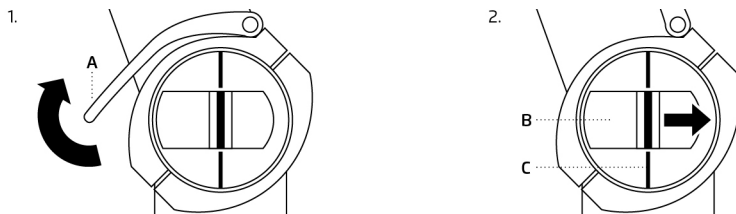

Høydeinnstilling

1. Åpne hurtiglåsen **D**.
2. Trykk stift **E** inn og juster sykkelstemmet til en av de fem høydeposisjonene til stift **E** går i lås igjen.
3. Juster styret i rett posisjon i forhold til kjøreretningen og lukk hurtiglåsespaken **D** igjen. På den andre halvdel av låseveien må løftekraften øke betydelig. Hvis klemmekraften ikke er tilstrekkelig, må forstramningen på riflemutteren økes ved åpnet hurtiglås.

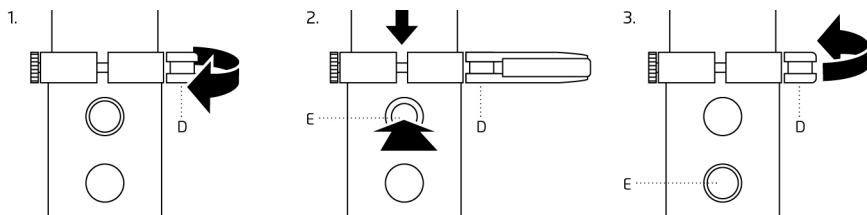

Merk



Etter at du har gjort endringer på styret og sykkelstemposisjonen, må du sørge for at vaiere og ledninger ikke kan sette seg fast. Det må være mulig å svinge på en ufarlig måte og helt uten problemer.

**Advarsel!**

Sykelstemmet må ikke stikke ut over "MIN. INSERTION"-markeringen. Det er kun tillatt å bruke de fem høydeposisjonene som sykkelstemmet kan gå i lås i. Før hver sykkeltur må du sørge for at stiftene har gått ordentlig i lås og at hurtiglåsespakene er ordentlig lukket. Dersom styret eller sykkelstemmet justerer seg automatisk under sykkelturen, må du stanse umiddelbart. Ta omgående kontakt med forhandleren din for få kontrollert sykkelstemmet. Ellers kan dette føre til fall og alvorlige skader.

Fjæring

Hvis fjæringen kan høres eller merkes ved kjøring på dårlige veistrekninger, er fjæren stilt inn for mykt. Fjærens forstramming eller trykk må økes. Hvis justeringsområdet for stålfjærer ikke er tilstrekkelig, må fjæren byttes av din fagforhandler.

Bremser

Bremsene på el-sykkelen din tillater deg i enhver kjøresituasjon å oppnå en meget god bremseytelse uten å måtte klemme hardt. Samtidig så har bremseeffekten man oppnår også med erfaring å gjøre. Dette kan du trene på. Når du bremses, forflytter vekten seg fremover og det blir mindre vekt på bakhjulet. Denne problematikken tilspisser seg når du kjører i nedoverbakker. Ved full bremsing må du derfor prøve å flytte din egen vekt så langt bakover som mulig.

**Advarsel!**

- Bremsenes virkning reduseres når det er vått. Beregn derfor lengre bremsestrekninger når det er vått.
- Det er viktig å passe på fett- og oljefrie bremsebelegg/-flater og felger for å garantere den fulle bremseytelsen.
- Unngå direkte kontakt med bremsens varme deler, spesielt bremseskivene. Berøring kan medføre forbrenninger.

**Merk**

- *Bruk alltid forhjuls- og bakhjulsbremsen samtidig.*
- *Brems helst i intervaller når du kjører i nedoverbakke for å unngå at bremsene overopphetes.*
- *Ikke hold bremsen trukket til etter lengre bremsinger når du stopper.*
- *Bremseskiven eller felgen må ikke komme i kontakt med oljeholdige midler (f.eks. pleie- eller kjedesprayer).*
- *Avbryt sykkelturen omgående ved uvanlige bremselyder og ta kontakt med din forhandler.*
- *Ikke overskrid under noen omstendigheter den maksimalt tillatte totalvekten (el-sykkel + fører + bagasje + tilhenger).*
- *Gjør deg godt kjent med bremsene. Øv på nødbremsinger et stykke fra trafikken.*
- *Bremseskivene kan overopphetes i lange nedoverbakker, så ta en pause for å kjøle dem ned.*

**Advarsel!**

Du må ikke betjene bremsespaken når sykkelens ligger eller står på hodet. Dette kan forårsake luftbobler i det hydrauliske systemet, noe som kan føre til at bremsene til slutt mister sin funksjon.

Hver gang sykkelens har blitt transportert, må du kontrollere om bremsens trykkpunkt føles mykere enn før turen. Betjen bremsen sakte flere ganger. Dette gjør at bremsesystemet kan luftes.

Hvis trykkpunktet fortsetter å være mykt, må du ikke forsette å kjøre og forhandleren må luften bremsen.

Felgbremser

Ved felgbremser fører gnidning til slitasje på bremsebeleggene og felgene. Slitasjen fremmes av kjøring i regn. Kontroller bremsebeleggene regelmessig for slitasje. Kontakt forhandleren din for å bytte bremsebeleggene. Hjulene til din el-sykkel med felgbremser er utstyrt med en slitasjeindikator **A**. Dersom denne indikatoren ikke lenger er synlig, må felgen byttes ut av forhandleren. Når felgens sidevegg er for tynn, kan den bryte på grunn av dekktrykket.

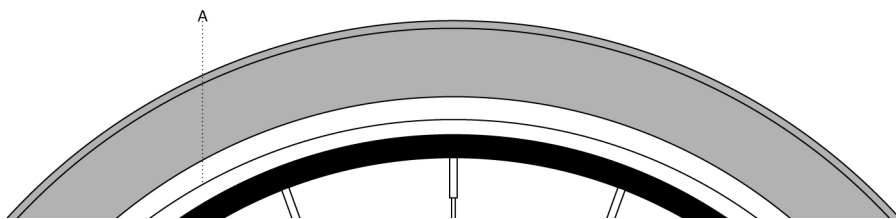
**Advarsel!**

La en fagperson se på felgene senest etter at du har slitt ut to sett med bremsebelegg. Nedslitte felger kan føre til materialsvikt og velt.

Skivebremser

Ved skivebremser fører gnidning til slitasje på bremsebeleggene og bremsskivene. Kontakt forhandleren din for å bytte bremsebeleggene og bremsskivene. Slitasjen fremmes av smuss og kjøring i regn. Kontroller bremsebeleggene regelmessig for slitasje. Bæreplaten må ikke komme i kontakt med bremsskiven. En forandret bremselyd (metall på metall) er et tegn på at du skal oppsøke forhandleren umiddelbart.

**Advarsel!**

Hold deg unna roterende bremsskiver. Det er fare for personskader på de skarpe bremsskivene.

**Merk**

Etter at hjulene har blitt demontert, må du ikke trykke inn bremsespakene. Det fører til at bremsebeleggene presses mot hverandre og hjulet kan ikke monteres igjen. Bruk den vedlagte transportsikringen for å opprettholde riktig avstand mellom bremsebeleggene etter at du har demontert hjulene.

Pedalbrems

Noen Riese & Müller-modeller er i tillegg utstyrt med en pedalbrems på bakhjulet. Pedalbremsen har størst effekt når du bremser med vannrette pedalarmer. I lange nedoverbakker kan pedalbremsen bli veldig varm og bremsevirkningen kan reduseres betydelig. Ved å bruke felgbremsen på bakhjulet kan du avlaste pedalbremsen.

**Merk**

Kontroller at bremseankeret sitter ordentlig før hver sykkeltur og etter alle slags typer monteringsarbeid. Dette skal være festet med en skrue på en festeinnretning på rammen eller gå gjennom et langhull sammen med et skruehode. Det nødvendige tiltrekningsmomentet finner du i kapittel "Dreiemomentverdier for tilskruinger".

Kjede/remdrift

Kjede

Kjedet er utsatt for sterke belastninger og er en av slitedelene på el-sykkelen din. Levetiden til kjedet kan du forlenge med regelmessig pleie.

Vedlikehold av kjedet

- Rengjør kjedet fra tid til annen med en tørr klut.
- Påfør et egnet smøremiddel fra en faghandel.
- Spesielt etter turer i regn bør du smøre kjedet.
- På el-sykler med navgir må kjedestrammingen regelmessig kontrolleres og eventuelt etterjusteres av forhandleren.

Kjedeslitasje og tannhjulslitasje/kjedeskifte

Avhengig av slitasjen kan kjeder etter ca. 2 000 km nå slitasjegrensen sin. Også tannhjul slites ut. Be forhandleren regelmessig om å kontrollere og ev. bytte ut kjedet og tannhjulet.

**Advarsel!**

Et kjede som ikke er montert eller strammet korrekt, kan hoppe av eller ryke og forårsake velt. Få hjelp av forhandleren din til å skifte kjedet.

Remdrift

Remdriften er utsatt for sterke belastninger og er en av slitedelene på el-sykkelen din. Du kan påvirke levetiden til remdriften med riktig håndtering og pleie.

Rempleie

- Rengjør remmen med vann.
- Ikke smør med olje eller fett (for å unngå at smuss fester seg), bruk kun silikon til pleie ved behov (f.eks. ved hvining).
- Ikke knekk, vri, brett eller knyt remmen – det er fare for brudd.
- Sørg for at remstrammingen kontrolleres regelmessig av forhandleren din.

Remskifte

Remmer er ekstremt slitesterke og har lang levetid, men i løpet av tiden slites dem ut likevel. Sørg for at forhandleren kontrollerer remmen etter hver 2 000. km og, om nødvendig, skifter den ut.



Advarsel!

Feil installasjon, innstilling, betjening eller service kan medføre materielle skader og personskader. La forhandleren utføre remskiftet.

Dekk og lufttrykk

For å kunne garantere en god funksjon og for å unngå punktering, skal dekkene ha korrekt lufttrykk. Anbefalt lufttrykk vises i bar og PSI på dekkets sidevegg. Du bør kontrollere lufttrykket regelmessig og fylle dekket minst én gang i måneden.

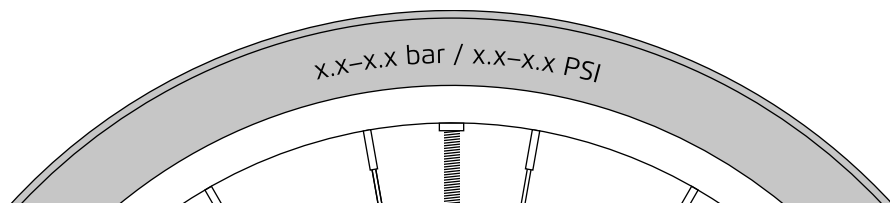

Advarsel!

Pump opp dekkene i henhold til opplysningene på dekkets sidevegg. For lavt lufttrykk kan medføre skader på dekkstammen og gjennomslag når man kjører over kanter. Pump dekkene ikke opp over det maksimalt angitte lufttrykket, de kan sprekke eller hoppe ut av felgen. Dette kan medføre velt.

Luftrykk HS-modeller

På HS-modeller må du overholde luftrykket iht. tabellen på kjøretøyet ditt. Luftrykket avhenger av dekktype og last.



Advarsel!

Dersom profilen til dekkene er slitt bort eller dersom dekkenes sidevegger har sprekker, må dekkene skiftes hos forhandleren din. Dekkenes indre oppbygning kan skades dersom fuktighet eller smuss trenger inn.

Defekte felgbånd (plastsjikt mellom slangen og felgen) må skiftes ut omgående.

Pass også på at ventilen står rett. Er dekkene skadet kan dette i ekstreme tilfeller forårsake at slangen plutselig sprekker. Dette kan medføre velt.

Lys

Riese & Müller el-sykler er programmert for permanent kjørellys for å garantere høy synlighet og trafiksikkerhet også på dagtid. Strømforbruket på grunn av det permanente kjørelyset er ubetydelig. På S-pedeles er det permanente kjørelyset foreskrevet ved lov.

Justere nærlyset

1. Midten av området som er belyst av frontlyset, skal treffe veibanen maksimalt 10 m foran el-sykkelen.
2. Løsne festeskruen til frontlykten for å stille inn nærlyset og senk frontlykten tilsvarende.
3. Stram deretter festeskruen igjen.

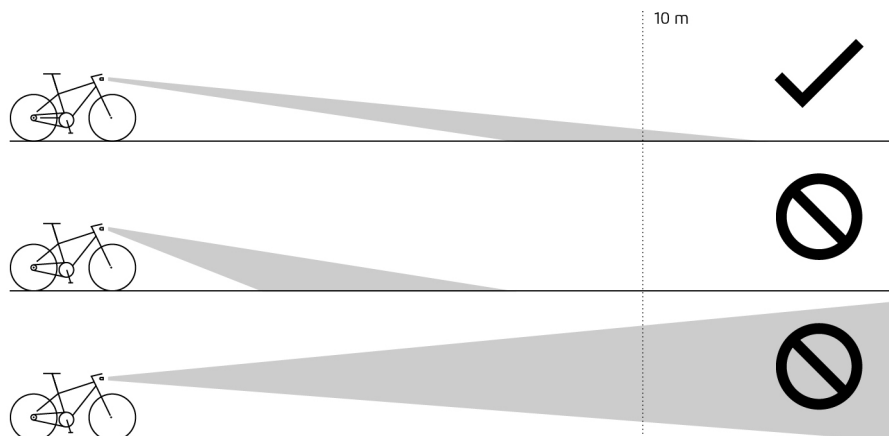

Fjernlys

Noen el-sykler fra Riese & Müller er utstyrt med et ekstra fjernlys. Når fjernlyset er aktivert, lyser symbolet **A** blått. Ved mottrafikk må fjernlyset deaktiveres.

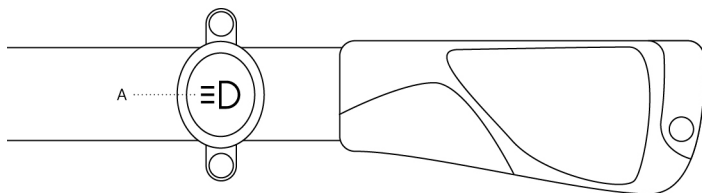

Bagasje- og persontransport



Advarsel!

Ved full last endres kjøreegenskapene og bremseveien forlenges. Test derfor bremsene noen ganger både med og uten last, slik at du kan venne deg til de endrede kjøreegenskapene.

Persontransport med modellene: Multicharger, Multicharger Mixte og Multitinker

Følgende aldersgodkjenning må overholdes:

1-7 år	Transport av 1 til 2 barn med barnesete (DIN-EN 14344) i Safety-bar-kit
7-9 år	Transport av 1 til 2 barn i Safety-bar-kit *
> 7 år	Transport av 1 person (maks. 65 kg) med Passasjer-kit

* ikke godkjent for HS-sykler

Kontroller i tillegg de nasjonale forskriftene for persontransport før bruk.



Advarsel!

Det er bare tillatt å transportere personer med faglig korrekt montert eikebeskyttelse.



Merk

Barn må alltid løftes av en voksen inn i barnesetet eller på sitteflaten.

Bruk av to barneseter: Den tillatte maksimalvekten til det bakre barnet er 10 kg.

Hvis et barn forsøker selv å klatre over rekkverket, kan kjøretøyet velte.

Hvis Safety-bar-kit brukes uten ekstra barnesete, må seteputen og den polstrede ryggstøtten alltid være korrekt montert.



Merk

Hvis bagasjebrettets vektgrense (maks. 65 kg) ikke overskrides, kan et barn transporteres sammen med én person (> 7 år) i et barnesete (DIN EN 14344). I så fall må barnesetet monteres i den bakre posisjonen.

Transport av personer og bagasje

Før du sykler med lastet el-sykkel, må du kontrollere følgende:

- Alle monteringsdeler (f.eks. kurv eller barnesete) er festet korrekt.
- Last og håndtering av el-sykkelen har blitt testet.
- Barn må bruke setebelte og hjelm.
- Det tyngste barnet eller de tyngste barna (når det gjelder lastesykler med tre barneseter) bør plasseres på setene nærmest syklisten.
- Den tillatte totalvekten og den tillatte lasten på bagasjebrettet må ikke overskrides. Husk at barnesetet også er en del av lasten.
- At lufttrykket i dekkene er korrekt.
- Lasten plasseres så sentralt som mulig på el-sykkelen (nær syklisten) og så lavt som mulig.
- Vekten til lasten er fordelt jevnt på el-sykkelen. Vekten til lasten på høyre side av el-sykkelen tilsvarer vekten til lasten på venstre side.
- Lasten må sikres mot å skli og å falle ut.
- Belysningen og reflektorene er ikke tildekket.
- Ingenting må komme inn i eikene. Pass spesielt på lastestopper og barneføtter.



Advarsel!

Ikke sykle dersom ett av punktene ikke er klart. Kurven og/eller barnesetet kan løsne hvis de ikke er festet tilstrekkelig, og kan forårsake alvorlige ulykker.

Kjør alltid forsiktig av gårde i trygge omgivelser med last og endre eller reduser lasten dersom kjøreegenskapen ikke er sikker eller den ikke føles trygg.

**Advarsel!**

Bruk kun et godkjente og sikre barneseter.

Barneseter må ikke festes i setestangen. Pass på at barnet ikke kan stikke fingrene inn i fjærene eller andre bevegelige deler på setet og setestangen.

Sørg for at det ikke er mulig at barnets føtter kan komme i kontakt med bevegelige deler som eikene eller dekkene. Det er stor fare for at barnet skader seg.

Når el-sykkelen er parkert på støtten, får ingen barn sitte i barnesetet – du har kun lov til å løfte barnet inn eller ut av setet. Du må sikre barnet i barnesetet.

Når lastesykkelen er parkert på støtten, har barn kun lov til å sitte i boksen på lastesykkelen når de er spent fast og lastesykkelen står trygt og vannrett.

I tilfelle barnesetet i boksen til Cargo-biken har en hodestøtte, må du kontrollere at denne er festet forskriftsmessig.

**Merk**

Bare personer som er minst 16 år gamle har lov til å transportere barn. De bør også ha gode ferdigheter som syklist og kjennskap om veitrafikk.

Motor/batteri/ladeapparat

Alle Riese & Müller modeller er utstyrt med en elmotor. Følg også anvisningene og videoene som gjelder din motor, på www.r-m.de. Les nøye gjennom henvisningene som gjelder håndteringen av batteriet og ladeapparatet.

Sikkerhetshenvisninger motor

- **Ikke foreta noen tiltak som har innflytelse på eller spesielt øker ytelsen eller den maksimalt støttede hastigheten til motoren.** Du ferdes illegalt uten forsikringsbeskyttelse, uten typegodkjenning, og ev. uten tilsvarende førerkort.
- **Ikke foreta noen som helst endringer på el-sykel-systemet eller fest andre produkter som kan øke ytelsesevnen til el-sykel-systemet.** Resultatet er opphør av garantikravene og vårt ansvar for materialfeil. På grunn av ikke tillatt håndtering av systemet truer du i tillegg sikkerheten din samt sikkerheten til andre trafikanter og risikerer ved ulykker som skyldes manipulasjon, høye personlige erstatningskostnader og eventuelt en strafferettslig forfølgelse.
- **Ikke åpne motorenheten selv. Motorenheten må kun åpnes av kvalifisert fagpersonale og kun repareres med originale reservedeler.** Dette garanterer at motorenhetens

sikkerhet ivaretas. Hvis motorenheten åpnes uautorisert, opphører vårt ansvar for materialfeil.

- **Alle komponenter som er montert på motorenheten og alle andre komponenter til el-sykkel-motoren (f.eks. fremre tannhjul, opptak til det fremre tannhjulet, pedaler) må kun erstattes med godkjente komponenter.**
- **Bruk kun godkjente originalbatterier.** Bruken av andre batterier kan medføre personskader og fare for brann. Ved bruk av andre batterier opphører ansvar og erstatningsansvar.
- **Etter en sykkeltur må ubeskyttede hender eller ben ikke komme i berøring med huset til motorenheten.** Under ekstreme betingelser, som f.eks. konstant høye dreiemomenter ved lave kjørehastigheter eller ved kjøring i bakker og lastkjøring, kan det oppstå svært høye temperaturer på huset.
- **Skyvehjelpens funksjon må kun brukes når el-sykkelen skyves.** Hvis hjulene til el-sykkelen ikke har bakkekontakt når skyvehjelpen benyttes, er det fare for personskader.
- **Når skyvehjelpen er slått på, kan pedalene muligens dreie seg.** Pass på at bena dine har tilstrekkelig avstand til pedalen som går rundt når skyvehjelpen er aktiv. Det er fare for personskader.
- **Ta batteriet ut av el-sykkelen før du begynner å arbeide (f.eks. inspeksjon, reparasjon, montering, vedlikehold, arbeid på kjede/rem etc.) på el-sykkelen, transporterer eller lagrer den.** Det kan medføre personskader dersom el-sykkelsystemet aktiveres utilsiktet.

Sikkerhetshenvisninger batteri

- **Ikke åpne batteriet.** Det er fare for kortslutning. Hvis batteriet åpnes, opphører ethvert garantikrav.
- **Beskytt batteriet mot varme (f.eks. også mot konstant solstråling), ild og dypping i vann. Ikke lagre og bruk batteriet i nærheten av varme eller brennbare objekter.** Dette medfører eksplosjonsfare.
- **Hold batteriet som ikke brukes, unna binderser, mynter, nøkler, spikere, skruer eller andre små metallgjenstander som kan forårsake en brokobling av kontaktene.** En kortslutning mellom batterikontaktene kan føre til forbrenninger eller brann. Ved kortslutningsskader som oppstår i forbindelse med dette, bortfaller ethvert garantikrav.
- **Unngå mekaniske belastninger, støt eller høy varmepåvirkning.** Dette kan skade battericellene og føre til at brennbare innholdsstoffer renner ut.

- **Ikke plasser ladeapparatet og batteriet i nærheten av brennbare materialer. Lad opp batteriet kun i tørr tilstand og på et brannsikket sted.** På grunn av oppvarmingen som oppstår under oppladingen, er det fare for brann.
- **El-sykkelbatteriet må ikke lades opp uten tilsyn.**
- **Ved feil bruk kan væske renne ut av batteriet. Unngå kontakt med den. Ved tilfeldig kontakt skylles med vann. Hvis det kommer væske i øynene, må du i tillegg kontakte lege.** Batterivæske som renner ut, kan føre til hudirritasjoner eller forbrenninger.
- **Ved skade eller feil bruk av batteriet kan det komme ut damp. Luft godt og oppsøk lege ved plager.** Dampen kan irritere luftveiene.
- **Batteriet må kun lades opp med passende originale ladeapparater.** Hvis det brukes ikke originale ladeapparater, kan brannfare ikke utelukkes.
- **Bruk batteriet kun i forbindelse med det passende originale motorsystemet.** Kun på denne måten beskyttes batteriet mot farlig overoppheting.
- **Ikke bruk bagasjebrett-batteriet som håndtak.** Hvis du bruker batteriet for å løfte el-sykkelen din, kan du skade batteriet.
- **Hold batteriet unna barn.**
- **Du må aldri selv sende et batteri med posten! Et batteri kategoriseres som farlig gods. Under visse omstendigheter kan det overopphetes og begynne å brenne.**

Sikkerhetshenvisninger ladeapparat

- **Hold ladeapparatet unna regn og fuktighet.** Hvis det kommer vann inn i et ladeapparat, er det risiko for et elektrisk støt.
- **Lad opp kun det passende godkjente batteriet. Batterispenningen må passe til batteriladespenningen på ladeapparatet.** Ellers er det fare for brann og eksplosjon.
- **Hold ladeapparatet rent.** På grunn av tilsmussing er det fare for et elektrisk støt.
- **Kontroller ladeapparat, kabel, og plugg før hver bruk. Ikke bruk ladeapparatet hvis du oppdager skader. Ikke åpne ladeapparatet.** Skadede ladeapparater, kabler og plugg øker risikoen for et elektrisk støt.
- **Ikke bruk ladeapparatet på et lett antennelig underlag.** Det er fare for brann på grunn av varmen fra ladeapparatet under oppladingen.
- **Vær forsiktig når du tar på ladeapparatet under oppladingen. Bruk vernehansker.** Spesielt ved høye omgivelsestemperaturer kan ladeapparatet bli veldig varmt.
- **Barn og personer som på grunn av deres fysiske, sensoriske eller psykiske evner eller manglende erfaring eller uvitenhet ikke er i stand til å betjene ladeapparatet på en trygg måte, må ikke bruke det uten oppsyn eller anvisning av en ansvarlig person. I motsatt fall er det fare for feil betjening og personskader.**

Generelle vedlikeholdsanvisninger



Advarsel!

Demonter batteriet før du utfører arbeid som service eller pleie av el-sykkelen. På grunn av en utilsiktet aktivering av det elektriske systemet kan pedalene gå rundt, noe som kan føre til personskader.

Regelmessig service

Plei el-sykkelen din regelmessig og be forhandleren din om å gjennomføre de turnusmessige servicearbeidene. Dersom dette ikke gjøres, kan det ikke garanteres for at alle delene fungerer som de skal over lengre tid. Sett kun i gang med arbeidsoppgaver dersom du har den nødvendige fagkunnskapen og det passende verktøyet.

Rengjøring og pleie

Smuss og salt fra sykling om vinteren eller fra sjøluft samt svette skader el-sykkelen. Derfor bør du regelmessig rengjøre og beskytte el-sykkelen din mot korrosjon.

1. Bruk rent vann og ved behov litt mildt oppvaskmiddel for å fjerne rester av fett.
2. Påfør et passende pleiemiddel, som du kan få hos forhandleren, etter at overflatene er tørre.
3. Til slutt pusser du hele el-sykkelen fullstendig med en myk, ren og lofri klut.



Merk

Ikke rengjør el-sykkelen din fra kort avstand ved hjelp av en hard vannstråle eller en damprenser. Det er mulig at vannet trenger gjennom pakninger og inn i lagrenes indre og føre til skader f.eks. på elektronikken.

Inspeksjoner og levetid



Advarsel!

El-sykkelen er utsatt for høy påkjenning og slitasje. Komponenter og materialer reagerer forskjellig på påkjenning og slitasje. Plutselig komponentsvikt kan føre til at føreren skades. Aller typer sprekker, rifter eller fargeendringer på områder med mye slitasje kan være tegn på slutten av levetiden. De berørte delen skal kontrolleres og eventuelt byttes ut for å unngå personsikader.

Etter den første inspeksjonen bør du få noen til å vedlikeholde el-sykkelen din med jevne mellomrom se "El-sykkelpass". Hvis du kjører regelmessig på dårlige veier, i regn eller fuktig klima, forkortes inspeksjonsintervallene.



Merk

Lever el-sykkelen din senest etter 400 km til forhandleren for den første inspeksjonen.

Informasjon om slitasje

Enkelte deler på el-sykkelen din utsettes for funksjonsbetinget slitasje. Hvor stor slitasjen er, er avhengig av i hvilken grad du pleier og vedlikeholder el-sykkelen og hvordan du bruker den (kjøretelse, kjøring i regnvær, smuss, salt osv.). El-sykler som ofte står ute, kan også bli utsatt for økt slitasje på grunn av vær og vind. Når de respektive delene når slitasjegrensen, må de byttes ut. Dette gjelder:

- Batteri
- Kjeder og remmer
- Påkninger
- Lager
- Girvaiere
- Bremsebelegg
- Felger eller bremseskiver
- Håndtak
- Kjedehjul, tannhjul eller tannremskive
- Dekk
- Setetrekk
- Bagasjegangummi

- Pedalflater
- Støttekapper

Kontroller de nevnte slidedelene regelmessig og bytt dem ved behov hos forhandleren din. Bremsbeleggene på felg- eller skivebremsene utsettes for funksjonsbetinget slitasje. Ved sporty sykling og sykling i fjellet, kan det være nødvendig å skifte beleggene med korte mellomrom.

Bytte av disse slidedelene dekkes ikke av vårt lovfestede erstatningsansvar.

Lagrene og pakningene i fjærgafler og i fjæringen til en bakramme er i konstant bevegelse når sykkelen er i bruk. Også ledd, lagre og styringens komponenter og nav og pedaler beveger seg. Disse delene utsettes for slitasje på grunn av omgivelsene. Rengjør og vedlikehold disse områdene regelmessig. Avhengig av bruksbetingelsene kan det ikke utelukkes at deler må byttes ut på grunn av slitasje.

Dersom monteringsforskriftene og inspeksjonsintervallene ikke overholdes, kan garantien og vårt ansvar for materialfeil miste sin gyldighet. Vennligst ta hensyn til kontrollene som er skissert i bruksanvisningen din.

I henhold til den europeiske godkjenningsforordningen (EU) nr. 168/2013 er holdbarheten for en el-sykel i kjøretøyklasse L1e-B 16 500 km.

I henhold til sine høye kvalitetskrav beregner Riese & Müller for alle el-syklene en total levetid på 33 000 km. Belastningen en el-sykel utsettes for er derimot sterkt avhengig av lasten, veitilstanden og kjørestilen.

Den avgjørende påvirkningsfaktoren er sykklistens vekt. Følgende diagram viser den relevante levetiden til din e-sykel:

Produktets levetid i km

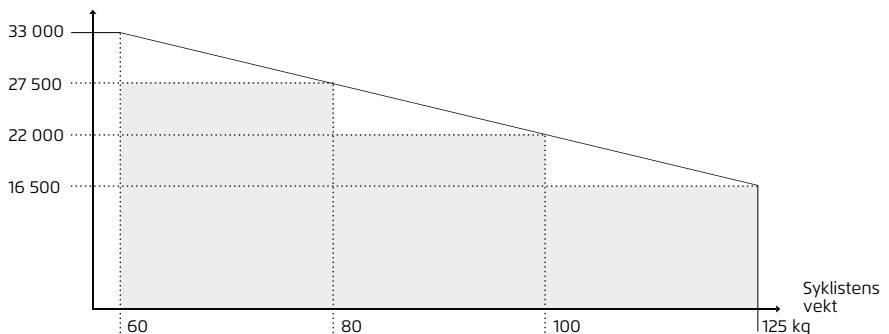

Når slutten av produktets levetid er nådd, kan trafiksikkerheten ikke lenger garanteres.

Resirkulering og deponering

Jo lenger du har glede av din Riese & Müller el-sykkel, jo bedre er den for miljøet. Hvis du ikke lenger ønsker å bruke el-sykkelen din, bør du først vurdere om andre kan bruke den. Hvis du fortsatt ønsker å kaste el-sykkelen eller utskiftede komponenter, vær oppmerksom på følgende punkter:

Ikke avhend el-sykkelen eller dens komponenter sammen med husholdningsavfallet.

Motorenhet, datamaskin inkl. betjeningsenhet, batteri, hastighetssensor, tilbehør og emballasje skal leveres til miljøvennlig resirkulering.



I samsvar med EU-direktivet 2012/19/EU skal elektrisk og elektronisk avfall og i samsvar med EU-direktivet 2006/66/EG skal kasserte batterier og akkumulatorer leveres til særskilt oppsamlingsplass for miljøvennlig resirkulering.

Vennligst ta hensyn til resirkuleringsforskriftene for sluttforbrukere i Frankrike (info tri):



Vennligst ta hensyn til at nasjonale retningslinjer og lovgivninger kan avvike.

Vekt

Modell	Tillatt totalvekt (syklist + el-sykkel + last + tilhenger ¹⁾ [kg]	El-sykkelens vekt [kg]	Maks. vekt syklist [kg]	Maks. last bagasjebrett / sykkelveskeholder [kg]	Maks. last sideloader [kg]	Maks. last frontbagasjebrett [kg]
Carrie	200	34,0 – 46,0	110	27 ¹	–	80 ⁵
Charger	140 ⁴ /150/160 ³	26,2 – 29,7	110/125 ³	27 ¹	–	5
Cruiser	150	25,4 – 27,8	110	25 ¹	–	5
Culture	150	21,3 – 21,6	110	27 ¹	–	–
Delite	140 ⁴ /150	24,2 – 31,3	110	20 ¹ /5 ⁹	–	5
Homage	140 ⁴ /150	28,5 – 36,8	110	20 ¹	–	5
Load 60/75	200	35,5 – 53,5	110	15 ¹	–	70 ⁵
Multicharger	175	27,2 – 33,0	110	65 ⁵	20 ⁹	5/8 ²
Multitinker	200	34,0 – 39,8	110	70 ⁵	20 ⁹	5/8 ²
Nevo	140 ⁴ /150/160 ³	27,1 – 33,1	110/125 ³	27 ¹ ; 20 ¹ ; 10 ¹⁰	–	5
Packster 70	200	34,9 – 61,0	110	27 ¹ ; 15 ⁶	–	70 ⁵
Roadster	140 ⁴ /150	21,4 – 26,3	110	20 ¹	–	5
Supercharger	140 ⁴ /150	31,0 – 32,9	110 ⁴ /125 ³	27 ¹	–	5
Superdelite	140 ⁴ /150	28,6 – 35,0	110	20 ¹	–	5
Swing	150	24,9 – 27,6	110	27 ¹	–	5
Tinker	135	21,9 – 23,8	110	25 ¹	–	–
Transporter 65/85	220 ⁷	45,2 – 55,5	110	20 ¹	–	100 ⁵
UBN	135	18,5 – 23,5	100	27 ¹ /7,5 ⁹	–	–

1 inkl. kurvens egenvekt

2 med stor Cargo-frontbagasjebrett

3 for 25 km/t-GT-modeller

4 for HS-modeller

5 For sikre kjøreegenskaper må lasttyngdepunktet være så lavt og sentralt som mulig på lasteflaten hhv. i lasterommet.

6 med Control Technology Package

7 200 kg i sveits

8 Modellspesifikk informasjon om godkjenning av tilhenger finnes på www.r-m.de/de/bikes/

9 på hver side

10 med DualBattery

Dreiemomentverdier for tilskruinger

Komponent	Tilskruing		Tiltrekningsmoment [Nm]
Pedalbremsens bremseanker	Festeskrue og mutter		9
Bremsespak	Festeskrue		4
Bremsetang	Festeskrue		9
Display + fjernbetjening	Alle skruer		**
Fjæringselement	Festeskrue		9
Frihjulsnav	Sikring for tannhjulspakke		40
Bagasjebrett	Festeskrue M5		6
	Festeskrue M6		9
Bakhjulsleddets lager	M5-klemskrue kulelager		6
	M6-skruer lagertapper		9
Hydraulisk bremseledning	Magura		4
	Tektro, Shimano		5
Pedalsett	Pedalskruer		55
	Skruene til fremre tannhjul		9
Nav	Akselmuttere ved Enviolo-navgir		35
	Akselmuttere ved Shivano-navgir		35
	Inbus-spennaksel til Rohloff		7
Pedaler			30
Sidestag	Festeskruer og mutter M6		13
Setestang	Festeskrue til setets festemekanisme		**
	Klemskrue på seterøret		5
Girhåndtak	Shimano girspak		5
	Dreie-girhåndtak		2
Girsystem	Festeskruer		9
	Vaerskruer		6
	Styrerullbolt		4
Beskyttelsesplate	Forhjul	På beskyttelsesplaten direkte	4
		Støtte til beskyttelsesplaten på gaffelrørene	1
	Bakhjul	Alle skruer (utenom *)	4
		* Lengdejustering støtter av plast	1
Stikkaksel	Unbrako-stikkaksel	Forhjul	**
		Bakhjul	**
Justerbare gaffelender (Slider)	Festeskruer M8		18
Sykelstern	Alle skruer		**

** se merking på komponenten

Load / Multitinker / Packster / Tinker / Transporter

Komponent	Tilskruing	Tiltrekningsmoment [Nm]	
Ramme	Forbindelsen mellom fremre og bakre ramme: 4 skruer M10	40	
Styrestang (Load/Transporter)	Festemekanisme for styrespaken på høyre gaffelstang: 4 skruer M5	8	
	Kontramutter til leddhode M8	12	
	Kardangaksel: Skruer vertikal M8 med sikringssplint	12	
	Skruer horisontal M8 med sikringssplint	2	
	Tilskruinger M6	9	
Sykkelstern (Load/Multitinker/ Tinker)	Klemskruer på skaftør M6 (4 stk.)	10	
	Fremre klemskruer M6 (2 stk.)	10	
	Bakre klemskruer M5 (2 stk.)	7	
Kabelstyring (Packster)	Fremre remskive	Klemskruer til skaft (2 stk.)	8
		Ahead-skruer	6
		Skruer klemplate M6 (2 stk.)	12
		Skruer wiresikring M5 (2 stk.)	8
	Strammerulle-aksel M6		8
	Strammerulle-spennarm M5		6
	Bakre remskive	Klemskruer til skaft	4
		Ahead-skruer	6
		Skruer klemplate M5 (2 stk.)	6
	Styrerulle-akselskruer M5		6
	Støtte	Kontramutter M8	12
		Festeskrue og mutter M5	6

** se merking på komponenten

Service- og vedlikeholdsplan

Kontrollene som er merket med **•** kan du gjennomføre selv. Dersom du oppdager mangler når du utfører kontrollene, må du iverksette egnede tiltak umiddelbart. Ved spørsmål og ting du er usikker på kan du få hjelp av forhandleren din. Arbeid som er markert med et **X**, skal kun utføres av forhandleren din i forbindelse med en regelmessig inspeksjon.



Merk

Når du bytter ut slitedeler og sikkerhetsrelevante deler, må du kun bruke originale reservedeler eller passende og godkjente reservedeler.

Komponent	Arbeid	Før hver sykkelturn	1. Inspeksjon senest etter 400 km	Hver 2 000. km eller årlig	Henvvisning/øvrige intervaller
Lys	Kontroller feste og at det fungerer som det skal	•	X	X	
Dekk	Kontroller lufttrykket	•	X	X	
	Kontroller profildybden og sideveggene	• ²	X	X	Skift hvis utslitt
Bremsesystem	Trykkpunkt, kontroller posisjon mot felgen, visuell kontroll av beleggene	•	X	X	
	Kontroller tykkelse belegg, skive, felg og tiltrekningsmomenter		X	X	Skift hvis utslitt
Bremsesystem	Visuell kontroll for tetthet	•	X	X	
Fjæringselement	Service, funksjonstest			X	Ta hensyn til fjæringsprodusentens serviceanvisninger
Fjærgaffel	Kontroller funksjon, spill og tetthet		X	X	Rengjøring og smøring/følg fjæringsprodusentens serviceanvisninger
Felger	Veggtykkelse/ kontroller slitasjeindikatoren, sprekkkontroll, visuell kontroll	• ²		X	X Senest etter at du har skiftet bremsebelegg for andre gang
					Skift hvis utslitt
Bakhjulsleddet	Kontroller lagerklaringen og at det fungerer som det skal			X	Skift lager hvis utslitt
Kjede	Kontroller hhv. smør	• ²	X	X	Smør hvis tørt eller rustent, Ved navgir etterstrammes ev.
	Kontroller for slitasje og skift ut ved behov			X	
Pedal	Kontroller hhv. etterstram		X	X ¹	
	Kontroller slitasje fremre tannhjul			X	Skift hvis utslitt
Lakk/ metalloverflater	Konserveres (bortsett fra felgenes sidevegger og bremseskivene)			•	Ved dårlige værforhold oftere nødvendig
Hjul	Kontroller eikenes stramming		X	X	Spennes eller sentreres ved behov
	Kontroller for jevn rotasjon	•	X	X	
	Akselmuttere/ hurtigstrammer	•	X	X	Kontroller

Komponent	Arbeid	Før hver sykkelturn	1. Inspeksjon senest etter 400 km	Hver 2 000. km eller årlig	Henvisning/øvrige intervaller
Styre/sykelstern/ styrestang	Visuell kontroll, sikringssplinter tilgjengelige	•			
	Kontroller tiltrekningsmomenter og sikringssplinter		X ¹	X ¹	
	Bytt ut				X etter velt, 25 000 km eller 5 år (avhengig av hva som kommer først)
Styrehåndtak med skruklemming	Kontroller for godt feste	• ²	X ¹	X ¹	
Svinglager	Kontroller lagerspillet sensorisk	•	X	X	Etterjusteres, smøres eller byttes ved behov
Nav	Kontroller lagerspill, løp			X	Etterjusteres, smøres eller byttes ved behov
Pedaler	Kontroller lagerspill, løp			X	Etterjusteres, smøres eller byttes ved behov
Remdrift	Kontroller remstramming, slitasje		X	X	Etterjusteres eller byttes ved behov (senest etter 20 000 km)
Setets festemekanisme	Kontroller for godt feste	• ²			
	Kontroller tiltrekningsmomenter		X ¹	X ¹	
Setestang	Rengjør seterøret			X	X byttes etter 25 000 km
Girsystem	Rengjør, smør			X	
Girvaiere	Kontroller		X	X	Smøres eller byttes ved behov
Skivebremser	Kontroller tilskruinger bremsekiver og kalipere		X ¹	X ¹	Skift hvis utslitt
Hurtigstrammer/ stikkaksel	Kontroller for godt feste	•	X	X	
Skruer og mutre	Kontroller hhv. etterstram		X ¹	X ¹	
Beskyttelsesplater	Kontroller for godt feste og avstand til hjulene		X ¹	X ¹	
Kabelstyring lastehjul	Kontroller jevn styremotstand, styrewirestramming, styrewire-klamskruer, dempingsstyringssett, tilskruinger og wiretråder	•	X ¹	X ¹	Skift ut girwire hvis enkelte tråder er brutt eller hvis isolasjonen er skadd eller slitt
Ventiler	Kontroller for rett feste	•	X	X	

¹ Disse skruerforbindelsene må kontrolleres av forhandleren ved hjelp av (bit-)dreiemomentverktøy.

² Disse punktene må kontrolleres i regelmessige tidsavstander.

Overleveringsdokumentasjon

For kunder og forhandlere (gjelder ikke for Home Delivery)

Kjære forhandler,

Vennligst drøft overleveringsdokumentet med kunden. De enkelte punktene bekreftes med kundens underskrift. Ta vare på overleveringsprotokollen.

- Overlevering av fakturaen til kunden med kjøpsdato, betegnelse på el-sykkelen inkl. rammestørrelse, rammenummer, display-nummer og batterinumner.
- Innstilling av passende setehøyde. For el-sykler med hurtiglås, ytterligere forklaring om nøyaktig innstilling av passende setehøyde.
- Innstilling av styret og bremse- og girspakene i forhold til kundens kroppshøyde og behov.
- Tilpasning av lengden av vaiere på styret- og sykkelstempisjonen.
- Demonstrasjon av funksjonen til bremsepakken for forbremsen.
- Dersom el-sykkelen er utstyrt med justerbar sykkelstem: Innstilling av sykkelstemmen i forhold til kundens kroppshøyde.
- Innstilling av fjæringen i forhold til kundens behov og forklaring av hvordan den fungerer.
- Det elektriske drivsystemets betjeningselementer og giret ble forklart.
- Forklaring av hvordan hurtiglås og stikkaksler fungerer.
- Den tiltenkte bruken ble drøftet.
- Den største tillatte totalvekten ble drøftet.
- En testkjøring ble gjennomført av kunden.
- Kunden fikk beskjed om å venne seg sakte men sikkert til bremsene og styret på et sted uten trafikk.

.....
Kundens underskrift

.....
Forhandlerens underskrift

Sted

Dato

El-sykkelpass

Sørg for at alle inspeksjoner som forhandleren din utfører, registreres i dette el-sykkelpasset. Produsentgarantien som går utover det lovfestede ansvaret for materialfeil, gjelder i tilfelle garanti kun dersom det fullstendig utfylte sykkelpasset sendes til selskapet Riese & Müller sammen med en kopi av kjøpskvitteringen for el-sykkelen, og dersom alle inspeksjonene som nevnes i sykkelpasset, er utført og skrevet inn i sykkelpasset av forhandleren.

Modell:

Serienummer:

Rammenummer:

Rammestørrelse:

Farge:

Gir:

Display-nummer:

Batterinummer:

Nøkkelnummer:

Overleveringen fant sted:

Kjøpsdato:

.....
Sted, dato.....
Forhandlerens stempel og underskrift

1. Inspeksjon – senest etter 400 km

Deler som har blitt skiftet ut eller reparert:

Oppdragsnummer:

Dato:

Forhandlerens stempel og underskrift:

2. Inspeksjon – senest etter 2000 km eller 1 år etter kjøpsdatoen

Deler som har blitt skiftet ut eller reparert:

Oppdragsnummer:

Dato:

Forhandlerens stempel og underskrift:

3. Inspeksjon – senest etter 4 000 km eller 2 år etter kjøpsdatoen

Deler som har blitt skiftet ut eller reparert:

Oppdragsnummer:

Dato:

Forhandlerens stempel og underskrift:

4. Inspeksjon – senest etter 6 000 km eller 3 år etter kjøpsdatoen

Deler som har blitt skiftet ut eller reparert:

Oppdragsnummer:

Dato:

Forhandlerens stempel og underskrift:

5. Inspeksjon – senest etter 8 000 km eller 4 år etter kjøpsdatoen

Deler som har blitt skiftet ut eller reparert:

Oppdragsnummer:

Dato:

Forhandlerens stempel og underskrift:

6. Inspeksjon – senest etter 10 000 km eller 5 år etter kjøpsdatoen

Deler som har blitt skiftet ut eller reparert:

Oppdragsnummer:

Dato:

Forhandlerens stempel og underskrift:

7. Inspeksjon – senest etter 12 000 km eller 6 år etter kjøpsdatoen

Deler som har blitt skiftet ut eller reparert:

Oppdragsnummer:

Dato:

Forhandlerens stempel og underskrift:

Lovfestet ansvar for materialfeil og garanti

Lovfestet ansvar for materialfeil (garanti)

Den lovpålagte garantitiden for materialfeil på el-sykkelen din er i Europa på min. to år, regnet fra det tidspunktet du hentet el-sykkelen hos forhandleren eller den ble levert hjem til deg med Home Delivery. Den lovpålagte garantitiden for materialfeil kan avvike fra land til land, vennligst informer deg selv om lovgivningene i landet du bor i.

Selv om vi garanterer at alle komponentene er uten feil i de lovbestemte fristene, er noen komponenter utsatt for funksjonsavhengig slitasje og må skiftes ut når slitasjegrensen er nådd.

For en oversikt over komponentene som er utsatt for funksjonsslitasje, henvises det til listen i kapittel "Inspeksjoner og levetid".

Dersom slidedeler må skiftes ut på grunn av slitasje, faller dette ikke inn under det lovpålagte ansvaret for materialfeil.

Garanti

Uavhengig av lovbestemt ansvar for materialfeil gir vi deg fem års garanti på alle el-sykkelmodellene ved rammebrudd i henhold til våre garantibetingelser. Vi gir deg også en frivillig to års garanti på batteriet: Vi garanterer at batteriet fortsatt kan lades opp til 60 % etter to års bruk eller 500 ladesykluser (avhengig av hvilken grense som nås først). Alle garantiløfter gjelder privatkunder ved første kjøp i henhold til våre garantibetingelser.

Alkuperäisen käyttöoppaan käännös

Sähköpyörät ja rahtipyörät

EY-vaatimustenmukaisuusvakuutus.....	51
Ohjeet ja vaatimukset.....	53
Yleisiä ohjeita.....	53
Turvallisuusohjeet.....	54
Lakisäätöiset vaatimukset.....	55
Tarkoituksenmukainen käyttö.....	56
Ennen ensimmäistä ajoa.....	59
Ennen jokaista ajoa.....	62
Osat: Toiminta ja käyttö.....	64
Pikalukitusvipu / Q-Loc-läpiakseli / läpiakseli.....	64
Satulan korkeus / istuma-asento.....	67
Säädettävä ohjainkannatin.....	68
Jousitus.....	69
Jarrut.....	70
Ketju / hihnakäyttö.....	72
Renkaat ja rengaspaine.....	73
Valot.....	74
Tavara# ja henkilökuljetus.....	75
Voimakoneisto, akku ja latauslaite.....	78
Yleisiä kunnossapito-ohjeita.....	81
Tarkastukset ja käyttöikä.....	82
Kierrättäminen ja hävittäminen.....	84
Painotiedot.....	86
Ruuviliitosten kiristysmomentit.....	87
Huolto- ja kunnossapitosuunnitelma.....	88
Luovutusasiakirjat.....	92
Sähköpyörän huoltokirja.....	93
Lakisäätöinen virhevastuu ja takuu.....	97

EY- vaatimustenmukaisuusvakuutus

konedirektiivin 2006/42/EY mukaan

Riese & Müller GmbH, Am Alten Graben 2, 64367 Mühlthal, Saksa

Merkki: Riese & Müller

Mallit: Carrie, Charger4, Charger4 Mixte, Cruiser, Cruiser Mixte, Cruiser2, Cruiser2 Mixte, Culture, Culture Mixte, Delite, Delite4, Homage, Homage4, Load 60, Load 75, Load4 60, Load4 75, Multicharger, Multicharger Mixte, Multicharger2, Multicharger2 Mixte, Multitinker, Nevo, Nevo4, Packster 70, Packster2 70, Roadster, Roadster Mixte, Roadster4, Roadster4 Mixte, Supercharger, Superdelite, Swing, Swing4, Tinker2, Transporter 65, Transporter 85, Transporter2 65, Transporter2 85, UBN Five, UBN Seven, UBN Six
Tuotteen nimi / tyyppi: E-City ja E-Trekking

Mallit: Delite mountain, Superdelite mountain

Tuotenimike/tyyppi: E-MTB

Vuosimalli: 2024

Mainittujen tuotteiden osalta vahvistamme, että ne täyttävät seuraavien eurooppalaisten direktiivien vaatimukset ja vastaavat siten unionin asiaankuuluvia harmonisointisäädöksiä:

- 2006/42/EY, konedirektiivi
- 2014/30/EU, sähkömagneettista yhteensopivuutta koskeva direktiivi (EMC), tai 2014/53/EU, radiolaitedirektiivi
- 2014/35/EU, pienjännitedirektiivi
- 2011/65/EU, direktiivi tiettyjen vaarallisten aineiden käytön rajoittamisesta sähkö- ja elektroniikkalaitteissa (RoHS-direktiivi)
- 2012/19/EU, sähkö- ja elektroniikkaromu (WEEE-direktiivi)
- DIN EN ISO 12100:2011 Koneturvallisuus. Yleiset suunnitteluperiaatteet, riskin arviointi ja riskin pienentäminen
- DIN EN ISO 20607:2019 Koneturvallisuus. Käyttöohjeet. Yleiset laadintaperiaatteet
- DIN EN 15194:2017 Polkupyörät. Sähköavusteiset polkupyörät – EPAC

Lisäksi tyyppiä E-MTB koskee seuraava:

- DIN EN 15194:2017 Polkupyörät. Sähköavusteiset polkupyörät – EPAC täydennyksenä standardiin DIN EN ISO 4210:2015 Polkupyörät. Polkupyörien turvallisuusvaatimukset (MTB)

Paikka: Mühlthal

Päiväys: 01.02.2024



puolesta Markus Papke
Chief Innovation Officer

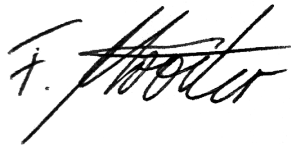

Felix Ströder
Head of Development

Ohjeet ja vaatimukset

Yleisiä ohjeita

Lue tähän sähköpöyrään liittyvä käyttöopas kokonaan ja huolellisesti läpi ennen ensimmäistä ajoa. Huomaa seuraavat symbolit:



Varoitus!

Tämä merkitsee mahdollisesti uhkaavaa vaaraa. Jos sitä ei vältetä, seurauksena voi olla kaatuminen ja vakava loukkaantuminen.

Esim. ajaminen kuorma huonosti kiinnitettynä.



Huomautus

Tämä merkitsee mahdollisesti haitallista tilannetta. Jos sitä ei vältetä, seurauksena voi olla sähköpöyrän tai sen osien vaurioituminen.

Esim. määritetyn vähimmäisrengaspaineen noudattamatta jättäminen.

Tee pikatarkastus ennen jokaista ajoa oman turvallisuutesi vuoksi luvun "Ennen jokaista ajoa" mukaisesti.



Kaikkien asennettujen osien valmistajien käyttöoppaat löytyvät verkko-osoitteesta www.r-m.de/downloads.



Rekisteröi sähköpöyräsi verkko-osoitteessa www.r-m.de/register, jotta saat laajennetun ykkösluokan takuun.



Tämä käyttöopas sisältää pääasiassa sähköpöyräsi turvallisuuteen liittyviä asioita.

Käyttöön, kuten vaihteisiin, näyttöön, akun irrottamiseen tai lisävarusteisiin, liittyvät ohjeet löydät videoistamme verkko-osoitteesta www.r-m.de/video-guides.



Jos sähköpöyrässäsi on RX Chip, se aktivoituu vasta tilattuasi RX Services -palveluita.

Tietoja toiminnoista ja palveluista löytyy verkko-osoitteesta www.r-m.de/rx-service. Niitä koskevat kysymykset voi lähettää meille sähköpostitse osoitteeseen rx-service@r-m.de.

Lisätietoja kaikista muista aiheista saat tarvittaessa jälleenmyyjältä.

Turvallisuusohjeet



Varoitus!

Tässä käyttöoppaassa on kuvattu lyhyet tarkastukset, jotka saattavat olla tarpeen jälleenmyyjän suorittamien määritettyjen tarkastusten välillä.

Älä koskaan tee sähköpyöräänitse niitä vaativampia toimenpiteitä. Tällaiset toimet vaativat erityistä ammattitaitoa, erikoistyökaluja ja erityisiä valmiuksia, joten ne kuuluvat vain jälleenmyyjän tehtäviksi.

Älä koskaan aja sähköpyörällä, jos sen asennustyöt ovat kesken tai niitä ei ole tehty asianmukaisesti. Näin saatat vaarantaa oman ja muiden tiellä liikkujien turvallisuuden.



Varoitus!

Huomioi pyörän päälle noustessasi, että avustustilan ollessa kytkettynä päälle sähköpyörä lähtee heti liikkeelle, kun asetat jalan polkimelle.

Paina sen vuoksi ensin jarrua, sillä pyörän äkillinen liikkeellelähtö saattaa muutoin aiheuttaa heilahtamisen ja pahimmassa tapauksessa kaatumisen, onnettomuuden tai vaaratilanteen.

Älä myöskään nouse satulaan siten, että asetat ensin toisen jalkasi polkimelle ja yrität sitten heilauttaa toisen jalkasi polkupyörän ylitse; sähköpyörä liikahtaisi välittömästi hieman eteenpäin.



Varoitus!

Ennen kuin työskentelet sähköpyörän parissa esim. asennus- tai huoltotoimien suorittamiseksi tai kuljetat sitä, kytke sähköpyörän järjestelmä pois päältä ja irrota akku. Jos sähköpyörän järjestelmä kytkeytyy vahingossa päälle, on olemassa loukkaantumisaara.



Huomautus

Vaikka 25 km/h -mallien ajamiseen ei ole olemassa virallista ikärajoitusta, suosittelemme turvallisuussyistä kuitenkin, etteivät alle 14-vuotiaat lapset ja nuoret ajaisi niillä tieliikenteessä.

**Huomautus**

Jos et ole ajanut pitkään aikaan polkupyörällä tai tunnet olosi epävarmaksi tietyissä tilanteissa, on suositeltavaa mennä sähköpyörän ajo-opetukseen.

Huomaa, että ajonopeus on huomattavasti suurempi kuin mihin olet tottunut. Pidä katseesi kauempana edessä ajon aikana ja ole valmiina jarruttamaan heti, kun havaitset epäselvän tilanteen tai mahdollisen vaaratilanteen.

Ota myös huomioon, että jalankulkijat eivät kuule sinua, jos lähestyt heitä suurella nopeudella. Aja pyöräteillä ja yhdistetyillä pyörä- ja jalankulkuteillä siis erityisen tarkkaavaisesti ja kauas katsoen onnettomuuksien välttämiseksi. Varoita muita tarvittaessa hyvissä ajoin käyttämällä soittokelloa tai äänitorvea.

Käytä tieliikenteessä aina pyöräilyyn soveltuvaa, vaaleata vaatekappausta, tyköistuvia housunlahkeita ja jalkineita, jotka soveltuvat asennetun poljinjärjestelmän käyttöön.

Ajoturvallisuuden takaamiseksi on suositeltavaa käyttää sopivaa kypärää jokaisen ajon aikana.

**Huomautus**

Suojaa sähköpyöräsi aina varkauden ja luvattoman peukaloinnin varalta.

Lakisääteiset vaatimukset

Jos sähköpyörällä halutaan ajaa julkisilla teillä, se on varustettava kansallisten määräysten mukaisesti. Lainsäädännössä 25 km/h -mallimme vastaavat useimmissa EU-maissa polkupyöriä, ja niihin sovelletaan samoja määräyksiä.



Huomautus

Ennen kuin käytät sähköpyörääsi, pyydä jälleenmyyjältäsi tietoa käyttömaassa voimassa olevista erityisistä lakimääräyksistä. Ennen kaikkea S-Pedelec-malleja (HS-malleja) koskevat erityiset määräykset, joita ei mainita tässä. Huomioi S-Pedelec-malleja koskevat maakohtaiset ja alueelliset poikkeamat seuraavien seikkojen osalta:

- *Ajolupa*
- *Vakuutusvelvollisuus ja tarvittaessa tyyppihyväksyntävelvollisuus*
- *Kypäräpakko*
- *Ohjeet pyörä- ja metsäteiden käyttöön*
- *Lasten ja muiden henkilöiden kuljettaminen*
- *Peräkärry*

A-painotettu äänenpainetaso on ajajan korvissa alle 70 dB(A).

Tarkoituksenmukainen käyttö

Riese & Müller -yhtiön valmistama sähköpyörä on kehitetty tiettyyn käyttötarkoitukseen, ja se on määritettävissä yhteen seuraavassa mainituista luokista. Sähköpyörää ei pidä kuormittaa tarkoituksenmukaista käyttöä ylittävästi.

Luokka 1



Määrittysten mukainen käyttötarkoitus: Työ- ja vapaa-ajan matkojen ajo kohtuullisella rasiituksella

Sähköpyörän tyyppi: Sähkökäyttöinen katupyörä ilman takajousitusta

Kuvaus: Tämä koskee sähköpyöriä, joita käytetään tiivistetyillä pinnoilla, joilla renkaiden tulee pysyä keskinopeudella ajettaessa aina maakosketuksessa.

Tyyppillinen nopeusalue [km/h]: 15 - 25, HS-mallit: 15 - 45

Määrittysten mukainen töyssyn/kumpareen korkeus [cm]: < 15

Luokka 2



Määrittysten mukainen käyttötarkoitus: Vapaa-ajan matkojen ajo ja maastopyöräily kohtuullisella rasituksella

Sähköpyörän tyyppi: Täysjousituksella tai GX-lisävarusteella varustetut sähkökäyttöiset katupyörät

Kuvaus: Tämä koskee sähköpyöriä, joita ehto 1 koskee ja joita käytetään tämän lisäksi myös tiivistämättömillä teillä ja hiekkateillä, joilla on kohtuullisen jyrkkiä ylä- ja alamäkiä. Näissä olosuhteissa saattaa olla, että ajetaan epätasaisessa maastossa ja että renkaat menettävät toistuvasti kosketuksen maahan. Töyssyjen korkeus on rajoitettu korkeintaan 15 cm:iin.

Tyypillinen nopeusalue [km/h]: 15 - 25, HS-mallit: 15 - 45

Määrittysten mukainen töyssyn/kumpareen korkeus [cm]: < 15

Luokka 3



Määrittysten mukainen käyttötarkoitus: Urheiluajo, jossa teillä ajaminen edellyttää kohtuullista teknistä osaamista

Sähköpyörän tyyppi: Täysjousituksella ja GX-lisävarusteella varustetut sähkökäyttöiset katupyörät

Kuvaus: Tämä koskee sähköpyöriä, joille on asetettu ehdot 1 ja 2 ja joita käytetään lisäksi mutkaisilla poluilla, epätasaisilla tiivistämättömillä teillä, vaikeassa maastossa sekä heikkokuntoisilla teillä ja joiden käyttö edellyttää teknistä osaamista. Kumpareiden ja töyssyjen korkeus on alle 30 cm.

Tyypillinen nopeusalue [km/h]: 15 - 45

Määrittysten mukainen töyssyn/kumpareen korkeus [cm]: < 30

Luokka 4



Määrittysten mukainen käyttötarkoitus: Urheiluajo, jossa teillä ajaminen edellyttää merkittävää teknistä osaamista

Sähköpyörän tyyppi: E-MTB

Kuvaus: Tämä koskee sähköpyöriä, joille on asetettu ehdot 1, 2 ja 3 ja joita käytetään alamäessä ajamiseen tiivistämättömillä teillä nopeudella, joka on alle 40 km/h.

Kumpareiden korkeus saa olla poikkeuksellisesti 80 cm, jos laskeutumisalueen kaltevuus on yli 30°.

Tyypillinen nopeusalue [km/h]: 15 - 40

Määrittysten mukainen töyssyn/kumpareen korkeus [cm]: < 80

Riese & Müller -sähköpyöriä ei ole hyväksytty kilpakäyttöön.

Tässä käyttöoppaassa kuvatut käyttö-, huolto- ja kunnossapitoehdot ovat osa tarkoituksenmukaista käyttöä. Valmistajan vastuu tai virhevastuu (takuu) ei koske tilanteita, joissa sähköpyörää on käytetty sen tarkoituksenmukaisen käytön ylittävästi, jos turvallisuusohjeita ei ole noudatettu tai jos sähköpyörää on ylikuormitettu tai sen vikoja on korjattu epäasianmukaisesti. Vastuu tai virhevastuu ei myöskään koske asennusvirheitä, tahallista huolimattomuutta, onnettomuuksia eikä huolto- ja kunnossapito-ohjeiden noudattamatta jättämistä. Vaihteiden välitysten muuttaminen ja sähköjärjestelmään tehdyt muutokset (viritys) aiheuttavat kaikkien virhevastuun alaisten takuuvaatimusten hylkäämiseen ja takuun raukeamiseen.



Huomautus

Kaupallinen käyttö

Eurooppalaisen lupa-asetuksen (EU) nro 168/2013 mukaan ajoneuvoluokan L1e-B sähköpyörän käyttöiän tulee olla 16 500 km. Tämä arvo on perustana myös valmistamissamme sähköpyörissä, joissa on enintään 25 km/h:n moottorituki.

Kaupallinen käyttö ja vuokraus tai lainaus merkitsee kulkuneuvon huomattavasti suurempaa rasitusta. Tästä syystä pidätämme tarvittaessa oikeuden torjua kaikki valmistusvirheisiin liittyvät vaatimukset, joita ilmenee kaupallisesti käytettävissä kulkuneuvoissa ja joita ilmenee kulkuneuvolle tai sen osille määritetyn käyttöiän (16 500 km) ylittymisestä johtuen lakisääteisen virhevastuujakson aikana.

Virhevastuujakson aikana kaikkien valmistusvirheiden korjaaminen täysin takuun puitteissa edellyttää todistusta siitä, että tarkastukset on suoritettu huoltosuunnitelman mukaisesti.

Sähköpyörä on tarkoitettu periaatteessa vain yhden henkilön kuljettamiseen. Poikkeuksen muodostavat rahtipyörämme, jotka on varustettu vastaavilla istuimilla, ja lapsen kuljettaminen soveltuva turvaistuimessa tai lapsille tarkoitettu peräkärrensä. Tällöin on noudatettava kansallista lainsäädäntöä ja suurinta sallittua kokonaispainoa (katso "Painotiedot").



Huomautus

Suurin sallittu kokonaispaino =

kuljettajan paino + sähköpyörän paino + kuorman paino + peräkärryn paino

Ennen ensimmäistä ajoa

Jos noudat sähköpyöräsi valtuutetulta jälleenmyyjältä, sähköpyörä on jo saatettu käyttövalmiiksi, joten sen toiminnan turvallisuus on taattu. Jälleenmyyjä on suorittanut lopputarkastuksen ja koeajon.

Jos sähköpyörä on toimitettu Home Delivery -kuljetusjärjestelmällä, sähköpyörä on saatettu jo tehtaalla käyttövalmiiksi ja sen lopputarkastus on suoritettu. Jos asennus on tarpeen, on noudatettava mukana toimitettua asennusopasta. Se sisältää myös istuma-asennon ja jousituksen säätämistä, voimantuottojärjestelmän käyttöä ja akun käsittelyä koskevat selitykset.

Koska jokainen sähköpyörä toimii eri tavalla ajon aikana ja kaarreajossa, käyttäjän pitää tutustua sen ominaisuuksiin ohjauksen, kaarreajon ja jarrutuskäyttäytymisen osalta muualla kuin tieliikenteessä niin tasaisilla kuin mäkisillä teillä sekä kuormattuna että ilman kuormaa. Erityisesti rahtipyörien ja uudenlaisten ajoneuvojen ajokäyttäytyminen saattaa poiketa tutusta ajokäyttäytymisestä. Tutustu kaikkien käyttöelementtien toimintaan. Tutustu tuotteeseen katsomalla asiantuntijoiden laatimia eri aiheita käsitteleviä opasvideoita verkkosivustolta www.r-m.de/video-guides.

Jarrut



Varoitus!

Nyky aikaisten jarrujen jarrutusvoima on paljon voimakkaampi kuin yksinkertaisten vanne- tai rumpujarrujen teho! Tarkista, että jarrukahva on sinulle sopivassa kohdassa. Muussa tapauksessa pyydä jälleenmyyjää säätämään jarrukahvan sijaintia. Vakiomalleissa etujarrun jarrukahva on asennettu vasemmalle ja takajarrun jarrukahva on asennettu oikealle (jarrukahvojen sijainti on päinvastainen maissa, joissa on vasemmanpuoleinen liikenne). Tee joka tapauksessa muutamia koejarrutuksia liikenteen ulkopuolella. Kokeile varovasti voimakkaampia jarrutuksia. Jarrujen painaminen vahingossa saattaa aiheuttaa kaatumisen. Jarrutusmatka pitenee märällä pinnalla.

Kuormapyörien etupyörä voi lukittua helpommin jarrutettaessa, mikä voi johtaa kaatumiseen kaarteessa.

Ennen ensimmäistä jarrutusta jarrulevyistä tulee poistaa rasva perusteellisesti jarrujen puhdistusaineella tai sprillä. Jarrupalat saavuttavat lopullisen jarrutusvoimansa vasta sisäänajovaiheen aikana. Kiihdytä tätä varten tasaisella tieosuudella nopeuteen 25–30 km/h ja jarruta yhdellä jarrulla pysähdyksiin saakka. Toista tämä toimenpide 30 kertaa per jarru. Sen jälkeen jarrupalat ja -levyt ovat sisäänajettuja ja antavat optimaalisen jarrutustehon.



Varoitus!

Suurella kuormalla ajattaessa pyörän ajokäyttäytyminen muuttuu ja jarrutusmatka pitenee. Mäkisellä tiellä jarrutusmatka pitenee lisäksi tätäkin enemmän. Tee aluksi joitakin ajo- ja jarrutuskokeiluja kuorman kanssa ja ilman kuormaa, jotta totut muuttuneeseen ajokäyttäytymiseen.

Voimantuottojärjestelmä, näyttö ja vaihteet

Anna jälleenmyyjän selittää voimantuottojärjestelmän, näytön ja vaihteiden käyttö tai katso laatimamme videot verkko-osoitteessa www.r-m.de/video-guides.

Järjestelmän voi kytkeä toimintaan ja pois toiminnasta akussa olevien hallintalaitteiden painikkeilla tai ohjaustangossa olevalla kaukosäätimellä. Lisäksi on mahdollista valita tarvittaessa eri avustustilojen välillä, tuoda näyttöön akun jäljellä oleva kapasiteetti ja eri nopeusmittaritoiminnot. Päällekytkemisen jälkeen järjestelmä aktivoituu painettaessa polkimia ja moottorituki tulee käytettäviin. Aloita ensimmäinen ajosi alhaisimmalla käyttövoimatuella ja totuttele lisävoimaan.

Jos haluat käyttää HÄTÄPYSÄYTYSTÄ tai HÄTÄSAMMUTUSTA, vedä takajarrun jarrukahvasta ja lopeta polkeminen. Sähköpyörä pysähtyy.

Tutustu voimantuottojärjestelmään, näyttöön ja vaihteisiin muualla kuin yleisellä tiellä. Lisätietoa kaikkien asennettujen osien käytöstä löytyy osoitteesta www.r-m.de/downloads.

Istuma-asento

Jälleenmyyjä auttaa oikean istuma-asennon säätämisessä.



Varoitus!

Kokeile, miten käyttämäsi kengät pysyvät polkimilla. Kengänpohjien materiaali tai kylmä ja/ tai märkä ilma voi tehdä polkimet liukkaiksi.

Jousitus

Jälleenmyyjä auttaa oikean jousituksen säätämisessä.

Jousitetun etuhaarukan ja iskunvaimentimen optimaalisen toiminnan takaamiseksi ne on säädettävä kuljettajan painon, istuma-asennon ja käyttötarkoituksen mukaan. Kuljettajan istuutuessa jousitetun etuhaarukan ja iskunvaimentimen on upottava noin 20 % pisimmästä mahdollisesta jousitusmatkasta.



Varoitus!

Takarakenteen jousitus muuttaa polkimien etäisyyttä maahan ajon aikana. Pidä poljinkammet aina vaakatasossa kaarreajossa ja töyssyjen ylitse ajettaessa, jotta vältät polkimien ottamisen kiinni maahan ja mahdollisen kaatumisen.

Akku

Anna jälleenmyyjän näyttää, miten akku asetetaan paikoilleen ja irrotetaan, tai katso laitimamme videot verkko-osoitteessa www.r-m.de/video-guides. Tarkista aina akun paikoilleen asettamisen jälkeen, että se on tukevasti paikallaan. Paina akku pidikkeeseen, kunnes lukitus napsahtaa kuuluvasti. Poista avain lukosta ja vedä akusta varmistaaksesi, että se on lukittunut kunnolla paikalleen. Joissakin sähköpyörissä akku on kiinnitetty runkoon vaakasuoraan tai ripustettu pystysuoraan. Pidä toisella kädellä kiinni akusta, ennen kuin kierrät avainta lukossa, jotta akku ei pääse irtoamaan käsistäsi ja putoa maahan. Tämä saattaisi aiheuttaa loukkaantumisen ja akun vaurioitumisen.



Varoitus!

Väärin paikoilleen asetettu akku saattaa löystyä ajon aikana ja pudota maahan. Tämä saattaisi aiheuttaa kaatumisen ja akun vaurioitumisen. Huolehdi akun paikoilleen asettamisessa siitä, että se lukittuu oikein kiinni, ja tarkista sen kiinni pysyminen.

Suosittelava lämpötila-alue

Lämpötila lataamisen aikana (°C)	0 ... +40
Lämpötila käytön aikana (°C)	-5 ... +40
Lämpötila varastoinnin aikana (°C)	+10 ... +40
Suosittelava lataustila käyttötilan tauon aikana (%)	30–60
Suosittelava latausjakso akun pitkäaikaisen käyttötaun aikana	6 kuukauden välein

Tavarateline ja lastenistuimet

Tavaratelineeseen ei saa tehdä mitään muutoksia. Käytä vain tarkastettuja ja hyväksytyjä lastenistuinta.

Peräkärret ja peräpyörät

Täysjousitetuilla Riese & Müller -sähköpyörillä saa vetää vain kaksipyöräisiä peräkärrejä. Suurin sallittu vetokuorma (peräkärri sisältäen kuorman) on 50 kg.

Riese & Müller -sähköpyörissä, joissa ei ole takajousitusta, voidaan käyttää myös yksipyöräistä peräkärreä ja peräpyörä. Suurin sallittu vetokuorma yksipyöräistä peräkärreä ja peräpyörää käytettäessä on 30 kg.

Ennen jokaista ajoa

Lähde ajamaan vasta sitten, kun olet ensin suorittanut kokonaan seuraavan pikatarkastuksen ja saanut moitteettomat tulokset. Kysy tarvittaessa neuvoa jälleenmyyjältä. Puutteellinen sähköpyörä saattaa aiheuttaa onnettomuuden.



Huomautus

Kaatumisen tai onnettomuuden jälkeen sähköpyörää tulee alkaa käyttää mahdollisuuksien mukaan uudelleen vasta sitten, kun jälleenmyyjä on tarkistanut sen mahdollisten vaurioiden varalta.

Pikatarkastus

Tarkasta ennen jokaista ajomatkaa sähköpyörästäsi seuraavat seikat:

- **Pikalukitusvipu ja läpiakselit** ovat tiukasti paikoillaan ja suljettuina.
- **Ruuviliitokset** ovat tiukasti kiinni eivätkä natisse.
- **Ohjaustanko** on tiukasti kiinni (tarkista, että ohjaustanko ja ohjainkannatin eivät kierry, että korkeussäädettävän eturakenteen lukitustappia on lukittunut) eikä siinä ole havaittavissa mitään poikkeavaa käännettäessä sitä oikealle ja vasemmalle (esim. välystä ohjauksessa, epätasaista vastusta tai tavalliseen verrattuna pehmeämmän tai epäsuoremman ohjauksen tuntua).
- **Pyörät ja renkaat** kääntyvät helposti ja pyörivät riittävän tasaisesti. Tarkista renkaiden ilmanpaineet ja kunto ja venttiilien asennon suoruus.
- **Etu- ja takavalot** toimivat oikein, ja ne on säädetty oikein.
- **Jarrukahvoissa** tuntuu selvä painepiste, eikä niitä voi vetää kiinni kahvaan saakka.
- **Jarrupalat ja jarrulevyt** ovat ehjät, eikä niissä ole rasvaa tai öljyä. Tarkasta ne myös kulumien varalta.
- Mistään kohtaa **jarrujärjestelmää** ei valu ulos öljyä, kun jarrukahvoja vedetään ja pidetään paikoillaan.
- **Jarrukäpälä** on tiukassa käytettäessä jalkajarrua.
- **Akku** on tiukasti paikoillaan sen kiinnittämisen jälkeen. Akun on lukkiuduttava paikoilleen kuuluvasti nakshtaen.
- **Kuljetuslaatikot** on kiinnitetty oikein ja suljettu kunnolla.
- **Kuorma** on kiinnitetty tiukasti. Kiinnitysvälit eivät saa riippua vapaina siten, että ne voisivat joutua pyörien pinnojen väliin (esim. kiristyshihnan vapaasti roikkuvat päät).
- **Suurin sallittu kokonaispaino** mainitut yksittäiset kuormat huomioon ottaen ei ylity (katso "Painotiedot").
- Mikään ei kolise. Ajon aikana ei kuulu epätavallisia ääniä eikä pyörä tunnu huteralta ajon aikana.
- Kuormaa ei ole lastattu toispuoleisesti. Ajokäyttäytyminen ja jarrutusmatka saattaisivat tällöin muuttua.
- **Valot ja heijastimet** eivät ole peitettyinä.

Osat: Toiminta ja käyttö

Pikalukitusvipu / Q-Loc-läpiakseli / läpiakseli



Varoitus!

Älä koskaan aja sähköpyörällä, jonka pyörien kiinnityksiä et ole tarkistanut ennen ajoa. Jos pyörä irtoaa kesken ajon, seurauksena on vakava kaatuminen.

Pikalukitusvivun rakenne

Pikalukitusvipu koostuu kahdesta osasta: käsivivusta **A** ja lukitusmutterista **B**.

Käsivivulla **A** tuotetaan puristusvoimaa. Vastakkaisen puolen lukitusmutterilla **B** säädetään esikireyttä.

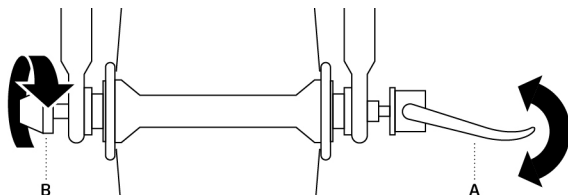

Pikalukitusvivun käyttö

1. **Avaaminen:** Käännä käsivipu **A** siten, että sisäpuolella lukee "Open". Jos haluat löysätä pikalukitusvipua edelleen, kierrä lukitusmutteria **B** vastapäivään.
2. **Lukitseminen:** Pidä toisella kädellä kiinni avatusta käsivivusta **A** ja kierrä lukitusmutteria **B** toisella kädellä myötäpäivään. Vedä lukitusmutteria **B**, kunnes se on riittävän kireällä. Käännä nyt kämmenelläsi käsivipua **A** siten, että ulkopuolella lukee "Close". Sulkuliikkeen toisella puoliskolla vivun käyttöön tulee tarvita jo selkeästi enemmän voimaa.
3. **Tarkastaminen:** Tarkasta pikalukitusvivun kiinnitys siten, että yrität kääntää lukittua käsivipua **A**. Jos käsivipua **A** on mahdollista kääntää, pyörää ei ole kiinnitetty tukevasti. Avaa tässä tapauksessa käsivipu **A** ja lisää esikireyttä lukitusmutterilla **B**.

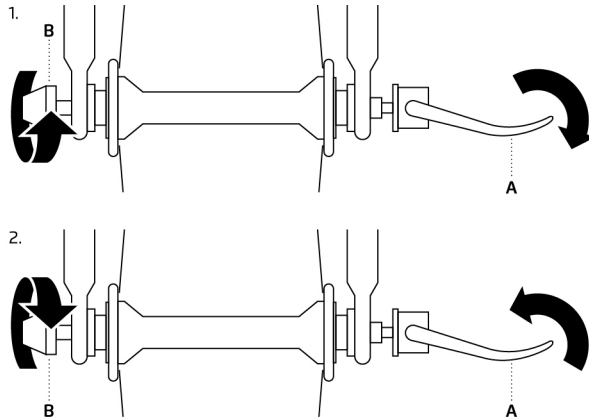

Q-Loc-läpiakselin rakenne

Läpiakseli koostuu kahdesta kiinteästi asennetusta osasta: käsivivusta **A** ja mutterista **B**. Käsivivulla **A** tuotetaan puristusvoimaa ja mutterilla **B** säädetään esikireyttä.

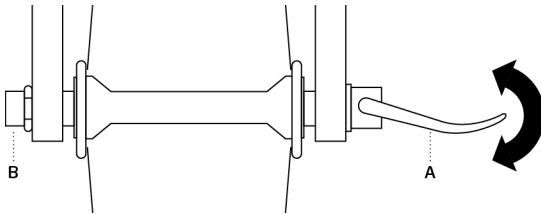

Q-Loc-läpiakselin käyttö

- Avaaminen:** Käännä käsivipu **A** siten, että sisäpuolella lukee "Open". Löysoyden lisäämiseksi paina mutteria **B** käsivivun **A** suuntaan ja kierrä sitä myötäpäivään, kunnes kiinnike kiinnittyy. Vedä läpiakseli sen jälkeen käsivivulla **A** ulos.
- Lukitseminen:** Kierrä mutteria **B** vastapäivään, kunnes kiinnike irtoaa lukitsimesta. Työnnä läpiakseli kiinnike avoinna haarukan ja navan läpi, kunnes se naksahtaa kuuluvasti paikoilleen. Käännä kämmenelläsi käsivipua **A** siten, että ulkopuolella lukee "Close".
- Tarkastaminen:** Tarkasta läpiakselin kiinnitys siten, että yrität kääntää lukittua käsivipua **A**. Jos käsivipua **A** on mahdollista kääntää, pyörää ei ole kiinnitetty tukevasti. Avaa tässä tapauksessa käsivipu **A** ja lisää esikireyttä mutterilla **B**.

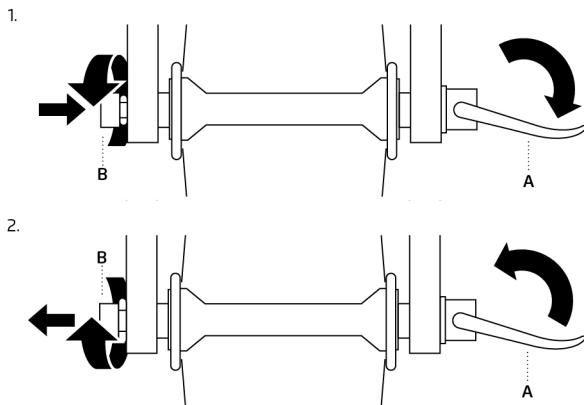

Läpiakselin rakenne

Läpiakseli koostuu kahdesta kiinteästi asennetusta osasta: käsivivusta **A** ja kierteellisestä akselistä. Läpiakselin avulla pyörän asentaminen ja irrottaminen käy nopeasti ja ilman työkaluja.

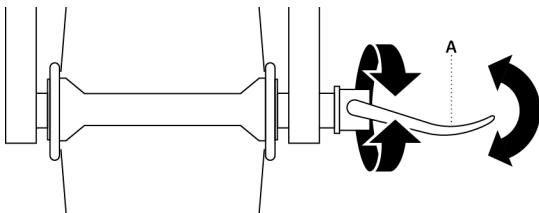

Läpiakselin käyttö

1. **Avaaminen:** Käännä käsivipu **A** siten, että sisäpuolella lukee "Open". Löysyyden lisäämiseksi edelleen kierrä käsivipua **A** vastapäivään. Vedä läpiakseli sen jälkeen käsivivulla **A** ulos.
2. **Lukitseminen:** Työnnä akseli kierre edellä haarukan ja navan läpi. Kierrä läpiakselia käsivivusta myötäpäivään, kunnes siinä on havaittavissa hieman kireyttä. Käännä kämmenelläsi käsivipua **A** siten, että ulkopuolella lukee "Close". Sulkuliikkeen toisella puoliskolla vivun käyttöön tulee tarvita jo selkeästi enemmän voimaa.
3. **Tarkastaminen:** Tarkasta läpiakselin kiinnitys siten, että yrität kääntää lukittua käsivipua **A**. Jos käsivipua **A** on mahdollista kääntää, pyörää ei ole kiinnitetty tukevasti. Avaa tässä tapauksessa käsivipu **A** ja lisää esikireyttä.

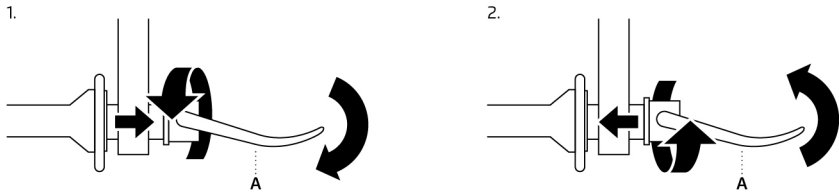

Kuusiokoloavaimella kiristettävän läpiakselin käsittely

- Avaaminen:** Kierrä läpiakseli auki 6 mm:n kuusiokoloavaimella kiertämällä avainta vastapäivään. Vedä läpiakseli sen jälkeen ulos.
- Lukitseminen:** Työnnä akseli kierre edellä haarukan ja navan läpi. Kiristä läpiakseli kiertämällä sitä myötäpäivään 6 mm:n kuusiokoloavaimella. Katso tarvittava kiristysmomentti kappaleesta "Ruuviliitosten kiristysmomentit".

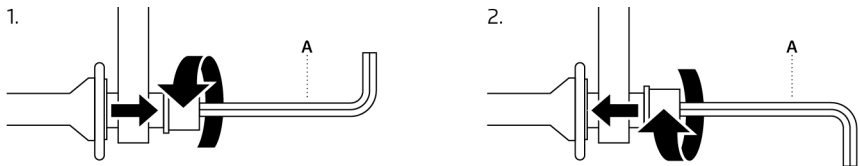

Satulan korkeus / istuma-asento

Kaikki sähköpyörät on varustettu säädettävällä satulatolpalla. Ammattitaitoinen jälleenmyyjä auttaa satulan oikean korkeuden ja oikean istuma-asennon säätämisessä. Varmista, että pystyt ajamaan ja pysähtymään näillä säädöillä turvallisesti.





Varoitus!

Satulatolppaa ei saa vetää "MIN. INSERTION" -merkinnän yläpuolelle! Merkintä ei saa olla näkyvässä satulaputken yläpuolella, sillä muutoin satulatolppa saattaa murtua tai runko vaurioitua.

Lisäksi satulatolpan ruuvien on oltava kiristettyinä asianmukaiseen kiristysmomenttiin, katso "Ruuviliitosten kiristysmomentit". Liian löyhä kiinnitys voi aiheuttaa ruuvien ylikuormittumisen ja murtumisen. Tämä voisi johtaa kaatumiseen.

Säädettävä ohjainkannatin

Muutamat sähköpyörät on varustettu säädettävällä ohjainkannattimella. Sen säätäminen onnistuu ilman työkalua lukituslaitteen ja pikalukitusvivun avulla.

Kulman säätäminen

1. Avaa ohjainkannattimen liitoskohdan molemmat pikalukitusvivut **A**.
2. Paina sivussa olevaa painiketta **B** ja säädä ohjainkannatin yhteen kolmesta kulma-asennosta. Vapauta painike, jotta asento lukittuu (liikuttelu ohjainkannattinta tarvittaessa edestakaisin).
Huomio: Ohjainkannattimen voi asettaa vain yhteen kolmesta asennosta lukitustapin avulla.
3. Sulje aina ensin pikalukitusvipu **A** lukitustapin **B** puolelta. Sulkuliikkeen toisella puoliskolla vivun käyttöön tulee tarvita jo selkeästi enemmän voimaa ja lukitsemiseen tulee tarvita huomattavan paljon voimaa.
4. Lukitussa asennossa ohjainkannattimen liitoskohdan sivussa olevan punaisten viivojen **C** on peityttävä.
5. Jos puristusvoima ei ole riittävä, jälleenmyyjän on jälkikäädettävä pikalukitusvipua.

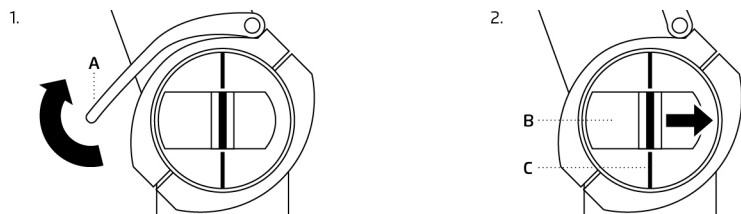

Korkeudensäätö:

1. Avaa pikalukitusvipu **D**.
2. Paina lukitustappia **E** ja säädä ohjainkannatin yhteen viidestä korkeusasennosta, kunnes lukitustappi **E** lukittuu uudestaan.
3. Kohdista ohjaustanko kohtisuoraan ajosuuntaan nähden ja käännä pikalukitusvipu **D** lukitusasentoon. Sulkuliikkeen toisella puoliskolla vivun käyttöön tulee tarvita jo selkeästi enemmän voimaa. Jos puristusvoima ei ole riittävä, säätömutterien esikireyttä on lisättävä pikalukitusvivun ollessa avattuna.

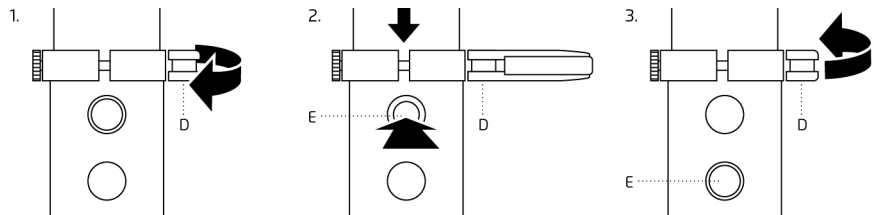

Huomautus

Varmista kaikkien ohjaustankoon ja ohjainkannattimeen kohdistuneiden muutostojien jälkeen, että vaijerit ja johdot eivät voi takertua kiinni. Kaikkien ohjausliikkeiden on sujuttava ongelmitta ja ilman vaaraa.



Varoitus!

Ohjainkannattinta ei saa nostaa "MIN. INSERTION" -merkinnän yläpuolelle! Ohjainkannattimen voi asettaa vain yhteen viidestä korkeusasennosta lukitustapin avulla. Varmista ennen jokaista ajoa, että lukitustapit ovat lukittuneet oikein ja että pikalukitusvipu on täysin kiinni. Jos ohjaustanko tai ohjainkannatin liikkuu itsestään ajon aikana, keskeytä ajaminen. Ota välittömästi yhteyttä jälleenmyyjään ohjainkannattimen tarkastamista varten. Muussa tapauksessa seurauksena voi olla kaatuminen ja vakava loukkaantuminen.

Jousitus

Mikäli jousitus iskeytyy huonokuntoisilla tieosuuksilla ajettaessa kuuluvasti tai tuntuvasti pohjaan saakka, jousi on säädetty liian kevyesti. Jännitystä tai painetta on lisättävä. Jos teräsjousten säätöalue ei ole riittävä, vaihdeta jouset alan erikoisliikkeessä.

Jarrut

Sähköpyörän jarrut mahdollistavat voimakkaan jarrutuksen kaikissa ajotilanteissa vain vähäisellä käsivoimalla. Jarrutusmatka määräytyy kuitenkin myös ajotaidon mukaan. Sitä kannattaa harjoitella. Jarrutettaessa paino siirtyy eteenpäin ja takapyörä kevenee. Nämä ongelmat korostuvat erityisesti ajettaessa mäkeä alaspäin. Täysjarrutuksessa on siis pyrittävä asettamaan paino mahdollisimman taakse.



Varoitus!

- Kosteus heikentää jarrujen tehoa. Ota sateella huomioon pidempi jarrutusmatka.
- Pidä huoli siitä, että jarrupalat, jarrutuspinnat ja vanteet ovat täysin rasvattomia ja öljyttömiä, jotta saavutetaan varmasti täysi jarrutusteho!
- Vältä suoraa kosketusta jarrutuksen aika kuumenneisiin jarrujen osiin, erityisesti jarrulevyihin. Palovammojen vaara!



Huomautus

- Käytä aina etu- ja takajarrua samanaikaisesti.
- Jarruta mäkeä alaspäin ajaessasi mahdollisuuksien mukaan jaksoittaisesti jarrujen ylikuumentumisen estämiseksi.
- Älä pidä jarrua kytkettynä enää pitkän jarrutuksen jälkeisen pysähtymisen jälkeen.
- Älä päästä jarrulevyä tai vanteita kosketuksiin öljypitoisten aineiden (esim. huolto- ja ketjusuihkeiden) kanssa.
- Keskeytä ajo heti, jos jarruista kuuluu epätavallisia ääniä, ja käänny jälleenmyyjän puoleen.
- Suurinta sallittua kokonaispainoa (sähköpyörä + kuljettaja + kuorma + peräkärri) ei saa ylittää.
- Tutustu jarrujen toimintaan. Harjoittele hätäjarrutusta muualla luin yleisellä tiellä.
- Jarrulevyt saattavat ylikuumentua pitkien alamäkiajojen yhteydessä; pidä tauko, jonka aikana ne jäähtyvät.

**Varoitus!**

Jarrukahvaa ei saa käyttää, jos pyörä on kyljellään maassa tai ylösalaisin. Muutoin hydraulijärjestelmään saattaa päästä ilmakuplia, mikä saattaa aiheuttaa jarruihin vikaa.

Tarkista jokaisen kuljetuksen jälkeen, tuntuuko jarrukahvan vaste pehmeämmältä kuin ennen matkaan lähtöä. Paina tällöin jarruja muutaman kerran hitaasti. Näin jarrujärjestelmän saa ilmattua.

Jos painepiste pysyy pehmeänä, ajoa ei saa jatkaa, vaan jarrut on vietävä jälleenmyyjän ilmattaviksi.

Vannejarrut

Vannejarrujen hankaus kuluttaa sekä jarrupaloja että vanteita. Kuluminen lisääntyy sateella ajettaessa. Tarkasta jarrupalat säännöllisesti kuluneisuuden varalta. Tilaa jarrupalojen vaihto jälleenmyyjältä. Vannejarruilla varustetun sähköpyörän pyörät on varustettu kulumisilmaisimella **A**. Jos tämä ilmaisin ei ole enää näkyvässä, vanne on vietävä jälleenmyyjän vaihdettavaksi. Vanteen reuna voi haljeta rengaspaineen voimasta seinämän ollessa liian ohut.

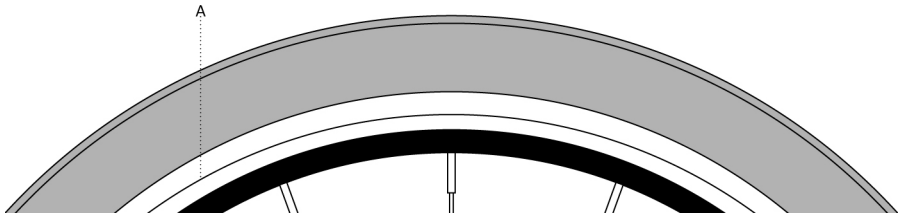
**Varoitus!**

Tarkistuta vanne ammattitaitoisella jälleenmyyjällä viimeistään toisen loppuun kuluneen jarrupalasarjan jälkeen. Kuluneet vanteet saattavat aiheuttaa materiaalivikoja ja johtaa kaatumiseen.

Levyjarrut

Levyjarrujen hankaus kuluttaa sekä jarrupaloja että jarrulevyjä. Tilaa jarrupalojen ja jarrulevyjen vaihto jälleenmyyjältä. Kuluminen lisääntyy liian vaikutuksesta ja sateella ajettaessa. Tarkasta jarrupalat säännöllisesti kuluneisuuden varalta. Kiinnityslevy ei saa koskettaa jarrulevyä. Jarrujen muuttunut ääni (metalli metallia vasten) on merkki siitä, että on käännättävä välittömästi jälleenmyyjän puoleen.

**Varoitus!**

Pysyttele etäällä pyörivistä jarrulevyistä. Teräväreunainen jarrulevy aiheuttaa loukkaantumisaaran.

**Huomautus**

Kun pyörät on poistettu paikaltaan, jarrukahvaa ei saa enää painaa. Muutoin jarrupalat painuvat yhteen, eikä pyörän asentaminen takaisin paikalleen enää onnistu. Käytä pyörän irrottamisen jälkeen mukana toimitettuja kuljetusvarmistimia, jotta jarrupalojen väli säilyy riittävän suurena.

Jalkajarrut

Joissakin Riese & Müller -malleissa on lisäksi takapyörään asennettu jalkajarru. Jalkajarrulla jarruttaminen onnistuu parhaiten, kun poljinkammet ovat vaakasuorassa. Pitkien alamäkien aikana jalkajarru voi kuumentua voimakkaasti, jolloin jarrutusvaikutus heikentyy merkittävästi. Takapyörän vannejarrua apuna käyttämällä on mahdollista keventää jalkajarruun kohdistuvaa kuormitusta.

**Huomautus**

Tarkista ennen jokaista ajoa ja kaikkien asennusten jälkeen, että jarrukäpälä on kunnolla kiinni. Jarrukäpälä kiinnitetään ruuvilla rungossa olevaan pidikkeeseen ja ohjataan pitkänomaiseen reikään ruuvin kannan avulla. Katso tarvittava kiristysmomentti kappaleesta "Ruuviilitosten kiristysmomentit".

Ketju / hihnäkäyttö

Ketju

Ketjuun kohdistuu voimakas kuormitus, ja se kuuluu sähköpyörän kulutusosiin. Ketjun käyttöikä voi pidentyä säännöllisen huollon ansiosta.

Ketjun huolto

- Puhdista ketju ajoittain kuivalla liinalla.
- Levitä siihen sopivaa voiteluainetta, jota saa alan liikkeestä.
- Ketju tulee voidella ennen kaikkea sateella ajamisen jälkeen.
- Napavaihteella varustetuissa sähköpyörissä ketjun kireys tulee tarkistaa säännöllisesti ja ketju tulee antaa tarvittaessa jälleenmyyjän säädettäväksi.

Ketjun ja hammaspyörän kulumisen ja ketjun vaihtaminen

Ketjut voivat saavuttaa kulumisrajan n. 2 000 km:n jälkeen. Myös hammaspyörät kuluvat. Tarkastuta ja vaihdata ketju ja hammaspyörä säännöllisesti jälleenmyyjällä tarvittaessa.



Varoitus!

Virheellisesti asennettu tai väärin kiristetty ketju saattaa tippua pois paikaltaan tai katketa ja johtaa kaatumiseen. Vaihdata uusi ketju aina jälleenmyyjällä.

Hihnakäyttö

Hihnakäyttöön kohdistuu voimakas kuormitus, ja se kuuluu sähköpyörän kulutusosiin.

Hihnakäytön käyttöikään voi vaikuttaa oikeilla käsittely- ja huoltotoimilla.

Hihnan huoltaminen

- Puhdista hihna vedellä.
- Älä voitele sitä öljyllä tai rasvalla (liian tarttumisen välttämiseksi). Käsittele se tarvittaessa (esim. kirkumisen yhteydessä) tämän jälkeen silikonituotteella.
- Hihnaa ei saa taittaa, vääntää, kääntää toisinpäin eikä solmia – se aiheuttaisi murtumisvaaran.
- Tarkistuta hihnan kireys säännöllisesti jälleenmyyjällä.

Hihnan vaihtaminen

Hihnat ovat äärimmäisen kestäviä ja pitkäikäisiä, mutta ne kuluvat kuitenkin pitkän ajan kuluessa. Tarkastuta hihna jälleenmyyjällä 2 000 km:n välein ja vaihdata se tarvittaessa.



Varoitus!

Virheellinen asennus, säätö, käyttö tai huolto voi johtaa esine- ja henkilövahinkoihin.

Vaihdata hihna aina jälleenmyyjällä.

Renkaat ja rengaspaine

Moitteettoman toiminnan ja renkaiden kunnossa pysymisen takaamiseksi renkaat on täytettävä oikealla rengaspaineella. Suositeltu rengaspaine on ilmoitettu baareissa ja PSI-

yksikköinä renkaan sivussa. Rengaspaine tulee tarkistaa säännöllisesti, ja renkaat tulee täyttää vähintään kerran kuukaudessa.

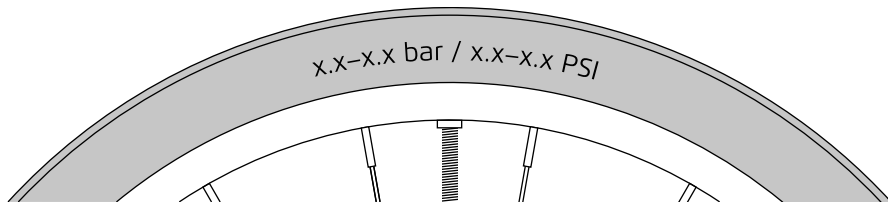

Varoitus!

Pumppaa renkaat renkaan kyljessä ilmoitettuun paineeseen. Liian alhainen rengaspaine voi aiheuttaa vaurioita renkaan kudusrunkoon ja halkeamisen reunakiveyksien yli ajettaessa. Älä koskaan pumpppaa renkaiisiin enempää painetta kuin mitä on ilmoitettu suurimmaksi sallituksi rengaspaineeksi, koska renkaat voivat muutoin haljeta tai luiskahtaa pois vanteista. Seurauksena voi olla kaatuminen.

HS-mallien rengaspaine

Noudata HS-malleissa kulkuneuvon taulukoiden mukaisia rengaspaineita. Rengaspaine riippuu rengastyypistä ja kuormituksesta.



Varoitus!

Vaihddata renkaat jälleenmyyjällä, jos renkaiden profiili on kulunut tai jos niiden reunoissa on murtumia. Renkaiden sisärakenne saattaa kärsiä vaurioita, jos renkaan sisään pääsee kosteutta tai likaa.

Puutteelliset vannenauhat (sisäkumin ja vanteen välinen muovikerros) on vaihdettava välittömästi.

Varmista myös, että venttiili on suorassa. Renkaiden vauriot saattavat ääritapauksessa aiheuttaa sisäkumin äkillisen halkeamisen. Seurauksena voi olla kaatuminen.

Valot

Riese & Müller -sähköpyörät on ohjelmoitu sillä tavoin, että niiden kestoajovalo palaa jatkuvasti, jotta pyöräilijä näkyy varmasti myös päivällä tieliikenteessä ja turvallisuus on taattu. Kestoajovalon sähkönkulutus on hyvin vähäinen. S-Pedelec-malleissa jatkuvasti palava kestoajovalo on lakisääteinen.

Lähivalon säätäminen

1. Etuvalon valokeilan keskikohta saa olla korkeintaan 10 metrin päässä sähköpyörän edessä ajoradalla.
2. Löysää valon kiinnitysruuvia, säädä lähivalo sopivaan asentoon kallistamalla.
3. Kiristä kiinnitysruuvi sen jälkeen tiukkaan.

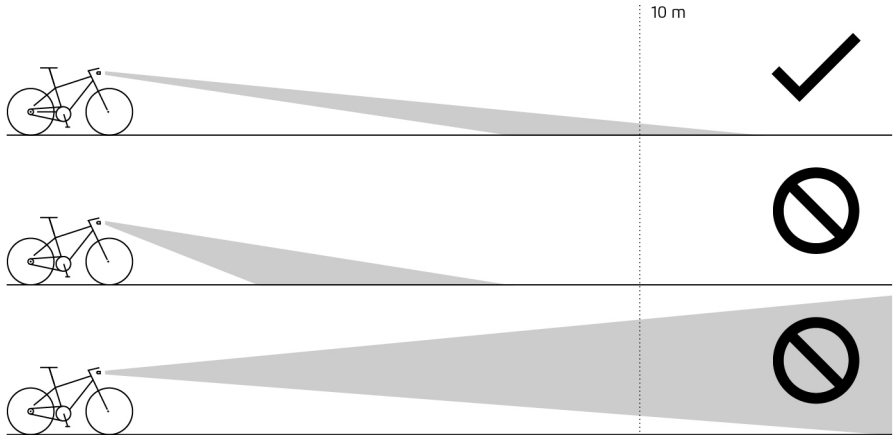

Kaukovalo

Useissa Riese & Müller -sähköpyörissä on ylimääräinen kaukovalo. Kun kaukovalo on päällä, symbolissa **A** palaa sininen valo. Kaukovalo tulee kytkeä pois toiminnasta, kun tiellä on vastaantulevaa liikennettä.

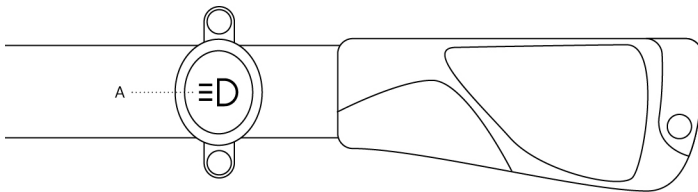

Tavara# ja henkilökuljetus



Varoitus!

Suurella kuormalla ajettaessa pyörän ajokäyttäytyminen muuttuu ja jarrutusmatkasta tulee pidempi. Tee aluksi joitakin ajo- ja jarrutuskokeiluja kuorman kanssa ja ilman kuormaa, jotta totut muuttuneeseen ajokäyttäytymiseen.

Henkilökuljetus seuraavilla malleilla: Multicharger, Multicharger Mixte ja Multitinker

Näitä ikärajoja on noudatettava:

1-7 vuotta	1-2 lapsen kuljetus lastenistuimessa (DIN EN 14344) Safety-bar-kitin avulla
7-9 vuotta	1-2 lapsen kuljetus Safety-bar-kitin* avulla
> 7 vuotta	1 henkilön kuljetus (maks. 65 kg) Matkustaja-kitin avulla

* Ei hyväksytty HS-pyöriin

Tarkista henkilökuljetusta koskevat kansalliset määräykset ennen käyttöä.



Varoitus!

Henkilöitä saa kuljettaa vain, kun polkupyörän pinnasuoja on asennettu oikein paikalleen.



Huomautus

Aikuisen pitää aina nostaa lapsi lastenistuimeen tai istuinosaan.

Kahden lastenistuimen käyttö: Takimmaisen lapsen enimmäispaino on 10 kg.

Pyörä saattaa kaatua, jos lapsi yrittää itse kiivetä kaiteen yli.

Jos Safety-bar-kitiä käytetään ilman lastenistuinta, istuinpehmusteen ja pehmustetun selkänöjan pitää aina olla oikein asennettuina.



Huomautus

Jos tavaratelineen painorajaa (maks. 65 kg) ei ylitetä, lasta voidaan kuljettaa lastenistuimessa (DIN EN 14344) yhdessä yhden matkustajan (> 7 vuotta) kanssa. Tässä tapauksessa lastenistuin asennetaan taaimmaiseen asentoon.

Henkilöiden ja tavaroiden kuljetus

Ennen kuin ajat kuormatulla sähköpyörällä, tarkista seuraavat seikat:

- Kaikki rakenneosat (esim. kori tai lastenistuin) on kiinnitetty oikein.
- Sähköpyörän kuorma ja ohjattavuus on tarkistettu.
- Lapset on kiinnitetty turvavöin, ja heillä on kypärät päässä.
- Painavampi lapsi tai painavimmat lapset (kuormapyörässä, joissa on kolme paikkaa) on mahdollisuuksien mukaan sijoitettava lähinnä ajajaa oleville paikoille.
- Suurin sallittu kokonaispaino ja tavaratelineen suurin sallittu paino eivät ylitä. Ota huomioon, että myös lastenistuin lasketaan kuormaan.
- Rengaspaine on säädetty oikein.
- Kuorma on mahdollisimman keskellä sähköpyörää (lähellä ajajaa) ja sijoitettuna mahdollisimman matalalle.
- Kuorman paino jakautuu tasaisesti sähköpyörälle. Sähköpyörän oikealla puolella olevan kuorman paino on sama kuin sähköpyörän vasemmalla puolella olevan kuorman paino.
- Kuorma on kiinnitetty niin, ettei se pääse luisumaan paikaltaan, kaatumaan tai putoamaan.
- Valot ja heijastimet eivät ole peitettyinä.
- Mikään esine ei pääse luiskahtamaan pintojen väliin. Muista varmistaa kuormankiinnityshihnat ja lasten jalat.



Varoitus!

Älä aja sähköpyörällä, jos jokin mainituista seikoista ei toteudu. Huolimattomasti kiinnitetty kori ja/tai lastenistuin saattaa irrota ja aiheuttaa vakavan onnettomuuden.

Lähde liikkeelle aina varovasti pyörän ollessa kuormattuna ja turvallisesta kohdasta. Muuta tai vähennä kuormaa, jos ajokäyttäytyminen ei ole turvallista tai jos et ole vakuuttunut kuorman paikoillaan pysymisestä.

**Varoitus!**

Käytä ainoastaan tyyppihyväksytyjä ja turvallisia lastenistuimia.

Lastenistuinta ei saa kiinnittää satulatolppaan. Varmista, ettei lapsi koske sormilla jousitukseen tai satulan ja satulatolpan liikkuviin osiin.

Varmista, etteivät lapsen jalat pääse koskettamaan liikkuvia osia, kuten pinnoja tai renkaita. Muutoin seurauksena on huomattava loukkaantumisvaara!

Lapsi ei saa istua turvaistuimessa, kun sähköpyörä asetetaan seisontatuen varaan – lapsen saa tällöin ainoastaan nostaa istuimelle tai pois istuimelta. Lapsi on kiinnitettävä lastenistuimeen turvavyöllä.

Cargo-Biken ollessa seisontatuen varassa lapset saavat istua Cargo-Biken laatikossa vain, kun heidät on kiinnitetty turvavöin ja kun Cargo-Bike on turvallisesti ja tukevasti paikoillaan.

Jos Cargo-Biken laatikossa olevassa lastenistuimessa on pääntuki, on varmistettava, että se on kiinnitetty asianmukaisesti.

**Huomautus**

Lasta kuljettavan pyöräilijän on oltava vähintään 16-vuotias. Hänellä on lisäksi oltava hyvät ajotaidot ja hyvä tieliikenteen tuntemus.

Voimakoneisto, akku ja latauslaite

Kaikissa Riese & Müller #malleissa käytetään sähkötoimista voimakoneistoa. Noudata myös sähkötoimisen voimakoneiston käyttöopasta ja katso videot, jotka löytyvät verkko-osoitteesta www.r-m.de. Lue ohjeet akun ja latauslaitteen käsittelyyn.

Sähkötoimista voimakoneistoa koskevat turvallisuusohjeet

- **Älä suorita toimenpiteitä, jotka vaikuttavat sähkömoottorin tehoon tai moottorin tuottamaan maksiminopeuteen, älä erityisesti yritä lisätä näitä arvoja.** Tällöin liikkuisit liikenteessä ilman vakuutusturvaa, ilman tyyppihyväksyntää ja mahdollisesti myös ilman vaadittavaa ajokorttia.
- **Älä tee muutoksia sähköpyörän järjestelmään äläkä asenna siihen lisälaitteita, jotka saattaisivat lisätä sähköpyörän järjestelmän tehoa.** Seurauksena olisi takuun ja virhevastuun raukeaminen. Järjestelmän epäasianmukainen käsittely vaarantaa oman ja muiden tienkäyttäjien turvallisuuden ja johtaa peukaloinnista aiheutuvissa onnettomuustapauksessa korkeisiin henkilökohtaisiin korvauskustannuksiin ja mahdolliseen rikosoikeudelliseen seuraamukseen.
- **Älä avaa moottoriyksikköä itse. Moottoriyksikön saa korjata ainoastaan pätevä ammattihenkilöstö, joka käyttää alkuperäisiä varaosia.** Siten taataan moottoriyksikön turvallisuuden säilyminen. Moottoriyksikön luvaton avaaminen mitätöi virhevastuun.
- **Kaikki moottoriyksikköön asennetut osat ja sähköpyörän voimantuottojärjestelmä muut osat (esim. eturatas, eturattaan kiinnike, polkimet) saa vaihtaa ainoastaan hyväksytyihin osiin.**
- **Käytä ainoastaan hyväksytyjä alkuperäisakkuja.** Muunlaisten akkujen käyttö voi johtaa loukkaantumisiin ja palovaaraan. Valmistaja ei vastaa muunlaisten akkujen käytöstä johtuvista seurauksista eikä virhevastuu päde tällöin.
- **Älä koske paljailla käsillä tai paljailla jaloilla ajon jälkeen moottoriyksikön koteloon.** Kotelo saattaa kuumentua erittäin kuumaksi äärimmäisissä olosuhteissa, kuten ajettaessa alhaisella nopeudella pitkäaikaisesti suurella vääntövoimalla tai ajettaessa märkisessä maastossa ja kuormaa kuljettaen.
- **Talutusavun toimintoa saa käyttää pelkästään sähköpyörän taluttamiseen.** Jos sähköpyörän pyörät eivät koske maahan käytettäessä talutusapua, seurauksena on loukkaantumisvaara.
- **Talutusavun ollessa kytkettynä toimintaan polkimet saattavat pyöriä itsestään liikkeen mukana.** Huolehdi talutusapua käyttäessäsi siitä, että jalkasi ovat riittävän etäällä pyörivistä polkimista. Toiminnon käyttö aiheuttaa loukkaantumisvaaran.
- **Poista sähköpyörästä akku ennen kuin alat työskennellä sähköpyörän parissa (esim. tarkastus-, asennus-, huolto- tai korjaustoimien suorittamiseksi tai ketjun tai hihnan käsittelemiseksi) tai kuljetat sitä tai varastoit sen.** Jos sähköpyörän järjestelmä kytkeytyy vahingossa päälle, se aiheuttaa loukkaantumisvaaran.

Akkua koskevat turvallisuusohjeet

- **Älä avaa akkua.** Siitä aiheutuu oikosulkuvaara. Akun avaaminen johtaa takuun raukeamiseen kaikilta osin.
- **Suojaa akkua kuumuudelta (esim. jatkuvalta auringonpaisteelta), tulelta ja upottamiselta veteen. Älä säilytä tai käytä akkua kuumien tai tulenarkojen esineiden lähetyvillä.** Nämä aiheuttavat räjähdysvaaran.
- **Pidä käyttämätön akku etäällä paperiliittimistä, kolikoista, avaimista, nauloista, ruuveista ja muista pienistä metalliesineistä, jotka voisivat aiheuttaa koskettimien välisen yhteyden muodostumisen.** Akun koskettimien välinen oikosulku voi johtaa palovammoihin tai tulipaloon. Takuu ei korvaa tässä yhteydessä syntyneitä oikosulkuvikoja.
- **Vältä mekaanista räsitusta, iskuja ja voimakasta kuumuutta.** Ne voisivat vaurioittaa akkukennoja ja aiheuttaa syttymisherkkien aineiden pääsemisen ympäristöön.
- **Älä aseta latauslaitetta ja akkua tulenarkojen materiaalien lähetyville. Lataa akku vain paloturvallisessa paikassa ja akun ollessa kuiva.** Latauksen aikana haihtuva lämpö aiheuttaa palovaaran.
- **Sähköpyörän akkua ei saa ladata ilman valvontaa.**
- **Väärä käyttötapa voi johtaa nesteen valumiseen ulos akusta. Älä koske akkunesteeseen. Jos kosketat nestettä vahingossa, huuhtelee se pois vedellä. Jos nestettä joutuu silmiin, huuhtelee ne ensin ja mene heti lääkäriin.** Vuotava akkuneste voi aiheuttaa ihoärsytystä ja palovammoja.
- **Akun vaurioituminen ja epäasianmukainen käyttö saattavat aiheuttaa höyryjen pääsemisen ympäristöön. Tuuleta paikka raittiilla ilmalla ja käänny oireiden ilmetessä lääkärin puoleen.** Höyryt voivat aiheuttaa hengitysteiden ärsyyntymistä.
- **Lataa akku ainoastaan sopivilla alkuperäisillä latauslaitteilla.** Muiden kuin alkuperäisten latauslaitteiden käyttö voi johtaa palovaaraan.
- **Käytä akkua ainoastaan sopivan alkuperäisen voimantuottojärjestelmän kanssa.** Ainoastaan siten akku on suojassa vaaralliselta ylikuormitukselta.
- **Älä käytä tavaratelineen akkua kahvana.** Akku voi vaurioitua, jos sähköpyörää nostetaan akusta kiinni pitäen.
- **Pidä akku lasten ulottumattomissa.**
- **Älä koskaan lähetä akkua mihinkään.** Akku luokitellaan vaaralliseksi tuotteeksi. Tietyissä olosuhteissa akku saattaa ylikuumentua ja syttyä palamaan.

Latauslaitetta koskevat turvallisuusohjeet

- **Pidä latauslaite suojassa sateelta ja kosteudelta.** Veden pääseminen latauslaitteeseen aiheuttaa sähköiskun vaaran.
- **Lataa ainoastaan sopiva, hyväksytty akku.** Akun jännitteen on vastattava latauslaitteen latausjännitettä. Muutoin seurauksena on palo- ja räjähdysvaara.
- **Pidä latauslaite puhtaana.** Likaantuminen aiheuttaa sähköiskun vaaran.
- **Tarkasta latauslaite, johto ja pistoke ennen jokaista käyttökertaa.** Älä käytä latauslaitetta, jos havaitset siinä vikoja. Älä avaa latauslaitetta. Vaurioituneet latauslaitteet, johdot ja pistokkeet lisäävät sähköiskun vaaraa.
- **Älä käytä latauslaitetta helposti syttyvällä alustalla.** Latauslaitteesta lataustoiminnon aikana haihtuva lämpö aiheuttaa palovaaran.
- **Ole varovainen, kun kosket latauslaitteeseen latauksen aikana.** Käytä suojakäsineitä. Latauslaite voi kuumentua erittäin kuumaksi erityisesti ympäristön lämpötilan ollessa korkea.
- **Lapset ja henkilöt, jotka eivät kykene fyysisten, aistillisten tai henkisten ominaisuuksiensa tai kokemattomuutensa tai tietämättömyytensä vuoksi käyttämään latauslaitetta turvallisesti, eivät saa käyttää sitä ilman vastuuhenkilön valvontaa tai ohjausta.** Muutoin seurauksena on käyttövirheen ja loukkaantumisen vaara.

Yleisiä kunnossapito-ohjeita



Varoitus!

Poista akku, ennen kuin teet sähköpyörään huolto- ja kunnossapitotoimia. Sähköjärjestelmän aktivointi vahingossa saattaa johtaa siihen, että polkimet alkavat pyöriä, mikä voi johtaa loukkaantumiseen.

Säännöllinen huolto

Huolla sähköpyörää säännöllisesti ja anna jälleenmyyjän suorittaa määräaikaishuollot. Vain tällä tavalla voidaan taata kaikkien osien kestävyys ja turvallinen toiminta. Tee vain sellaisia toimia, joihin sinulla on tarvittava osaaminen ja sopivat työkalut.

Peseminen ja huoltaminen

Lika, talvella käytettävä tiesuola, meri-ilma sekä hiki saattavat vahingoittaa sähköpyörää. Sen vuoksi sähköpyörä on puhdistettava säännöllisesti ja suojattava korroosiolta.

1. Käytä puhdistamiseen puhdasta vettä ja tarvittaessa hieman mietoa puhdistusainetta, jotta rasvajäämät irtoavat.
2. Kuivaa pyörä ja voitele pinnat sopivalla hoitoaineella, jota on saatavissa alan liikkeestä.
3. Pyyhi sähköpyörä lopuksi kauttaaltaan pehmeällä, puhtaalla ja nukkaamattomalla liinalla.

**Huomautus**

Älä puhdista sähköpyörää lyhyeltä etäisyydeltä terävällä vesisuihkulla tai höyrypesurilla. Vesi saattaa tunkeutua tiivisteiden ohi ja laakerien sisään ja aiheuttaa vaurioita esim. sähköosiin.

Tarkastukset ja käyttöikä

**Varoitus!**

Sähköpyörään kohdistuu voimakas kuormitus, ja se altistuu kulumiselle. Rakennneosat ja materiaalit reagoivat eri tavoin kuormitukseen ja kulutukseen. Rakenneosien yhtäkkinen toimintahäiriö voi aiheuttaa vahinkoja ajon aikana. Kaikenlaiset halkeamat, naarmut ja värimuutokset suurelle rasitukselle altistuvissa osissa saattavat kertoa osan käyttöiän lähestyvän loppuaan. Kyseiset osat on tarkastettava ja tarvittaessa vaihdettava vahinkojen välttämiseksi.

Ensimmäisen tarkastuksen jälkeen sähköpyörää on huollettava säännöllisesti, katso "Sähköpyörän huoltokirja". Jos sähköpyörällä ajetaan säännöllisesti heikkokuntoisilla kaduilla, tarkastusvälejä on lyhennettävä.

**Huomautus**

Vie sähköpyörä viimeistään 400 kilometrin jälkeen jälleenmyyjälle ensimmäistä tarkastusta varten.

Kulumista koskevia huomautuksia

Sähköpyörän jotkin osat ovat toimintansa vuoksi alttiita kulumiselle. Kuluminen määräytyy kunnossapidon, huollon ja käyttötavan mukaan (ajomäärä, ajo sateella, lika, suola jne.).

Usein ulkona säilytettävät sähköpyörät saattavat kulua nopeammin sääolojen takia. Kun tällaiset osat saavuttavat kulumisrajansa, ne on vaihdettava uusiin. Näihin kuuluvat

- akut
- ketju tai hihna

- tiivisteet
- laakerit
- vaihdevaijerit
- jarrupalat
- vanteet ja jarrulevyt
- kahvat
- rattaat, hammaspyörät ja hammashihnan pyörä
- renkaat
- satulan pinta
- kuminen kiinnityshihna
- polkimien pinnat
- seisonatuen tulpat.

Tarkasta kulutusosien kunto säännöllisesti ja vaihdata ne tarvittaessa jälleenmyyjällä.

Vanne- tai levyjarrujen jarrupalat ovat toimintansa vuoksi alttiita kulumiselle. Urheilujoukossa tai ajettaessa mäkisessä maastossa jarrupalojen vaihtaminen saattaa olla tarpeen jo lyhyenkin ajon jälkeen.

Kulumisen vuoksi vaihdettavat osat eivät kuulu lakisääteisen virhevastuun piiriin.

Jousitetun etuhaarukan ja jousitetun takakolmion laakerit ja tiivisteet ovat jatkuvassa liikkeessä, kun ajomekanismia käytetään. Samoin liikkuvat nivelet, laakerit, ohjauksen rakenneosat sekä navat ja polkimet. Nämä liikkuvat osat altistuvat kulumiselle ympäristön vaikutuksesta. Nämä alueet on puhdistettava ja huollettava säännöllisesti. Käyttöolosuhteiden mukaan ei voida sulkea pois myöskään sitä, että nämä osat on vaihdettava kulumisen vuoksi.

Jos asennusohjeita ja huoltovälejä ei noudateta, virhevastuu ja takuu saattavat mitätöityä. Noudata käyttöoppaassa esitettyjä tarkastusohjeita.

Eurooppalaisen lupa-asetuksen (EU) nro 168/2013 mukaan ajoneuvoluokan L1e-B sähköpyörän käyttöiän tulee olla 16 500 km.

Tiukkojen laatuvaatimustensa ansiosta Riese & Müller laskee kaikkien sähköpyöriensä tuotekohtaiseksi käyttöiäksi 33 000 km. Sähköpyörän rasitus määräytyy kuitenkin voimakkaasti kuormituksen, teiden kunnan ja ajotavan mukaan.

Merkitävä vaikutus on kuljettajan painolla. Voit katsoa sähköpyöräsi käyttöiän seuraavasta kaaviosta:

Tuotteen käyttöikä kilometreissä

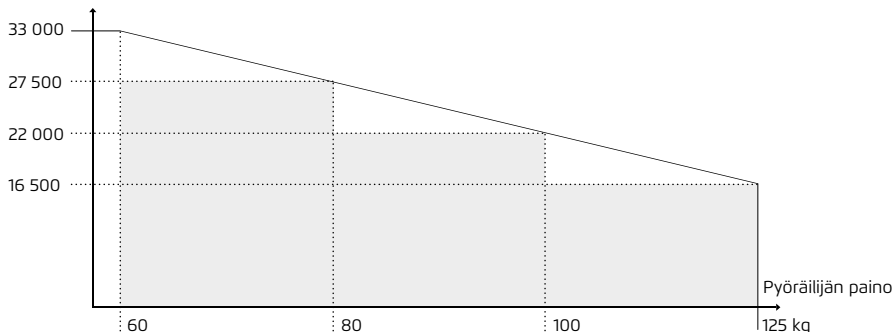

Kun tuotekohtainen käyttöikä on saavutettu, tuotteen turvallinen käyttö liikenteessä ei enää ole taattua.

Kierrättäminen ja hävittäminen

Mitä pidempään Riese & Müller -yhtiön valmistamaa sähköpyörää voidaan käyttää, sitä ympäristöystävällisempi valinta se on. Jos et halua enää käyttää sähköpyörääsi, mieti ensin, voisivatko muut henkilöt käyttää sitä edelleen. Jos haluat kuitenkin hävittää sähköpyöräsi tai vaihdetut osat, muista seuraavat ohjeet:

Sähköpyörää ja sen osia ei saa hävittää kotitalousjätteen mukana!

Moottoriyksikkö, näyttö ja käyttöpaneeli, akku, nopeusanturi, lisävarusteet ja pakkaukset tulee viedä asianmukaiseen kierrätyspisteeseen.



Eurooppalaisen direktiivin 2012/19/EU mukaan käyttökelvottomat sähkölaitteet ja eurooppalaisen direktiivin 2006/66/EY mukaan vialliset ja käytetyt akut ja paristot on kerättävä erikseen ja vietävä asianmukaiseen kierrätyspisteeseen.

Huomioi Ranskassa voimassa olevat lajitteluohjeet, joita loppukäyttäjän on noudatettava (Info-Tri):



Huomaa, että kansalliset määräykset ja lainsäädäntö saattavat poiketa näistä ohjeista.

Painotiedot

Malli	Suurin sallittu kokonaispaino (ajaja + sähköpyörä + kuorma + peräkärri ⁹) [kg]	Sähköpyörän paino [kg]	Ajajan enimmäispaino [kg]	Tavaratelineen / pyörälaukkutelineen enimmäiskuormitus [kg]	Sivutelineen enimmäiskuormitus [kg]	Etutelineen enimmäiskuormitus [kg]
Carrie	200	34,0–46,0	110	27 ¹	–	80 ⁵
Charger	140 ⁴ /150/160 ³	26,2–29,7	110/125 ³	27 ¹	–	5
Cruiser	150	25,4–27,8	110	25 ¹	–	5
Culture	150	21,3–21,6	110	27 ¹	–	–
Delite	140 ⁴ /150	24,2–31,3	110	20 ¹ /5 ⁹	–	5
Homage	140 ⁴ /150	28,5–36,8	110	20 ¹	–	5
Load 60/75	200	35,5–53,5	110	15 ¹	–	70 ⁵
Multicharger	175	27,2–33,0	110	65 ⁵	20 ⁹	5/8 ²
Multitinker	200	34,0–39,8	110	70 ⁵	20 ⁹	5/8 ²
Nevo	140 ⁴ /150/160 ³	27,1–33,1	110/125 ³	27 ¹ ; 20 ¹ ; 10	–	5
Packster 70	200	34,9–61,0	110	27 ¹ ; 15 ⁶	–	70 ⁵
Roadster	140 ⁴ /150	21,4–26,3	110	20 ¹	–	5
Supercharger	140 ⁴ /150	31,0–32,9	110 ⁴ /125 ³	27 ¹	–	5
Superdelite	140 ⁴ /150	28,6–35,0	110	20 ¹	–	5
Swing	150	24,9–27,6	110	27 ¹	–	5
Tinker	135	21,9–23,8	110	25 ¹	–	–
Transporter 65/85	220 ⁷	45,2–55,5	110	20 ¹	–	100 ⁵
UBN	135	18,5–23,5	100	27 ¹ /7,5 ⁹	–	–

1 sis. korin painon

2 varustetuna suurella rahtikäytön etutavaratelineellä

3 25 km/h -nopeuden GT-mallit

4 H5-malleissa

5 Turvallinen ajokäyttäytyminen edellyttää, että kuormatasolle tai kuormatilaan asetettavan kuorman painopiste on mahdollisimman alhaalla ja keskellä.

6 varusteena Control Technology Package

7 200 kg Sveitsissä

8 Mallikohtaiset tiedot peräkärryn aktivointiin löytyvät osoitteesta www.f-m.de/de/bikes/

9 jokaisella sivulla

10 varusteltu DualBatterylla

Ruuviilitosten kiristysmomentit

Rakenneos	Ruuviilitos	Kiristysmomentti [Nm]	
Jalkajarrun jarrukäpälä	Kiinnitysruuvi ja mutteri	9	
Jarrukahva	Kiinnitysruuvi	4	
Jarrupihti	Kiinnitysruuvi	9	
Näyttö + kaukosäädin	Kaikki ruuvit	**	
Jousielementti	Kiinnitysruuvi	9	
Vapaanapa	Hammaskehäpaketin lukitus	40	
Tavarateline	M5-kiinnitysruuvi	6	
	M6-kiinnitysruuvi	9	
Takalaakeri	Kuulalaakerin M5-kiinnitysruuvi	6	
	Laakerin tapin M6-ruuvi	9	
Jarrujen hydrauliletku	Magura	4	
	Tektro, Shimano	5	
Kampisarja	Kampien ruuvit	55	
	Eturattaan ruuvit	9	
Napa	Enviolo-vaihdenapojen akselimutterit	35	
	Shimano-vaihdenapojen akselimutterit	35	
	Kuusiokiristysakseli Rohloff-malliin	7	
Polkimet		30	
Sivussa oleva seisonatuki	M6-kiinnitysruuvit ja -mutterit	13	
Satulalolppa	Satulakiinnikkeen kiinnitysruuvi	**	
	Satulaputken kiristysruuvi	5	
Vaihdekahva	Shimano-vaihdevipu	5	
	Kääntökahva	2	
Takavaihtaja	Kiinnitysruuvit	9	
	Vaijerin kiristysruuvi	6	
	Ohjainrullan pultti	4	
Lokasuoja	Etupyörä	Suoraan lokasuojassa	4
		Lokasuojan palkki haarukkaputkessa	1
	Takapyörä	Kaikki ruuvit (paitsi *)	4
		* Palkin muovinen pituudensäädin	1
Läpiakseli	Kuusiokoloavaimella kiristettävä läpiakseli	Etupyörä	**
		Takapyörä	**
Säädettävät haarukanpäät (luistit)	M8-kiinnitysruuvit	18	
Ohjainkannatin	Kaikki ruuvit	**	

** Ks. rakenneosassa olevaa merkintää

Load / Multitinker / Packster / Tinker / Transporter

Rakenneosia	Ruuviliitos	Kiristysmomentti [Nm]	
Runko	Etu- ja takarungon välinen liitos: 4 kpl M10-ruuveja	40	
Ohjausvivusto (Load / Transporter)	Ohjausvivun kiinnitys oikeaan haarukan pystyputkeen: 4 kpl M5-ruuveja	8	
	Nivelpään M8-vastamutteri	12	
	Karaaninivel: pystysuuntaiset M8-ruuvi ja lukitusosokka	12	
	Vaakasuuuntainen M8-ruuvi ja lukitusosokka	2	
	M6-ruuviliitokset	9	
Ohjainkannatin (Load / Multitinker / Tinker)	Ohjainputken M6-kiristysruuvit (4 kpl)	10	
	Etukiristysruuvit M6 (2 kpl)	10	
	Takakiristysruuvit M5 (2 kpl)	7	
Vaijeriohjaus (Packster)	Etummainen vaijeripyörä	Akselin kiristysruuvi (2 kpl)	8
		Ahead-ruuvi	6
		Kiristyslaatan ruuvi M6 (2 kpl)	12
		Vaijerin kiinnitysruuvi M5 (2 kpl)	8
	Kiristysrullien akseli M6	8	
	Kiristysrullien lukitusvipu M5	6	
	Takimmainen vaijeripyörä	Akselin kiristysruuvi	4
		Ahead-ruuvi	6
		Kiristyslaatan ruuvi M5 (2 kpl)	6
	Ohjausrullien akseliruuvit M5	6	
	Seisontatuki	M8-vastamutterit	12
Rengasruuvi ja mutteri M5		6	

** Ks. rakenneosassa olevaa merkintää

Huolto- ja kunnossapitosuunnitelma

Merkillä ● merkityt tarkastukset voit tehdä itse. Jos havaitset tarkastusten aikana puutteita, tee välittömästi korjaavat toimenpiteet. Jos sinulla on kysyttävää tai olet epävarma, kysy neuvo jälleenmyyjältä. Rastilla X merkityt toimet saa tehdä vain jälleenmyyjä määräaikaistarkastuksen yhteydessä.



Huomautus

Vaihda kuluvat osat ja turvallisuuden kannalta tärkeät osat vain alkuperäisiin tai soveltuviin ja hyväksytyihin varaosiin.

Rakenneosia	Toimenpide	Ennen jokaista ajoa	1. Tarkastus viimeistään 400 km:n jälkeen	2 000 km:n välein tai vuosittain	Huomautus / muu aikaväli
Valot	Tarkista toimivuus ja kiinnitys.	•	X	X	
Renkaat	Tarkista ilmanpaineet.	•	X	X	
	Tarkista profiiliin korkeus ja sivuseinämät.	• ²	X	X	Vaihda, jos kulumia.
Jarrut	Tarkasta painepiste, vanteiden asento, jarrupalat silmämääräisesti.	•	X	X	
	Tarkasta jarrupalojen paksuus, levyt, vanteet ja kiristysmomentit.		X	X	Vaihda, jos kulumia.
Jarrujärjestelmä	Tarkasta tiivys silmämääräisesti.	•	X	X	
Jousielementti	Suorita huolto ja toimintatarkastus.			X	Noudata jousituksen valmistajan huoltomäärityksiä.
Jousitettu etuhaarukka	Tarkasta toiminta, vällys ja tiivys.		X	X	Puhdista ja voitele. Noudata jousituksen valmistajan huoltomäärityksiä.
Vanteet	Tarkasta seinämän paksuus ja kulumisilmaisoin, mahdolliset halkeamat, suorita silmämääräinen tarkastus.	• ²		X	X Viimeistään toisen jarrupalasarjan jälkeen
					Vaihda, jos kulumia.
Takahaarukka	Tarkista toimivuus ja laakerin vällys.			X	Vaihda laakeri, jos kulumia.
Ketju	Tarkasta ja voitele tarvittaessa.	• ²	X	X	Voitele, jos kuiva tai ruostunut. Kiristä tarvittaessa napavaihde.
	Tarkista kuluneisuus ja vaihda tarvittaessa.			X	
Kampi	Tarkasta ja jälkikiristä tarvittaessa.		X	X ¹	
	Tarkasta eturattaan kuluneisuus.			X	Vaihda, jos kulumia.
Maali ja metalliset pinnat	Käsittele suoja-aineella (ei koske vanteiden reunoja eikä jarrulevyjä)			•	Huonoissa sääolosuhteissa tarpeen useammin.

Rakenneosa	Toimenpide	Ennen jokaista ajoa	1. Tarkastus viimeistään 400 km:n jälkeen	2 000 km:n välein tai vuosittain	Huomaus / muu aikaväli
Pyörät	Tarkasta pintojen kireys.		X	X	Kiristä tai keskitä tarvittaessa.
	Tarkasta tasainen pyöriminen.	•	X	X	
	Akselimutterit ja pikalukitusvipu	•	X	X	Tarkasta
Ohjaustanko/ ohjainkannatin/ ohjausvivusto	Tarkasta silmämääräisesti, tarkista, että lukitusosat ovat paikoillaan.	•			
	Tarkista kiristysmomentit ja lukitusoskat.		X ¹	X ¹	
	Vaihda.				X Kaatumisen jälkeen, 25 000 km:n tai viiden vuoden jälkeen (kumpi täytyy aiemmin)
Ohjaustangon otekahvat ja ruuvikiinnitys	Tarkista kiinnityksen tiukkuus.	• ²	X ¹	X ¹	
Ohjainlaakeri	Tarkasta laakerin välis käsin.	•	X	X	Säädä, rasvaa tai vaihda tarvittaessa.
Navat	Tarkasta laakerin välis ja liike.			X	Säädä, rasvaa tai vaihda tarvittaessa.
Polkimet	Tarkasta laakerin välis ja liike.			X	Säädä, rasvaa tai vaihda tarvittaessa.
Hihnakäyttö	Tarkasta hinnan kireys ja kuluneisuus.		X	X	Kiristä tai vaihda tarvittaessa (viimeistään 20 000 km:n jälkeen).
Satulakiinnike	Tarkista kiinnityksen tiukkuus.	• ²			
	Tarkista kiristysmomentit.		X ¹	X ¹	
Satulalolppa	Puhdista satulaputki.			X	X Vaihda 25 000 km:n välein
Takavaihtaja	Puhdista ja voitele.			X	
Vaihdevaijerit	Tarkasta		X	X	Rasvaa tai vaihda tarvittaessa.
Levyjarrut	Tarkasta jarrulevyjen ja jarrusatulan ruuviiliitos.		X ¹	X ¹	Vaihda, jos kulumia.
Pikalukitusvipu ja läpiakseli	Tarkista kiinnityksen tiukkuus.	•	X	X	
Ruuvit ja mutterit	Tarkasta ja jälkikiristä tarvittaessa.		X ¹	X ¹	
Lokasuojat	Tarkasta kiinnityksen tiukkuus ja etäisyys renkaisiin.		X ¹	X ¹	

Rakenneos	Toimenpide	Ennen jokaista ajoa	1. Tarkastus viimeistään 400 km:n jälkeen	2 000 km:n välein tai vuosittain	Huomautus / muu aikaväli
Kuormapyörän vajeriohjaus	Tarkasta ohjausvastuksen tasaisuus, ohjausvajerin kireys, ohjausvajerin kiinnitysruuvit, vaimentimien ohjaussarja, ruuviliitokset ja ohjausvajeri säikeiden murtumien varalta	•	X ¹	X ¹	Vaihda ohjausvajeri, jos yksittäisissä ohjausvajerin säikeissä on murtumia tai vaippa on vaurioitunut tai kulunut
Venttiilit	Tarkasta kiinnityksen suoruus.	•	X	X	

¹ Nämä ruuviliitokset on annettava jälleenmyyjän tarkastettavaksi. Tarkastuksessa on käytettävä (bitti-)momenttityökalua.

² Nämä kohdat on tarkastettava säännöllisin väliajoin.

Luovutusasiakirjat

Asiakkaalle ja jälleenmyyjälle (ei koske Home Deliveryä)

Hyvä jälleenmyyjä,

käy luovutusasiakirja läpi yhdessä asiakkaan kanssa. Asiakas vahvistaa allekirjoituksellaan yksittäiset kohdat. Säilytä luovutuspöytäkirja.

- Luovuta asiakkaalle lasku, joka sisältää tiedot ostopäivästä, sähköpyörän nimikkeeseen, runkokoon, rungon numeron, näytön numeron ja akun numero(t) ja avaimen numeron.
- Säädä satulan korkeus sopivaksi. Jos sähköpyörässä on pikalukitusvipu, selitä lisäksi, miten satulan korkeus säädetään sopivaksi.
- Säädä ohjaustanko sekä jarru- ja vaihdevivut asiakkaan koon ja tarpeiden mukaan.
- Mukauta vaijerien pituudet ohjaustangon ja ohjainkannattimen asennon mukaan.
- Esittele etujarrun jarrukahvan toiminto.
- Sähköpyörät, joissa on säädettävä ohjainkannatin: Säädä ohjainkannatin asiakkaan koon mukaan.
- Säädä jousitus asiakkaan painon mukaan ja selitä asiakkaalle sen käyttö.
- Sähköisen voimantuottojärjestelmän hallintalaitteet ja vaihteet on selitetty.
- Selitä asiakkaalle pikalukitusvipujen ja läpiakseleiden käyttö.
- Tarkoituksenmukainen käyttö on selvitetty.
- Suurin sallittu kokonaispaino on selvitetty.
- Asiakas on suorittanut koeajon.
- Neuvo asiakasta tutustumaan jarrujen ja ohjauksen toimintaan muualla kuin tieliikenteessä.

.....
Asiakkaan allekirjoitus

.....
Jälleenmyyjän allekirjoitus

Paikka

Päiväys

Sähköpyörän huoltokirja

Pyydä jälleenmyyjää merkitsemään tähän polkupyörän huoltokirjaan kaikki tehdyt tarkastukset. Lakisääteisen virhevastuun ylittävä valmistajan takuu on voimassa vain, jos takuutapauksessa kokonaan täytetty sähköpyörän huoltokirja ja kopio asiakkaan ostokuitista lähetetään Riese & Müller -yhtiölle ja jos jälleenmyyjä on suorittanut kaikki huoltokirjassa mainitut tarkastukset sekä merkinnyt ne tähän huoltokirjaan.

Malli:

Sarjanumero:

Rungon numero:

Rungon koko:

Väri:

Vaihteet:

Näytön numero:

Akun numero:

Avaimen numero:

Pyörän luovutus:

Ostopäivä:

.....
Paikka, päiväys.....
Jälleenmyyjän leima ja allekirjoitus

1. Tarkastus – viimeistään 400 km:n jälkeen

Vaihdetut tai korjatut osat:

Tilausnumero:

Päiväys:

Jälleenmyyjän leima ja allekirjoitus:

2. Tarkastus – viimeistään 2 000 km:n tai 1 vuoden kuluttua ostopäivästä

Vaihdetut tai korjatut osat:

Tilausnumero:

Päiväys:

Jälleenmyyjän leima ja allekirjoitus:

3. Tarkastus – viimeistään 4 000 km:n tai 2 vuoden kuluttua ostopäivästä

Vaihdetut tai korjatut osat:

Tilausnumero:

Päiväys:

Jälleenmyyjän leima ja allekirjoitus:

4. Tarkastus – viimeistään 6 000 km:n tai 3 vuoden kuluttua ostopäivästä

Vaihdetut tai korjatut osat:

Tilausnumero:

Päiväys:

Jälleenmyyjän leima ja allekirjoitus:

5. Tarkastus – viimeistään 8 000 km:n tai 4 vuoden kuluttua ostopäivästä

Vaihdetut tai korjatut osat:

Tilausnumero:

Päiväys:

Jälleenmyyjän leima ja allekirjoitus:

6. Tarkastus – viimeistään 10 000 km:n tai 5 vuoden kuluttua ostopäivästä

Vaihdetut tai korjatut osat:

Tilausnumero:

Päiväys:

Jälleenmyyjän leima ja allekirjoitus:

7. Tarkastus – viimeistään 12 000 km:n tai 6 vuoden kuluttua ostopäivästä

Vaihdetut tai korjatut osat:

Tilausnumero:

Päiväys:

Jälleenmyyjän leima ja allekirjoitus:

Lakisääteinen virhevastuu ja takuu

Lakisääteinen virhevastuu (takuu)

Sähköpyörän lakisääteinen virhevastuu on Euroopassa vähintään kaksi vuotta laskettuna siitä ajankohdasta, jolloin sähköpyörä on noudettu jälleenmyyjältä tai kun se on toimitettu kotiin Home Delivery -palvelulla. Lakisääteinen virhevastuu saattaa poiketa kansallisesti, joten huomioi maakohtainen lainsäädäntö.

Siitä huolimatta, että yhtiömme myöntää kaikille osille lakisääteisen takuun virhevastuujakson ajaksi, tietyt rakenneosat kuluvat niiden toiminnan vuoksi, ja ne on vaihdettava, kun kulutusraja saavutetaan.

Luettelo rakenneosista, jotka kuluvat niiden toiminnan vuoksi, on nähtävissä kappaleessa "Tarkastukset ja käyttöikä".

Mikäli kulutusosia on vaihdettava niiden kulumisen vuoksi, tämä ei kuulu lakisääteisen virhevastuun piiriin.

Takuu

Riippumatta lakisääteisestä virhevastuusta myönnämme kaikille sähköpyörämalleillemme takuuehtojemme mukaisesti viiden vuoden takuun rungon murtumisen varalle.

Lisäksi myönnämme akulle valinnaisen kahden vuoden takuun: Takaamme, että akun kapasiteetista on jäljellä 60 % kahden vuoden tai 500 latausjakson jälkeen (kumpi saavutetaan ensin). Kaikki takuulupaukset on tarkoitettu takuuehtojemme mukaisesti yksityisasiakkaille, jotka hankkivat tuotteen ensimmäistä kertaa.

Oversættelse af den originale driftsvejledning

Elcykler og ladcykler

EF-overensstemmelseserklæring.....	99
Henvisninger og krav.....	101
Generelle henvisninger.....	101
Sikkerhedshenvisninger.....	102
Lovmæssige krav.....	103
Bestemmelsesmæssig anvendelse.....	104
Før den første køretur.....	106
Før hver køretur.....	110
Komponenter: Funktioner og håndtering.....	111
Hurtigbespændinger/Q-Loc-stikaksel/stikaksel.....	111
Sadelhøjde/sadelposition.....	114
Justerbar frempind.....	115
Affjedring.....	116
Bremsesystem.....	116
Kæde/remtræk.....	119
Dæk og lufttryk.....	120
Lygtesystem.....	121
Transport af bagage og personer.....	122
Motor/batteri/oplader.....	125
Generelle plejeanvisninger.....	128
Eftersyn og levetid.....	129
Genbrug og bortskaffelse.....	131
Vægtværdier.....	132
Tilspændingsmomenter for forskruninger.....	133
Service- og vedligeholdelsesplan.....	134
Overdragelsesdokumentation.....	138
Elcykelpås.....	139
Lovmæssigt ansvar for fejl og mangler og garanti.....	143

EF-overensstemmelseserklæring

iht. Maskindirektivet 2006/42/EF

Riese & Müller GmbH, Am Alten Graben 2, 64367 Mühlthal, Tyskland

Mærke: Riese & Müller

Modeller: Carrie, Charger4, Charger4 Mixte, Cruiser, Cruiser Mixte, Cruiser2, Cruiser2 Mixte, Culture, Culture Mixte, Delite, Delite4, Homage, Homage4, Load 60, Load 75, Load4 60, Load4 75, Multicharger, Multicharger Mixte, Multicharger2, Multicharger2 Mixte, Multitinker, Nevo, Nevo4, Packster 70, Packster2 70, Roadster, Roadster Mixte, Roadster4, Roadster4 Mixte, Supercharger, Superdelite, Swing, Swing4, Tinker2, Transporter 65, Transporter 85, Transporter2 65, Transporter2 85, UBN Five, UBN Seven, UBN Six
Produktbeskrivelse/type: E-City og E-Trekking

Modeller: Delite mountain, Superdelite mountain

Produktbeskrivelse/type: E-MTB

Modelår: 2024

Vi bekræfter hermed, at de angivne produkter opfylder kravene i nedenstående EU-direktiver og dermed lever op til den relevante EU-harmoniseringslovgivning:

- 2006/42/EF Maskindirektivet
- Direktiv 2014/30/EU om elektromagnetisk kompatibilitet (EMC) eller direktiv 2014/53/EU om tilgængeliggørelse af radioudstyr
- 2014/35/EU Lavspændingsdirektivet
- 2011/65/EU om begrænsning af anvendelsen af visse farlige stoffer i elektrisk og elektronisk udstyr (RoHS-direktivet)
- 2012/19/EU om affald af elektrisk og elektronisk udstyr (WEEE-direktivet)
- DIN EN ISO 12100:2011 Maskinsikkerhed – Generelle principper for konstruktion – Risikovurdering og risikonedsettelse
- DIN EN ISO 20607:2019 Maskinsikkerhed – Brugsanvisninger – Generelle principper for udarbejdelse
- DIN EN 15194:2017 Cykler – Cykler med elektrisk hjælpemotor – EPAC-cykler

For typen E-MTB gælder desuden:

- DIN EN 15194:2017 Cykler – Cykler med elektrisk hjælpemotor – EPAC-cykler
udover DS/EN ISO 4210:2015 Cykler – Sikkerhedskrav til cykler (MTB)

Sted: Mühlthal

Dato: 01-02-2024

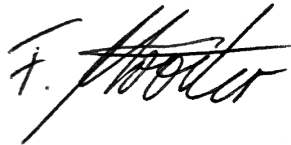

p.p. Markus Papke
Chief Innovation Officer

Felix Ströder
Head of Development

Henvisninger og krav

Generelle henvisninger

Læs hele denne vejledning til din elcykel opmærksomt før den første køretur. Vær opmærksom på følgende symboler:



Advarsel!

Henviser til en mulig truende fare. Hvis den ikke forhindres, kan den føre til styrt og alvorlige personskader.

F.eks.: kørsel med en dårligt sikret last.



Bemærk

Henviser til en situation, der kan medføre skader. Hvis den ikke forhindres, kan den medføre materielle skader på elcyklen eller dens komponenter.

F.eks. manglende overholdelse af det foreskrevne minimale dæktryk.

Udfør for din egen sikkerheds skyld det hurtige tjek før hver køretur i henhold til kapitel "Før hver køretur".



På www.r-m.de/downloads kan du finde betjeningsvejledningerne fra producenterne af alle de monterede komponenter.



Registrer din elcykel på www.r-m.de/register, og få elle fordelene ved den udvidede premium-garanti.



Denne driftsvejledning behandler primært sikkerhedsrelevante emner vedrørende din elcykel. Vejledning om betjening af f.eks. gear, display, afmontering af batteri eller tilbehør kan du finde i vores videoer på www.r-m.de/video-guides.



Hvis din elcykel har en RX Chip, bliver den først aktiveret efter bestillingen af den ønskede RX Services. På www.r-m.de/rx-service kan du finde oplysninger om funktionerne og service. Hvis du har yderligere spørgsmål, kan du sende os en e-mail på rx-service@r-m.de.

Kontakt din forhandler, hvis du har flere spørgsmål.

Sikkerhedshenvisninger



Advarsel!

Denne driftsvejledning indeholder hurtige tjek, der kan blive nødvendige imellem de foreskrevne eftersyn, som udføres af forhandleren.

Udfør aldrig noget arbejde på din elcykel, der rækker derudover. Disse arbejdsopgaver forudsætter særlig faglig viden, specialværktøj og særlige færdigheder og kan derfor kun udføres af forhandleren.

Kør aldrig med ufuldstændigt eller fagmæssigt ukorrekt udført monteringsarbejde på din elcykel. Du kan bringe dig selv og andre trafikanter i fare.



Advarsel!

Når du stiger på elcyklen, skal du være opmærksom på, at den med aktiveret assistancetilstand straks kører, når du sætter foden på pedalen.

Træk derfor først bremsen, da det uventede skub i modsat fald kan resultere i usikkerhed og i værste fald styrt, ulykke eller udgøre en risiko.

Stig ikke på cyklen ved at stå med en fod på pedalen og svinge det andet ben over cyklen. Dette vil medføre, at elcyklen bevæger sig fremad.



Advarsel!

Før du udfører noget arbejde på din elcykel, f.eks. i forbindelse med montering eller vedligeholdelse eller ved transport, skal du slukke for elcykelsystemet og tage batteriet af. Ved utilsigtet aktivering af elcykelsystemet er der fare for personskader.



Bemærk

Selv om der ikke er en officiel aldersbegrænsning for at køre med 25 km/t-modellerne, fraråder vi af sikkerhedsmæssige årsager, at børn og unge under 14 år kører på dem i trafikken.

**Bemærk**

Hvis du i en længere periode ikke har kørt på cykel eller i visse situationer føler dig usikker, anbefaler vi at deltage i et elcykelkørekursus.

Vær opmærksom på, at du generelt kører væsentligt hurtigere, end du er vant til. Kør på en forudseende måde, og vær klar til at bremse, så snart der opstår en uoverskuelig situation, eller du får øje på en mulig fare.

Husk også på, at fodgængere ikke hører dig, når du nærmer dig dem med høj hastighed. Tag derfor særligt hensyn, og kør på en forudseende måde på cykelstier og kombinerede cykel- og fodgængerstier for at forhindre ulykker. Brug eventuelt ringeklokken eller hornet for at advare i god tid.

Hav altid cykelvenligt, lyst tøj på med stramme bukseben og sko, som passer til det monterede pedalsystem, når du kører i trafikken.

Af hensyn til køresikkerheden anbefaler vi, at du under kørsel altid har en passende hjelm på.

**Bemærk**

Sørg for at sikre din elcykel mod tyveri og uautoriseret adgang, hver gang du parkerer den.

Lovmæssige krav

Hvis du vil køre med din elcykel på offentlig vej, skal den have udstyr, der opfylder de nationale forskrifter. Vores 25 km/t-modeller er i de fleste EU-lande juridisk sidestillet med cykler og underlagt de samme regler.

**Bemærk**

Før du bruger din elcykel, skal du indhente råd og oplysninger fra din forhandler om de gældende lovkrav i det respektive land. Især S-Pedelects (HS-modeller) er underlagt særlige regler, der ikke er angivet her. Vær opmærksom på de landespecifikke og regionale afvigelser for S-Pedelects, hvad angår følgende punkter:

- *Kørekort*
- *Krav om forsikring og evt. indregistrering*
- *Krav om hjelm*
- *Forskrifter vedrørende anvendelse på cykel- og skovstier*
- *Transport af børn/andre personer*
- *Anhænger*

Det A-vægtede lydtrykniveau ved førerens ører er under 70 dB (A).

Bestemmelsesmæssig anvendelse

Din Riese & Müller-elcykel er udviklet med henblik på sit specifikke anvendelsesformål og hører til en af nedenstående kategorier. Du bør ikke belaste din elcykel på en måde, der overskrider den bestemmelsesmæssige anvendelse.

Kategori 1



Bestemmelsesmæssigt anvendelsesformål: Pendling og fritidsture ved moderat anstrengelse

Elcykel: Elcykler til brug på vej uden baghjulsaffjedring

Beskrivelse: Omfatter elcykler, der bruges på normale, befæstede overflader, hvor dækkene ved gennemsnitlig hastighed skal have kontakt til underlaget.

Typisk hastighedsområde [km/t]: 15 til 25, HS-modeller: 15 til 45

Bestemmelsesmæssig drop-/springhøjde [cm]: < 15

Kategori 2



Bestemmelsesmæssigt anvendelsesformål: Fritidsture og trekking ved moderat anstrengelse

Elcykel: Elcykler til brug på vej med fuldaffjedring eller GX-option

Beskrivelse: Omfatter elcykler, for hvilke betingelse 1 gælder, og som derudover bruges på ubefæstede veje og grusveje med moderate hældninger. Under disse betingelser kan der opstå kontakt med ujævnt underlag, og dækkene kan gentagne gange miste kontakten med underlaget. Drops er begrænset til 15 cm eller derunder.

Typisk hastighedsområde [km/t]: 15 til 25, HS-modeller: 15 til 45

Bestemmelsesmæssig drop-/springhøjde [cm]: < 15

Kategori 3



Bestemmelsesmæssigt anvendelsesformål: Sportsture på veje, der er moderat teknisk krævende

Elcykel: Elcykler til brug på vej med fuldaffjedring og GX-option

Beskrivelse: Omfatter elcykler, for hvilke betingelse 1 og 2 gælder og som derudover også bruges på sværttilgængelige stier, ujævne ubefæstede veje samt i vanskeligt terræn og offroad, og hvis brug kræver tekniske færdigheder. Spring og drops er mindre end 30 cm.

Typisk hastighedsområde [km/t]: 15 til 45

Bestemmelsesmæssig drop-/springhøjde [cm]: < 30

Kategori 4



Bestemmelsesmæssigt anvendelsesformål: Sportsture med veje, der er yderst teknisk krævende

Elcykel: E-MTB

Beskrivelse: Omfatter elcykler, for hvilke betingelse 1, 2 og 3 gælder og som bruges til nedkørsler på ubefæstede veje med en hastighed på mindre end 40 km/t. Spring kan undtagelsesvis være 80 cm, hvis området har en hældning på over 30°.

Typisk hastighedsområde [km/t]: 15 til 40

Bestemmelsesmæssig drop-/springhøjde [cm]: < 80

Riese & Müller-elcykler er ikke godkendt til deltagelse i konkurrencer.

Drifts-, vedligeholdelses- og plejebetingelserne, der er beskrevet i denne driftsvejledning, er del af den bestemmelsesmæssige anvendelse. Hvis brugen af elcyklen går ud over denne bestemmelsesmæssige anvendelse, hvis sikkerhedshenvisningerne ikke følges, hvis

den overlæses, eller fejl afhjælpes fagmæssigt ukorrekt, påtager vi os ikke hæftelse eller ansvar for fejl og mangler (garanti). Ligeledes påtager vi os ikke hæftelse eller ansvar for fejl og mangler ved monteringsfejl, forsætlighed eller ulykker, eller hvis forskrifterne for vedligeholdelse og pleje ikke overholdes. En ændring af udvekslingen og modifikationer af det elektriske system (tuning) fører til bortfald af alle krav om ansvar for fejl og mangler og garantier.



Bemærk

Erhvervsmæssig brug

I henhold til den europæiske godkendelsesforordning (EU) nr. 168/2013 er holdbarheden af en elcykel i køretøjsklasse L1e-B 16.500 km. Denne værdi bruger vi også som grundlag for elcykler med motorhjælp på op til 25 km/t.

Erhvervsmæssig brug, herunder også udlejning, medfører en væsentlig højere belastning af køretøjet. Af denne grund forbeholder vi os retten til eventuelt at afvise tilfælde af opståede fejl eller mangler ved køretøjer, der har været brugt i en erhvervsmæssig sammenhæng, og som er opstået som følge af en overskridelse af køretøjets eller komponenternes levetid (16.500 km) inden for den lovpligtige periode for ansvar for fejl og mangler. For fuldstændig dækning af alle fejl og mangler inden for denne periode er det nødvendigt med dokumentation for de udførte eftersyn i henhold til vedligeholdelsesplanen.

Din elcykel er principielt kun beregnet til at transportere en enkelt person. Undtaget herfra er vores ladcycler, hvis de er udstyret med korrekte sæder eller i forbindelse med transport af børn i egnede børnesæder eller børneanhængere. Overhold i den forbindelse bestemmelserne i den nationale lovgivning og den tilladte totalvægt (se "Vægtværdier").



Bemærk

Tilladt totalvægt =

Førerens vægt + elcyklens vægt + lastens vægt + anhængerens vægt

Før den første køretur

Hvis du henter din elcykel hos en autoriseret forhandler, er din elcykel allerede blevet bragt i køreklar tilstand, så en sikker funktion er garanteret. Din forhandler har udført en slutkontrol og en prøvetur.

Hvis du modtager din elcykel via Home Delivery, er din elcykel allerede blevet bragt i køreklar tilstand, og der er blevet udført en slutkontrol på fabrikken. Hvis det er nødvendigt at montere dele, skal du følge den vedlagte montagevejledning. Denne indeholder også forklaringer vedrørende indstilling af sadelpositionen og affjedringen, betjeningen af drivsystemet og håndtering af batteriet.

Da alle elcykler har forskellige køre- og svingegenskaber, skal du blive fortrolig med styre-, sving- og bremseegenskaberne på jævne og stejle veje, hvor der ikke er trafik, både med og uden last. Især ladcykler eller nye køretøjskoncepter kan afvige fra de sædvanlige køreegenskaber. Bliv fortrolig med alle betjeningsfunktionernes funktioner. For at gøre det nemt for dig at komme i gang med din nye elcykel kan du finde ekspertvideoer til forskellige emner på www.r-m.de/video-guides.

Bremsesystem



Advarsel!

Moderne bremser har en meget stærkere bremsekraft end enkle fælg- eller tromlebremser! Kontrollér, om du føler dig tilpas med bremsegrebene belægning. Hvis ikke, så kontakt din forhandler vedrørende bremsegrebene belægning. Som standard er bremsegrebet til forhjulsbremsen monteret på venstre side og bremsegrebet til baghjulsbremsen monteret på højre side (bremsegrebene funktion er omvendt i lande med venstrekørsel). Udfør under alle omstændigheder nogle prøvebremsninger et sted, hvor der ikke er trafik. Prøv dig gradvist frem til kraftigere nedbremsninger. En uoverlagt aktivering af bremserne kan medføre styrt. Bremselængden forlænges i vådt vejr.

Ved ladcykler kan forhjulet blokere en smule, hvilket kan medføre styrt i sving.

Inden du bruger bremserne for første gang, skal bremseskiverne affedtes grundigt med bremserens eller sprit. Bremsebelægningerne udvikler først deres endelige bremsekraft i løbet af indkøringsfasen. For at gøre dette skal du accelerere til 25-30 km/t på en jævn vej og bremse med en bremse, indtil du standser. Gentag dette 30 gange for hver bremse. Derefter er bremsebelægningerne og -skiverne kørt ind og yder den optimale bremseeffekt.



Advarsel!

Ved fuld belæsning ændrer køreegenskaberne sig, og bremselængden bliver længere. På stejle veje forlænges bremselængden yderligere. Foretag nogle køre- og bremseforsøg med og uden last, så du kan vænne dig til de ændrede køreegenskaber.

Drivsystem/display og gear

Få din forhandler til at forklare, hvordan man betjener drivsystemet, displayet og gearene, eller se vores videoer på www.r-m.de/video-guides.

På betjeningselementernes knapper på batteriet eller på fjernbetjeningen på styret kan du tænde og slukke for systemet. Desuden kan de forskellige assistancetilstande vælges, den resterende batterikapacitet vises og de forskellige speedometerfunktioner kan vælges. Når du har tændt, aktiveres systemet, idet du træder på pedalerne, og motorhjælpen er til rådighed. Start din første køretur med den laveste motorhjælp, og væn dig til det ekstra skub.

For NØDSTOP/NØDAFBRYDELSE skal du trække i bremsegrebet til baghjulsbremsen og standse med at træde i pedalerne. Elcyklen standser.

Bliv fortrolig med drivsystemet, displayet og gearene på et sted, hvor der ikke er trafik. På www.r-m.de/downloads kan du finde yderligere oplysninger om betjening af alle de monterede komponenter.

Sadelposition

Få din forhandler til at indstille og forklare den rigtige sadelposition.



Advarsel!

Gør dig fortrolig med, hvor god friktionen mellem dine sko og pedalerne er. Alt efter hvilket materiale skosålerne er lavet af, og om det er koldt eller vådt vejr, kan pedalerne blive glatte.

Affjedring

Få din forhandler til at indstille og forklare affjedringen.

For at fjedergaflen og dæmperen fungerer optimalt, skal disse afstemmes til førerens vægt, kørestillingen og anvendelsesformålet. Når du sidder på sadlen, skal fjedergaflen og dæmperen gå ned med ca. 20 % af den maksimale affjedrings vanding.



Advarsel!

Hvis cyklen er affjedret bagpå, ændrer pedalerne afstand i forhold til jorden sig under kørslen. Når du svinger eller kører over forhøjninger, skal du altid holde pedalarmene vandrette for at forhindre, at pedalerne rammer underlaget og et muligt styrt.

Batteri

Få din forhandler til at vise, hvordan man tager batteriet ud og sætter det i, eller se vores videoer, der viser dette, på www.r-m.de/video-guides. Kontrollér, at batteriet sidder fast, hver gang du har sat det i. Tryk batteriet ned i holderen, indtil det låses fast med et hørbart klik. Tag nøglen ud af låsen, og træk i batteriet for at sikre, at det faktisk er gået i indgreb. På nogle elcykler er batteriet monteret vandret eller lodret på rammen. Hold altid batteriet fast med den ene hånd, før du drejer nøglen i låsen, så batteriet ikke løsner sig ukontrolleret og falder ned. Dette kan forårsage personskader og beskadige batteriet.



Advarsel!

Hvis batteriet ikke er isat korrekt, kan det løsne sig under kørslen og falde ud. Dette kan forårsage styrt og beskadige batteriet. Når du sætter batteriet i, skal du være opmærksom på, at det går rigtigt i indgreb og kontrollere, at det sidder fast.

Anbefalede temperaturområder

Temperatur ved opladning (°C)	0 ... +40
Temperatur under drift (°C)	-5 ... +40
Temperatur ved opbevaring (°C)	+10 ... +40
Anbefalet opladningstilstand ved en driftspause (%)	30-60
Anbefalet ladecyklus, når du i en længere periode ikke har brugt batteriet	hver 6. måned

Bagagebærere/børnesæder

Bemærk, at der ikke må foretages ændringer ved bagagebærerne. Benyt kun testede og godkendte børnesæder.

Anhængere/medløbere

Fuldt affjedrede Riese & Müller-elcykler er kun godkendt til kørsel med tohjulede anhængere. Den maksimale anhængerlast (anhænger inkl. last) er 50 kg.

Riese & Müller-elcykler uden baghjulsaffjedring er også godkendt til kørsel med ethjulede anhængere og medløbere. Den maksimale anhængerlast for ethjulede anhængere og medløbere er 30 kg.

Før hver køretur

Kør kun, hvis du har kontrolleret alle punkter i følgende hurtige tjek og ikke har konstateret nogen fejl eller mangler. Kontakt forhandleren i tvivlstilfælde. En fejlbehæftet elcykel kan resultere i ulykker.



Bemærk

Efter et styrt eller en ulykke skal du så vidt muligt først benytte din elcykel igen, når forhandleren har undersøgt den for eventuelle skader.

Hurtigt tjek

Kontrollér følgende punkter på din elcykel før hver køretur:

- **Hurtigbespændinger/stikaksler** er spændt godt fast og låst.
- **Forskrutninger** er ikke løse og klapper ikke.
- **Styret** sidder godt fast (kontrollér, at styret og frempinden ikke kan drejes, pinden er i hak ved en højdejusterbar frempind), og det opfører sig ikke mærkeligt, når du drejer til venstre og højre (f.eks. frigang i styret, ujævn modstand eller en blødere/mere indirekte styrefornemmelse end normalt).
- **Hjul og dæk** kan let dreje rundt og har tilstrækkeligt rundløb. Kontrollér lufttrykket og dækkenes tilstand, og at ventilerne sidder lige.
- **For- og baglygte** virker og er indstillet korrekt.
- **Bremsegreb** har et tydeligt trykpunkt og kan ikke trækkes helt ned til styregrebet.
- **Bremsebelægninger og bremsekiver** er intakte og fri for fedt/olie. Kontrollér også for slitage.
- På **bremsesystemet** løber der ingen olie ud, når du trækker i og holder bremsegrebet nede.
- På frihjulsbremser sidder **bremseankeret** fast.
- **Batteriet** sidder fast, når det er sat i. Batteriet skal gå i indgreb i låsen med et hørbart klik.
- **Transportboksene** er fastgjort korrekt og låst sikkert.
- **Lasten** er fastgjort sikkert. Der må ikke være nogen løse fastgørelsesmidler, der kan blive trukket ind i hjulene (f.eks. nedhængende bagageremme).
- Den **tilladte totalvægt** under overholdelse af de angivne enkelte laster overskrides ikke (se "Vægtværdier").
- Intet klapper. Der er ingen usædvanlige kørelyde, og kørefornemmelsen er ikke usikker.

- Lasten er ikke kun på den ene side. I så fald vil køreegenskaberne og bremselængden kunne ændre sig.
- **Lygter** og **reflekser** er ikke tildækket.

Komponenter: Funktioner og håndtering

Hurtigbespændinger/Q-Loc-stikaksel/stikaksel



Advarsel!

Kør aldrig på en elcykel, medmindre du forinden har kontrolleret hjulfastgørelserne! Hvis et hjul går af under kørslen, vil det resultere i et styrt!

Opbygning af hurtigbespændinger

Hurtigbespændingen består af to dele: grebet **A** og klemmøtrikken **B**.

Med grebet **A** skabes der en spændkraft. Med klemmøtrikken **B** på den modsatte side indstilles forspændingen.

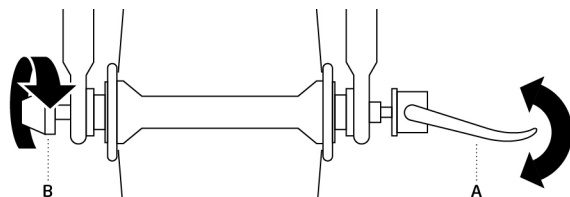

Håndtering af hurtigbespændinger

1. **Åbning:** Træk i grebet **A**, så du kan se teksten „Open“ på indersiden. Drej klemmøtrikken **B** mod uret for at løsne hurtigbespændingen yderligere.

2. **Lukning:** Hold fast i det åbne greb **A** med den ene hånd, og drej klemmøtrikken **B** med uret med den anden hånd. Spænd klemmøtrikken **B**, indtil en tilstrækkelig forspænding er nået. Tryk nu med håndfladen på grebet **A**, så du kan se teksten „Close“ på ydersiden. I den sidste halvdel af lukkebevægelsen skal modstanden i grebet stige markant.
3. **Kontrol:** Kontrollér, at hurtigbespændingen sidder fast ved at dreje det lukkede greb **A**. Hvis du kan dreje grebet **A** rundt, er hjulet ikke spændt ordentligt fast. I så fald skal du åbne grebet **A** og øge forspændingen på klemmøtrikken **B**.

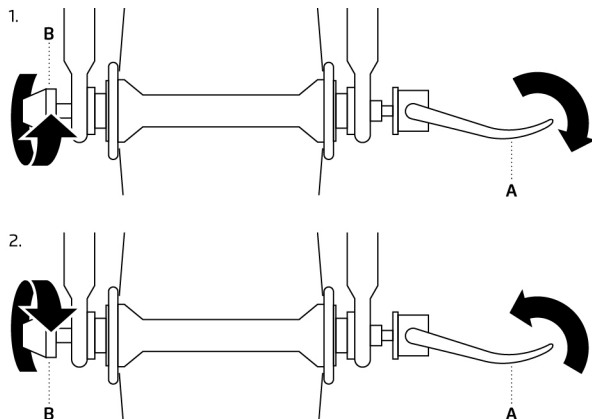

Opbygning af Q-Loc-stikaksel

Stikakslen består af to fast forbundne komponenter, grebet **A** og møtrikken **B**. Med grebet **A** skabes der en spændkraft, og med møtrikken **B** indstilles forspændingen.

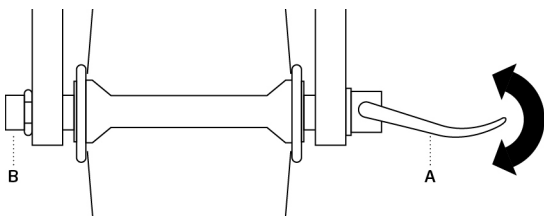

Håndtering af Q-Loc-stikakslen

1. **Åbning:** Træk i grebet **A**, så du kan se teksten „Open“ på indersiden. For at løsne møtrikken **B** yderligere, skal du trykke den i retning af grebet **A** og dreje den, indtil kloen går i indgreb. Træk derefter stikakslen ud ved grebet **A**.

2. **Lukning:** Drej møtrikken **B** mod uret, indtil kloen løsner sig. Skub stikakslen med åben klo gennem gafflen og navet, indtil den går i hak med et klik. Tryk med håndfladen på grebet **A**, så du kan se teksten „Close“ på ydersiden.
3. **Kontrol:** Kontrollér, at stikakslen sidder ordentligt fast ved at dreje det lukkede greb **A**. Hvis du kan dreje grebet **A** rundt, er hjulet ikke spændt ordentligt fast. I så fald skal du åbne grebet **A** og øge forspændingen på møtrikken **B**.

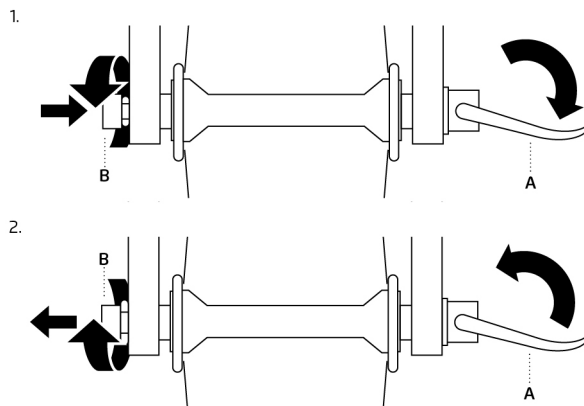

Opbygning af stikaksel

Stikakslen består af to fast forbundne komponenter, grebet **A** og akslen med gevind. En stikaksel gør det muligt at montere og afmontere hjulet hurtigt og uden brug af værktøj.

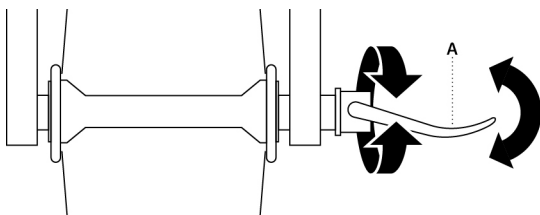

Håndtering af stikakslen

1. **Åbning:** Træk i grebet **A**, så du kan se teksten „Open“ på indersiden. Drej grebet **A** uret for at løsne det yderligere. Træk derefter stikakslen ud ved grebet **A**.

2. **Lukning:** Stik først akslen med gevindet gennem gafflen og navet. Drej stikakslen med uret ved grebet, indtil en let forspænding er nået. Tryk med håndfladen på grebet **A**, så du kan se teksten „Close“ på ydersiden. I den sidste halvdel af lukkebevægelsen skal modstanden i grebet stige markant.
3. **Kontrol:** Kontrollér, at stikakslen sidder ordentligt fast ved at dreje det lukkede greb **A**. Hvis du kan dreje grebet **A** rundt, er hjulet ikke spændt ordentligt fast. I så fald skal du åbne grebet **A** og øge forspændingen.

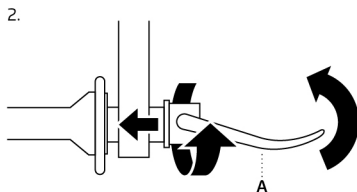
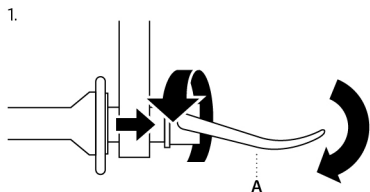

Håndtering af unbrako-stikakslen

1. **Åbning:** Løsn stikakslen mod uret ved hjælp af en 6 mm-unbrakonøgle. Træk derefter stikakslen ud.
2. **Lukning:** Stik akslen med gevindet gennem gafflen og navet. Skru stikakslen fast med uret ved hjælp af en momentnøgle med en 6 mm-unbrakonøgle. Det nødvendige tilspændingsmoment kan du finde i kapitel "Tilspændingsmomenter for forskruninger".

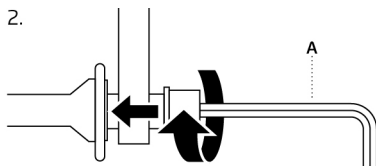
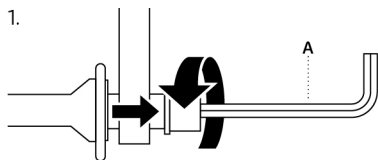

Sadelhøjde/sadelposition

Alle elcykler er udstyret med en justerbar sadelpind. Få din forhandler til at indstille sadelhøjden og sadelpositionen. Du skal sikre dig, at du kan starte og stoppe sikkert med disse indstillinger.

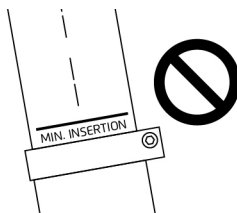
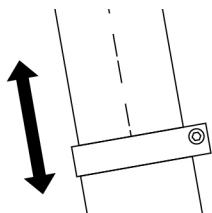



Advarsel!

Sadelpinden må ikke trækkes ud over markeringen „MIN. INSERTION“! Markeringen må ikke være synlig over sadelrørets overkant. I modsat fald kan sadelpinden brække eller stellet blive beskadiget.

Derudover skal skruerne på sadelpinden være spændt med det pågældende tilspændingsmoment, se "Tilspændingsmomenter for forskruninger". Hvis den er for løs, kan skruen blive overbelastet og brække. Dette kan medføre styrt.

Justerbar frempind

Nogle elcykler er udstyret med en justerbar frempind. Indstillingen foretages uden værktøj med et klikssystem og et hurtigspændegreb.

Vinkelindstilling

1. Åbn begge hurtigspændegreb **A** på frempindhængslet.
 2. Tryk på knappen på siden **B**, og indstil frempinden i en af de tre vinkelpositioner. Slip knappen igen, så frempinden går i indgreb (bevæg eventuelt frempinden lidt frem og tilbage).
- Vigtigt: Kun de tre frempindspositioner med pinden i indgreb må benyttes!
3. Luk altid først hurtigspændegrebet **A** på samme side som pinden **B**. I den sidste halvdel af lukkebevægelsen skal modstanden i grebet stige markant, og du skal bruge mange kræfter for at lukke.
 4. Når pinden er i indgreb, skal de røde linjer **C** på siden af frempindhængslet være ud for hinanden.
 5. Hvis spændkraften ikke er tilstrækkelig, skal forhandleren efterjustere hurtigbespændingen.

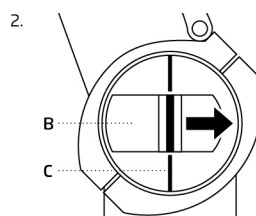
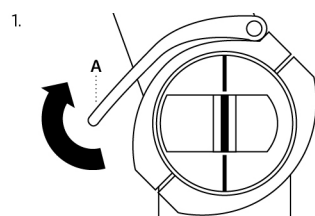

Højdeindstilling

1. Åbn hurtigspændegrebet **D**.
2. Tryk på pinden **E**, og indstil frempinden i en af de fem højdepositioner, indtil pinden **E** går i indgreb igen.
3. Drej styret ligeud i kørselsretningen, og luk hurtigspændegrebet **D** igen. I den sidste halvdel af lukkebevægelsen skal modstanden i grebet stige markant. Hvis spændekraften ikke er tilstrækkelig, skal forspændingen ved fingermøtrikken øges, når hurtigbespændingerne er åbne.

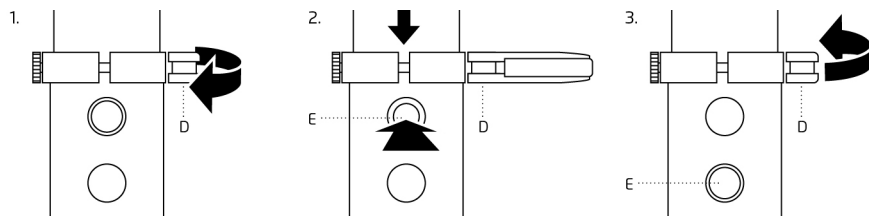

Bemærk

Kontrollér efter alle ændringer af styr- og frempindspositionen, at alle kabler og ledninger ikke kan filtreres sammen. Alle styrebevægelser skal kunne udføres problem- og risikofrit.



Advarsel!

Frempinden må ikke trækkes ud over markeringen „MIN. INSERTION“! Kun de fem højdepositioner med pinden i indgreb må benyttes. Kontrollér før hver cykeltur, at pindene er gået korrekt i indgreb, og at hurtigspændegrebene er helt lukkede. Hvis styret eller frempinden går ud af justering af sig selv under kørslen, skal du standse. Henvend dig straks til forhandleren for at få frempinden kontrolleret. I modsat fald kan du styrte og komme alvorligt til skade.

Affjedring

Hvis du ved kørsel på dårlige veje kan høre eller mærke, at affjedringen går i bund, er fjederen indstillet for blødt. Forspændingen eller trykket skal øges. Hvis indstillingsområdet for stålfjedre ikke er tilstrækkeligt, skal du få din forhandler til at udskifte fjedrene.

Bremsesystem

Med bremsene på din elcykel kan du i enhver køresituation opnå en stor bremseeffekt med lav håndkraft. Bremselængden afhænger dog også af førerens kunnen. Denne kan

trænes. Ved bremsning forskydes vægten fremad, og baghjulet aflastes. Specielt ved kørsel ned ad bakke forstærkes denne problematik. Ved en fuld opbremsning skal du derfor forsøge at forskyde din vægt så langt bagud som muligt.

**Advarsel!**

- Vådt føre reducerer bremsevirkningen. Kalkuler med længere bremselængder i regnvejr!
- Sørg for, at bremsebelægninger/-flader og fælg er absolut fri for fedt og olie, så den fulde bremseeffekt er garanteret!
- Undgå direkte kontakt med varme dele af bremsen, især bremseeskiverne. Dette kan medføre forbrændinger!

**Bemærk**

- *Brug altid for- og baghjulsbremsen samtidigt.*
- *På nedkørsler skal du bremse i intervaller, hvis dette er muligt, for at forebygge en overophedning af bremserne.*
- *Hvis du har bremset i længere tid, må du ikke holde bremsen inde, når du er standset.*
- *Sørg for, at bremseeskiven eller fælgen ikke kommer i kontakt med olieholdige midler (f.eks. pleje- eller kædesprays).*
- *Afbryd straks kørslen ved usædvanlige bremselyde, og henvend dig til din forhandler.*
- *Overskrid under ingen omstændigheder den maksimale tilladte vægt (elcykel + fører + last + anhænger).*
- *Gør dig fortrolig med bremserne. Øv nødbremsninger på et sted, hvor der ikke er trafik.*
- *Ved lange nedkørsler kan bremseeskiverne overophede, hold i så fald en pause, så de kan køle af.*

**Advarsel!**

Bremsegrebet må ikke aktiveres, når din cykel ligger eller står på hovedet. På denne måde kan der trænge luftbobler ind i det hydrauliske system, hvilket kan resultere i bremsesvigt.

Kontrollér efter hver transport, om bremsens trykpunkt føles blødere end før kørslen.

Aktivér så bremsen langsomt et par gange. Derved kan bremsesystemet igen udluftes.

Hvis trykpunktet stadig er blødt, må du ikke køre videre, og forhandleren skal udlufte bremsen.

Fælgbremser

Ved fælgbremser opstår der som følge af friktion slitage på bremsebelægninger og fælle. Kørsel i regnvej r øger slitagen. Kontrollér jævnligt bremsebelægningerne for slitage. Henvend dig til din forhandler for at få skiftet bremsebelægningerne. Hjulene på din elcykel med fælgbremser er udstyret med en slidindikator **A**. Hvis denne indikator ikke længere er synlig, skal fælgen udskiftes hos en forhandler. Hvis fælgsidens væg er for tynd, kan dæktrykket få den til at revne.

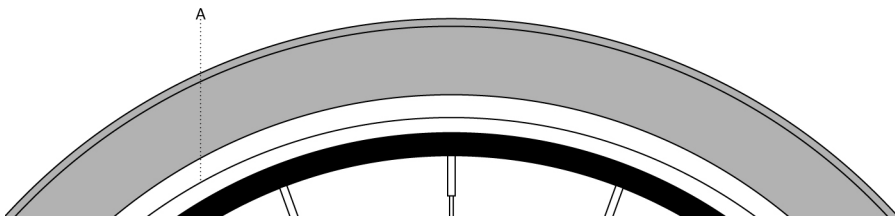

Advarsel!

Få fælgen kontrolleret af en fagmand senest efter det andet sæt opbrugte bremsebelægninger. Nedslidte fælle kan medføre materialesvigt og styrt.

Skivebremser

Ved skivebremser opstår der som følge af friktion slitage på bremsebelægninger og bremsekiver. Henvend dig til din forhandler for at få skiftet bremsebelægningerne og bremsekiverne. Snavs og kørsel i regnvej r øger slitagen. Kontrollér jævnligt bremsebelægningerne for slitage. Bærepladen må ikke komme i kontakt med bremsekiven. En anderledes bremselyd (metal mod metal) er et tegn på, at du straks skal henvende dig til din forhandler.



Advarsel!

Hold dig væk fra roterende bremsekiver. Der er fare for personskade ved den skarpe bremsekive.



Bemærk

Når hjulene er taget af, må du ikke længere aktivere bremsegrebene. Dette vil nemlig skubbe bremsebelægningerne sammen, og således vil det ikke længere være muligt at montere hjulet. Når du har afmonteret hjulene, skal du bruge de medfølgende transportsikringer til at sikre en tilstrækkelig lang afstand mellem bremsebelægningerne.

Frihjulsbremser

Nogle Riese & Müller-modeller er desuden udstyret med en frihjulsbremse på baghjulet. Ved frihjulsbremser bremser du bedst med vandrette pedalarme. Ved lange nedkørsler kan frihjulsbremsen blive meget varm, og bremsevirkningen blive kraftigt reduceret. Ved at bruge fælgbremsen på baghjulet kan du aflaste frihjulsbremsen.



Bemærk

Kontrollér bremseankerets fastgørelse før hver køretur og efter enhver form for monteringsarbejde. Dette skal være fastgjort til en holder på stellet med en skrue eller være ført i et langhul med et skruehoved. Det nødvendige tilspændingsmoment kan du finde i kapitel "Tilspændingsmomenter for forskruninger".

Kæde/remtræk

Kæde

Kæden er udsat for høj belastning og er en af sliddelene på din elcykel. Du kan forlænge din kædes levetid ved regelmæssigt at pleje den.

Kædepleje

- Rengør af og til kæden med en tør klud.
- Smør med et egnet smøremiddel fra en cykelforretning.
- Især efter kørsel i regnvejrs skal du smøre din kæde.
- Ved elcykler med navgear skal kædespændingen kontrolleres regelmæssigt og om nødvendigt justeres af forhandleren.

Kædeslitage og tandhjulsslitage/udskiftning af kæde

Alt efter belastningen kan kæder efter ca. 2000 km nå deres slidgrænse. Tandhjul slides også. Få din forhandler til jævnligt at kontrollere kæden og tandhjulene og få dem udskiftet, hvis det er nødvendigt.



Advarsel!

En kæde, der ikke er monteret eller strammet korrekt, kan hoppe af eller springe og forårsage styrt. Lad forhandleren udskifte kæden.

Remtræk

Remtrækket er udsat for høj belastning og er en af sliddelene på din elcykel. Du kan forlænge dit remtræks levetid ved at håndtere og pleje det korrekt.

Rempleje

- Rengør remmen med vand.
- Smør ikke med olie eller fedt (for at undgå at snavs sætter sig fast), hvis det er nødvendigt (f.eks. hvis det piber), må du kun anvende silikoneplejemiddel.
- Du må ikke bøje, dreje eller vende remmen om eller binde den sammen – der er risiko for brudfare.
- Få din forhandler til jævnligt at kontrollere remspændingen.

Udskiftning af rem

Remme er yderst slidtærke og har en lang levetid, men alligevel slides de over længere perioder. Få din forhandler til at kontrollere din rem for hver 2.000 km, og få den skiftet, hvis det er nødvendigt.



Advarsel!

Ukorrekt montering, indstilling, betjening eller vedligeholdelse kan medføre tings- eller personskaade. Lad forhandleren udskifte remmen.

Dæk og lufttryk

For at kunne sikre en god funktion og undgå punktering skal dækkene være pumpet til det rigtige lufttryk. Det anbefalede lufttryk er angivet i bar og PSI på dæksiden. Du bør jævnligt kontrollere lufttrykket og pumpe dækkene op mindst en gang om måneden.

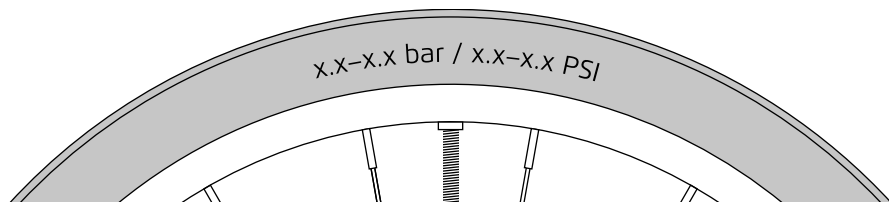

**Advarsel!**

Pump dækkene i henhold til angivelsen på dæksiden. Et for lavt lufttryk kan medføre skader på dækkarkassen og snakebite, når du kører over kantsten. Pump aldrig dækkene til mere end det maksimale lufttryk, som er angivet, da de ellers kan springe eller hoppe af fælgen. Dette kan medføre styrt.

Lufttryk HS-modeller

Ved HS-modeller skal du overholde lufttrykket på dit køretøj i henhold til tabellen. Lufttrykket afhænger af dæktypen og lasten.

**Advarsel!**

Dæk, hvis mønster er slidt ned, eller hvis sider er ved at revne, bør udskiftes hos forhandleren. Dækkets indre opbygning kan tage skade, hvis der trænger fugt og snavs ind.

Defekte fælgbånd (plastlag mellem slangen og fælgen) skal omgående udskiftes.

Sørg også for, at ventilen står lige. Skader på dæk kan i ekstreme tilfælde bevirke, at slangen pludselig springer. Dette kan medføre styrt.

Lygtesystem

Riese & Müller-elcykler er programmeret til kontinuerligt kørellys, så de også om dagen sikrer en stor synlighed og trafikikkerhed på vejen. Elforbruget ved det kontinuerlige kørellys er ubetydeligt. Ved S-Pedelects er det kontinuerlige kørellys et lovkrav.

Indstilling af nærlys

1. Midten af området, som er oplyst af forlygten, må højst ramme kørebanen 10 m foran elcyklen.
2. For at indstille nærlyset skal du løsne monteringskruen på lygten og indstille hældningen tilsvarende.
3. Spænd derefter monteringskruen igen.

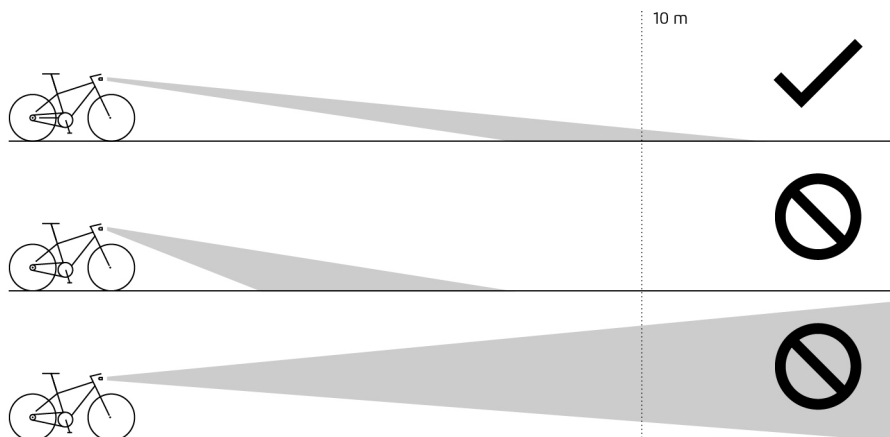

Fjernlys

Nogle elcykler fra Riese & Müller har et ekstra fjernlys. Når fjernlyset er aktiveret, lyser symbolet **A** blå. Ved modkørende trafik skal fjernlyset deaktiveres.

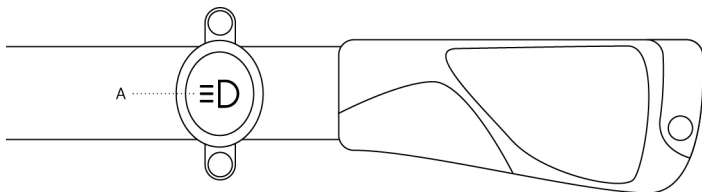

Transport af bagage og personer



Advarsel!

Ved fuld belæsning ændrer køreegenskaberne sig, og bremselængden bliver længere. Foretag nogle køre- og bremseforsøg med og uden last, så du kan vænne dig til de ændrede køreegenskaber.

Transport af personer med modellerne: Multicharger, Multicharger Mixte og Multitinker

Følgende aldersgrænser skal overholdes:

1-7 år	Transport af 1 til 2 børn med barnesæde (DIN EN 14344) i Safety-bar-kit
7-9 år	Transport af 1 til 2 børn i Safety-bar-kit *
> 7 år	Transport af 1 person (maks. 65 kg) med Passenger-kit

* ikke tilladt for HS-cykler

Inden brug skal du desuden sætte dig ind i de nationale forskrifter vedrørende transport af personer.



Advarsel!

Personer må kun transporteres med en korrekt monteret egerbeskyttelse.



Bemærk

Børn skal altid løftes op i barnesædet eller på siddeflader af en voksen.

Anvendelse af to barnesæder: Det bagerste barn må maks. veje 10 kg.

Hvis et barn selv prøver at kravle over gelænderet, kan cyklen vælte.

Hvis Safety-bar-kittet anvendes uden barnesæde, skal hynder og polstrede ryglæn altid monteres korrekt.



Bemærk

Hvis bagagebærerens vægtgrænse (maks. 65 kg) ikke overskrides, må et barn transporteres i et barnesæde (DIN EN 14344) sammen med en person (> 7 år). I så fald skal barnesædet monteres i den bagerste position.

Transport af personer og last

Kontrollér følgende, inden du kører af sted med en lastet elcykel:

- Alle påmonterede dele (f.eks. kurv eller barnesæde) er fastgjort korrekt.
- Last og håndtering af elcyklerne er kontrolleret.
- Børn er spændt fast og har hjelm på.
- Det tungeste barn eller de tungeste børn (ved ladcykler med tre siddepladser til børn) skal så vidt muligt sidde på de pladser, der er tættest på føreren.
- Den tilladte totalvægt og den tilladte last på bagagebæreren overskrides ikke. Vær opmærksom på, at barnesædet også gælder som last.
- Dækkenes lufttryk er korrekt.
- Lasten er placeret så centralt på elcyklen som muligt (tæt på føreren) og så lavt som muligt.
- Lastens vægt er fordelt jævnt på elcyklen. Elcyklen er lastet med samme vægt på højre og venstre side.
- Lasten er sikret mod at skride og falde ned eller ud.
- Lygter og reflekser er ikke tildækket.
- Intet kan komme ind i egerne. Vær især også opmærksom på surringsremme og børnefødder.



Advarsel!

Kør ikke, hvis et af punkterne ikke er opfyldt. En kurv og/eller et barnesæde kan løsne sig og forårsage alvorlige ulykker, hvis de ikke er tilstrækkeligt fastgjort.

Sæt altid i gang forsigtigt og i et sikkert område, når du kører med last. Hvis køreegenskaberne ikke er sikre, eller det ikke føles sikkert at køre, skal du reducere lasten eller ændre dens placering.

**Advarsel!**

Benyt kun godkendte og sikre børnesæder.

Børnesæder må ikke fastgøres til sadelpinden. Sørg for at forhindre barnets mulighed for at få fingrene ind i fjedrene og bevægelige dele af sadlen og sadelpinden.

Sørg for, at barnets fødder ikke kan komme i kontakt med bevægelige dele som eger eller dæk. Der er risiko for, at barnet kan komme alvorligt til skade.

Når elcyklen er parkeret på støttefoden, må der ikke sidde et barn i barnesædet – du må kun sætte barnet i barnesædet eller tage det ud. Du skal fastspænde barnet i barnesædet.

Hvis ladcyklen er parkeret på støttefoden, må der kun sidde børn i kassen på ladcyklen, hvis de er fastspændt, og ladcyklen står sikkert og lige.

Hvis barnesædet i kassen på ladcyklen har en nakkestøtte, skal det sikres, at denne er fastgjort korrekt.

**Bemærk**

Kun personer på 16 år og derover må transportere børn. De skal desuden have gode køreevner og kendskab til trafikken.

Motor/batteri/oplader

Alle Riese & Müller-modeller er udstyret med en elmotor. Se også vejledninger og videoer, der passer til din motor, på www.r-m.de. Læs omhyggeligt anvisningerne om håndtering af batteri og oplader.

Sikkerhedshenvisninger for motoren

- **Foretag ingen tiltag, der kan påvirke, især forøge, din motors ydelse eller dens maksimalt understøttede hastighed.** Dette vil føre til, at du kører ulovligt uden forsikringsdækning, uden typegodkendelse og eventuelt uden nødvendigt kørekort.
- **Foretag ingen ændringer af dit elcykelsystem, og monter ingen yderligere produkter, der kan forøge dit elcykelsystems ydeevne.** Dette vil føre til, at garantikravet og ansvaret for fejl og mangler bortfalder. Ved ukorrekt håndtering af systemet kan du desuden bringe din og andre trafikanters sikkerhed i fare, og i forbindelse med ulykker, der skyldes manipulation, risikerer du høje personlige erstatningsomkostninger og eventuelt retsforfølgelse.
- **Åbn ikke selv drivenheden. Drivenheden må kun repareres af kvalificeret fagpersonale og kun med originale reservedele.** Dermed garanteres, at drivenhedens sikkerhed

bevares. Ved uberettiget åbning af drivenheden bortfalder ansvaret for fejl og mangler.

- **Alle komponenter, der er monteret på drivenheden, og alle andre komponenter til elcykelmotoren (f.eks. klinger, klingens holder, pedaler) må kun udskiftes med godkendte komponenter.**
- **Brug kun godkendte originale batterier.** Brugen af andre batterier kan medføre personskader og udgør en brandfare. Ved brugen af andre batterier påtager vi os ikke hæftelse eller ansvar for fejl og mangler.
- **Undgå, at ubeskyttede hænder eller ben kommer i kontakt med drivenhedens hus efter kørsel.** Under ekstreme betingelser, som f.eks. vedvarende høje drejningsmomenter ved lave kørselshastigheder eller kørsel op ad bakke eller med last, kan huset blive meget varmt.
- **Funktionen skubbehjælp må udelukkende bruges, når elcyklen skubbes.** Hvis elcyklens hjul ikke har kontakt til underlaget, når skubbehjælpen bruges, er der fare for personskade.
- **Når skubbehjælpen er tilkoblet, drejer pedalerne muligvis med rundt.** Sørg for, at der er tilstrækkelig afstand mellem dine ben og de drejende pedaler, når skubbehjælpen er aktiveret. Der er risiko for personskade.
- **Tag batteriet ud af elcyklen, inden du begynder at arbejde (f.eks. eftersyn, reparation, montering, vedligeholdelse, arbejde på kæden/remmen osv.) på elcyklen, transportere eller opbevarer den.** Ved utilsigtet aktivering af elcykelsystemet er der fare for personskader.

Sikkerhedshenvisninger for batteriet

- **Åbn ikke batteriet.** Der er fare for kortslutning. Hvis batteriet åbnes, bortfalder ethvert garantikrav.
- **Beskyt batteriet mod varme (f.eks. også mod vedvarende sollys), brand og nedsækning i vand.** Opbevar og brug ikke batteriet i nærheden af varme eller brandfarlige genstande. Der er eksplosionsfare.
- **Ikke benyttede batterier må ikke komme i berøring med klips, mønter, nøgler, søm, skruer eller andre små metalgenstande, da disse kan forbikoble kontakterne.** En kortslutning mellem batterikontakterne kan resultere i forbrændinger eller brand. Opstår der i denne sammenhæng kortslutningsskader, bortfalder ethvert garantikrav.
- **Undgå mekaniske belastninger, stød eller kraftig varmepåvirkning.** Dette kan beskadige battericellerne og medføre, at der kommer antændelige indholdsstoffer ud.

- **Placer ikke opladeren og batteriet i nærheden af brandfarlige materialer. Oplad kun batterierne i tør tilstand og på et brandsikkert sted.** Der er risiko for brand på grund af den varme, der opstår ved opladningen.
- **Elcykelbatteriet må ikke oplades uden opsyn.**
- **Ved forkert anvendelse kan der komme væske ud af batteriet. Undgå at komme i kontakt med denne væske. Hvis dette alligevel skulle ske, skyldes med vand. Søg læge, hvis væsken kommer i øjnene.** Udstrømmende batterivæske kan medføre hudirritation eller forbrændinger.
- **I tilfælde af skader på eller forkert brug af batteriet, kan der udvikles dampe. Sørg for frisk luft, og søg læge, hvis du oplever ubehag.** Dampene kan irritere luftvejene.
- **Oplad kun batteriet med passende originale opladere.** Bruges ikke-originale opladere, kan det ikke udelukkes, at der opstår brandfare.
- **Brug kun batteriet sammen med det passende originale drivsystem.** Kun på denne måde beskyttes batteriet mod farlig overbelastning.
- **Brug ikke bagagebærer batteriet som greb.** Hvis du løfter elcyklen i batteriet, kan du beskadige batteriet.
- **Opbevar batteriet utilgængeligt for børn.**
- **Send aldrig selv et batteri! Et batteri tilhører kategorien farligt gods. Under visse betingelser kan det blive overophedet og bryde i brand.**

Sikkerhedshenvisninger for opladeren

- **Opladeren må ikke udsættes for regn eller fugtighed.** Hvis der trænger vand ind i en oplader, er der risiko for elektrisk stød.
- **Oplad kun det passende godkendte batteri. Batterispændingen skal passe til opladerens batteriladespænding.** Ellers er der fare for brand og eksplosion.
- **Hold opladeren ren.** Snavs øger faren for elektrisk stød.
- **Kontrollér oplader, kabel og stik hver gang før brug. Brug ikke opladeren, hvis det er beskadiget. Åbn ikke opladeren.** Beskadigede opladere, kabler og stik øger risikoen for elektrisk stød.
- **Anvend ikke opladeren på et let brændbart underlag.** Der er brandfare, da opladeren afgiver varme under opladningen.

- **Vær forsigtig, hvis du berører opladeren under opladningen. Brug beskyttelseshandsker.** Opladeren kan blive meget varmt især ved høje omgivelsestemperaturer.
- **Børn og personer, der på grund af deres fysiske, sensoriske eller psykiske evner eller uerfarenhed eller manglende kendskab ikke er i stand til at betjene opladeren på en sikker måde, må ikke bruge opladeren uden opsyn eller instruktion fra en ansvarlig person.** Ellers er der fare for fejlbetjening og personskader.

Generelle plejeanvisninger



Advarsel!

Inden du udfører arbejde såsom vedligeholdelse eller pleje af elcyklen, skal du tage batteriet af. En utilsigtet aktivering af det elektriske system kan føre til, at pedalerne drejer, hvilket kan forårsage personskader.

Regelmæssig vedligeholdelse

Plej din elcykel regelmæssigt, og få udført tilbagevendende vedligeholdelsesarbejde hos din forhandler. Kun således kan det sikres, at alle dele fungerer vedvarende og sikkert. Gå kun i gang med arbejdsopgaver, som du har den fornødne faglige viden og det rigtige værktøj til at udføre.

Vask og pleje

Snavs og salt fra vinterkørsel eller fra havluft skader din elcykel. Derfor bør du regelmæssigt rengøre din elcykel og beskytte den mod korrosion.

1. Vask den kun med rent vand, og tilsæt lidt mildt opvaskemiddel efter behov for at fjerne fedtresten.
2. Efter aftørring skal du behandle overfladen med et passende plejemiddel, som du kan købe hos din forhandler.
3. Til sidst skal du tørre din elcykel med en blød, ren og fnugfri klud.



Bemærk

Rengør ikke elcyklen på kort afstand med en hård vandstråle eller damprenser. Vand kan blive trykket forbi pakningerne og trænge helt ind i lejerne samt medføre skader, f.eks. på elektronikken.

Eftersyn og levetid



Advarsel!

Elcyklen er udsat for stor belastning og slitage. Komponenter og materialer reagerer forskelligt på belastning og slitage. Pludseligt svigtende komponenter kan medføre skader for føreren. Enhver form for revner, furer eller farveforandringer i højt belastede områder kan være et tegn på, at komponenten er udtjent. De pågældende dele skal kontrolleres og eventuelt udskiftes for at undgå skader.

Efter det første eftersyn skal du få udført vedligeholdelse af elcyklen med jævne intervaller se "Elcykelpas". Hvis du jævnligt kører på dårlige veje, i regnvejr eller i et fugtigt klima, forkortes eftersynsintervallerne.



Bemærk

Indlever din elcykel til det første eftersyn hos forhandleren efter senest 400 km.

Henvisninger om slitage

Nogle af elcyklens komponenter er funktionsbetinget udsat for slitage. Omfanget af slitagen er afhængigt af pleje, vedligeholdelse og typen af anvendelse (kørte km, kørsel i regnvejr, snavs, salt osv.). Elcykler, der ofte parkeres udendørs, kan ligeledes være udsat for større slitage som følge af vejrpåvirkninger. De pågældende dele skal udskiftes, når de når deres slidgrænse. Dette gælder for:

- Batterier
- Drivkæde eller -rem
- Pakninger
- Lejer
- Gearkabler
- Bremsebelægninger
- Fælge eller bremseskiver
- Greb
- Kædehjul, tandhjul eller tandremskiver
- Dæk
- Sadelbetræk
- Bagagestroppe

- Pedal
- Støttefodshætter

Kontrollér jævnligt de nævnte sliddele, og få dem eventuelt udskiftet hos din forhandler.

Bremsebelægningerne på fælg- eller skivebremser er funktionsbetinget udsat for slitage. Ved sportslig benyttelse eller kørsel i bjergterræn kan det være nødvendigt at skifte belægningerne med kortere intervaller.

Udskiftning af dele pga. slitage er ikke omfattet af det lovmæssige ansvar for fejl og mangler.

Lejer og pakninger ved fjedergaffel og bagfjedring er i konstant bevægelse, når cyklen arbejder. Leddene, lejet og komponenterne i styret bevæger sig lige som navet og pedalerne. Miljøpåvirkninger udvirker slitage på disse bevægelige dele. Disse områder skal rengøres og vedligeholdes regelmæssigt. Afhængigt af anvendelsesbetingelserne kan det ikke udelukkes, at delene skal udskiftes på grund af slitage.

Ved manglende overholdelse af monteringsforskrifterne og kontrolintervallerne kan ansvaret for fejl og mangler og garantien bortfalde. Vær opmærksom på kontrollerne, som er skitseret i din driftsvejledning.

I henhold til den europæiske godkendelsesforordning (EU) nr. 168/2013 er holdbarheden af en elcykel i køretøjsklasse L1e-B 16.500 km.

I overensstemmelse med sine høje kvalitetsstandarder har Riese & Müller en produktlevetid på 33.000 km på alle elcykler. Belastningen på en elcykel afhænger dog stærkt af lasten, vejens tilstand og kørestilen.

Førerens vægt spiller også en væsentlig rolle. I nedenstående diagram kan du se levetiden, der gælder for din elcykel:

Produktets levetid i km

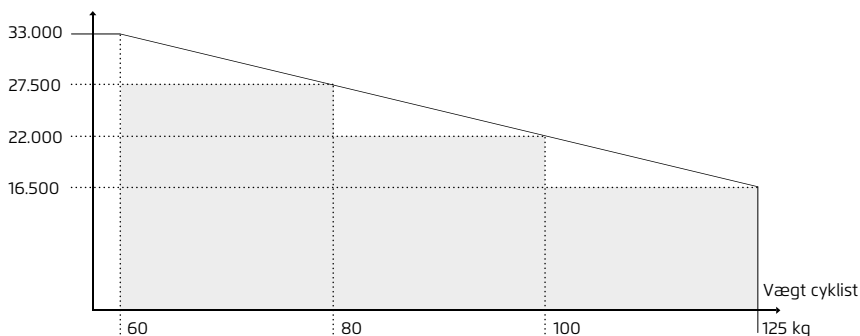

Efter produktlevetidens udløb er kørsel ikke længere forsvarligt i et færdselssikkerhedsmæssigt perspektiv.

Genbrug og bortskaffelse

Jo længere du bruger din elcykel fra Riese & Müller, desto bedre er det for miljøet. Hvis du ikke længere vil bruge din elcykel, kan du først overveje, om en anden person kunne bruge den. Hvis du dog ønsker at bortskaffe elcyklen eller udskiftede komponenter, skal du overholde nedenstående:

Bortskaf ikke din elcykel og dens komponenter sammen med husholdningsaffaldet!

Drivenhed, cykelcomputer inkl. betjeningsenhed, batteri, hastighedssensor, tilbehør og emballage skal genbruges miljørigtigt.



I henhold til EU-direktiv 2012/19/EU skal udtjent elektrisk udstyr og i henhold til EU-direktiv 2006/66/EF skal defekte eller brugte batterier indsamles særskilt og genbruges miljørigtigt.

Vær opmærksom på sorteringsinformationer for slutbrugere i Frankrig (Info Tri):



Vær opmærksom på, at nationale retningslinjer og love kan afvige herfra.

Vægtværdier

Model	Tilladt totalvægt (fører + elcykel + last + anhænger ¹⁾ [kg]	Vægt elcykel [kg]	Maks. vægt fører [kg]	Maks. last bagagebærer / holder til sidetasker [kg]	Maks. last sideroader [kg]	Maks. last frontholder [kg]
Carrie	200	34,0 – 46,0	110	27 ¹	–	80 ⁵
Charger	140 ⁴ /150/160 ³	26,2 – 29,7	110/125 ³	27 ¹	–	5
Cruiser	150	25,4 – 27,8	110	25 ¹	–	5
Culture	150	21,3 – 21,6	110	27 ¹	–	–
Delite	140 ⁴ /150	24,2 – 31,3	110	20 ¹ /5 ⁹	–	5
Homage	140 ⁴ /150	28,5 – 36,8	110	20 ¹	–	5
Load 60/75	200	35,5 – 53,5	110	15 ¹	–	70 ⁵
Multicharger	175	27,2 – 33,0	110	65 ⁵	20 ⁹	5/8 ²
Multitinker	200	34,0 – 39,8	110	70 ⁵	20 ⁹	5/8 ²
Nevo	140 ⁴ /150/160 ³	27,1 – 33,1	110/125 ³	27 ¹ ; 20 ¹ ; 10 ¹⁰	–	5
Packster 70	200	34,9 – 61,0	110	27 ¹ ; 15 ⁶	–	70 ⁵
Roadster	140 ⁴ /150	21,4 – 26,3	110	20 ¹	–	5
Supercharger	140 ⁴ /150	31,0 – 32,9	110 ⁴ /125 ³	27 ¹	–	5
Superdelite	140 ⁴ /150	28,6 – 35,0	110	20 ¹	–	5
Swing	150	24,9 – 27,6	110	27 ¹	–	5
Tinker	135	21,9 – 23,8	110	25 ¹	–	–
Transporter 65/85	220 ⁷	45,2 – 55,5	110	20 ¹	–	100 ⁵
UBN	135	18,5 – 23,5	100	27 ¹ /7,5 ⁹	–	–

1 inkl. kurvens egenvægt

2 med stor Cargo-forbagagebærer

3 for 25 km/t-GT-modeller

4 for HS-modeller

5 For sikker kørsel skal tyngdepunktet være så lavt og centralt som muligt på henholdsvis lasteflader eller i lastrummet.

6 med Control Technology-pakke

7 200 kg i Schweiz

8 Modellspecifikke oplysninger om, hvorvidt cyklen er godkendt til at trække en anhænger findes på www.r-m.de/de/bikes/

9 på hver side

10 med DualBattery

Tilspændingsmomenter for forskruninger

Komponent	Forskruning	Tilspændingsmoment [Nm]	
Bremseanker frihjulsbremse	Monteringskrue med møtrik	9	
Bremsearm	Monteringskrue	4	
Bremsekaliber	Monteringskrue	9	
Display + fjernbetjening	alle skruer	**	
Fjederelement	Monteringskrue	9	
Friløbsnav	Tandkranssikring	40	
Bagagebærer	Monteringskrue M5	6	
	Monteringskrue M6	9	
Bagfjederleje	M5-klemskrue på kugleleje	6	
	M6-skrue på drejetapper	9	
Hydraulisk bremseledning	Magura	4	
	Tektro, Shimano	5	
Krankesæt	Krankskruer	55	
	Klingeskruer	9	
Nav	Akselmøtrikker ved gearnav fra Enviolo	35	
	Akselmøtrikker ved gearnav fra Shimano	35	
	Unbrakospændeaksel til Rohloff	7	
Pedaler		30	
Sideholder	Monteringsskruer og møtrikker M6	13	
Sadelpind	Sadelklemningens monteringskrue	**	
	Klemskrue på sadelrøret	5	
Gearskiftegreb	Shimano-skittearm	5	
	Drejegeargreb	2	
Bagskifter	Monteringsskruer	9	
	Kabelklemskrue	6	
	Pulleyhjulsbolte	4	
Skærm	Forhjul	Direkte ved skærmen	4
		Skærmstang på gaffelrør	1
	Baghjul	Alle skruer (undtagen *)	4
		* Længdejusteringsplast til afstivere	1
Stikaksel	Unbrako-stikaksel	Forhjul	**
		Baghjul	**
Justerbare gaffelender (glider)	Monteringsskruer M8	18	
Frempind	Alle skruer	**	

** se specifikationer på komponent

Load/Multitinker/Packster/Tinker/Transporter

Komponent	Forskruning	Tilspændingsmoment [Nm]	
Stel	Forbindelse mellem for- og bagstel: 4 skruer M10	40	
Styrestang (Load/Transporter)	Klemning styrearm på højre gaffelstandør: 4 skruer M5	8	
	Kontramøtrik til ledhoved M8	12	
	Kardanled: Skruer vertikal M8 med sikkerhedssplit	12	
	Skruer horisontal M8 med sikkerhedssplit	2	
	Forskruninger M6	9	
Frempind (Load/Multitinker/Tinker)	Klemskruer på skaftør M6 (4 stk.)	10	
	Forreste klemskruer M6 (2 stk.)	10	
	Bagerste klemskruer M5 (2 stk.)	7	
Kabelstyring (Packster)	Forreste kabelskive	Skaftklemkrue (2 stk.)	8
		Aheadskruer	6
		Skruer til klemplade M6 (2 stk.)	12
		Skruer til kabelsikring M5 (2 stk.)	8
	Spænderulleaksel M6		8
	Spænderullegreb M5		6
	Bagerste kabelskive	Skaftklemkrue	4
		Aheadskruer	6
		Skruer til klemplade M5 (2 stk.)	6
	Akselskruer til styreruller M5		6
	Støttefod	Kontramøtrik M8	12
		Ringskruer og møtrik M5	6

** se specifikationer på komponent

Service- og vedligeholdelsesplan

Kontrollerne, der er markeret med ●, kan du selv udføre. Hvis der ved kontrollerne konstateres mangler, skal du omgående iværksætte egnede foranstaltninger til afhjælpning. Kontakt forhandleren, hvis du har spørgsmål eller er i tvivl. Arbejderne, der er markeret med X, bør kun udføres af forhandleren i forbindelse med et regelmæssigt eftersyn.

**Bemærk**

Ved udskiftning af sliddele og sikkerheds relevante dele må du kun anvende originale eller passende godkendte reservedele.

Komponent	Aktivitet	Før hver køretur	1. Eftersyn efter senest 400 km	For hver 2.000 km eller årligt	Bemærk/øvrige intervaller
Belysning	Kontroller funktion og fastgørelse	•	X	X	
Dæk	Kontroller lufttryk	•	X	X	
	Kontroller mønstedybde og sidevægge	• ²	X	X	Udskift, hvis slidt
Bremsesystem	Trykpunkt, kontrollér positionen i forhold til fælgen, visuel kontrol af belægningerne	•	X	X	
	Stærke belægninger, kontrollér skive, fælg og tilspændingsmomenter		X	X	Udskift, hvis slidt
Bremsesystem	Visuel kontrol for tæthed	•	X	X	
Fjederelement	Vedligeholdelse, funktionskontrol			X	Overhold affjedringsproducentens serviceforskrifter
Fjedergaffel	Funktion, kontrollér frigang og tæthed		X	X	Rengør og smør/overhold affjedringsproducentens serviceforskrifter
Fælg	Kontroller vægtykkelse/ slidindikator, kontrol af revner, visuel kontrol	• ²		X	X Senest efter det andet sæt bremsebelægninger
					Udskift, hvis slidt
Bagfjederarm	Kontroller funktion og lejeslør			X	Udskift leje, hvis slidt
Kæde	Kontroller og smør evt.	• ²	X	X	Smør, hvis tør eller rusten, spænd eventuelt efter ved navgear
	Kontroller slid, og udskift evt.			X	
Krank	Kontroller og efterspænd evt.		X	X ¹	
	Kontroller slidage af klinge			X	Udskift, hvis slidt
Lak/ metaloverflader	Konserver (undtagen fælgsider, bremseklapper)			•	Ved voldsomme vejrforhold er det nødvendigt at gøre oftere

Komponent	Aktivitet	Før hver køretur	1. Eftersyn efter senest 400 km	For hver 2.000 km eller årligt	Bemærk/øvrige intervaller
Hjul	Kontrollér egernes spænding		X	X	Spænd eller centrér om nødvendigt
	Kontrollér rundløb	•	X	X	
	Akselmøtrikker/hurtigbespændinger	•	X	X	Kontrollér
Styr/frempind/styrestang	Visuel kontrol af, at sikkerhedssplitten sidder der	•			
	Kontrollér tilspændingsmomenter og sikkerhedssplitter		X ¹	X ¹	
	Udskift				X Efter styrt, 25.000 km eller 5 år (alt efter hvad der indtræffer først)
Styrgreb med skrueklemning	Kontrollér, at de sidder fast	• ²	X ¹	X ¹	
Styrleje	Kontrollér lejeslør	•	X	X	Efterjuster, fedt eller udskift om nødvendigt
Nav	Lejeslør, kontrollér løb			X	Efterjuster, fedt eller udskift om nødvendigt
Pedaler	Lejeslør, kontrollér løb			X	Efterjuster, fedt eller udskift om nødvendigt
Remtræk	Remspænding, kontrollér slitage		X	X	Efterspænd eller udskift om nødvendigt (senest efter 20.000 km)
Sadleklemning	Kontrollér, at de sidder fast	• ²			
	Kontrollér tilspændingsmomenter		X ¹	X ¹	
Sadelpind	Rengør sadelrør			X	X Udskift efter 25.000 km
Bagskifter	Rengør, smør			X	
Gearkabler	Kontrollér		X	X	Fedt eller udskift om nødvendigt
Skivebremser	Kontrollér bremsekiver og bremseåg		X ¹	X ¹	Udskift, hvis slidt
Hurtigbespænding/stikaksel	Kontrollér, at de sidder fast	•	X	X	
Skruer og møtrikker	Kontrollér og efterspænd evt.		X ¹	X ¹	
Skærme	Kontrollér, at de sidder fast samt afstanden til dækkene		X ¹	X ¹	
Kabelstyring/ladcykel	Kontrollér for jævn styremodstand, styrekabelspænding, styrekabelklemkruser, dæmperstyring, forskruninger og styrekablet	•	X ¹	X ¹	Udskift styrekablet, hvis de enkelte strenge er brudt eller, hvis hylstret er beskadiget eller slidt

Komponent	Aktivitet	Før hver køretur	1. Eftersyn efter senest 400 km	For hver 2.000 km eller årligt	Bemærk/øvrige intervaller
Ventiler	Kontrollér, at de sidder lige	•	X	X	

¹ Disse forskruinger skal kontrolleres af forhandleren ved hjælp af et (bit-)momentværktøj.

² Disse punkter skal kontrolleres med jævne mellemrum.

Overdragelsesdokumentation

Til kunde og forhandler (gælder ikke for Home Delivery)

Til forhandleren!

Gennemgå leveringsdokumentet sammen med kunden. De enkelte punkter bekræftes med kundens underskrift. Opbevar leveringsprotokollen.

- Udlevering af regning til kunden med købsdato, elcyklens betegnelse inkl. stelstørrelse, stelnummer, displaynummer og batterinumre og nøglenummer.
- Indstilling af den passende sadelhøjde. Ved elcykler med hurtigbespændinger følger en yderligere forklaring af indstillingen af den passende sadelhøjde.
- Indstilling af styr samt bremsegreb og skiftearm til kundens højde og behov.
- Tilpasning af kabellængderne til styr- og frempindspositionen.
- Demonstration af bremsegrebets funktion til den forreste bremse.
- Ved elcykler med justerbar frempind: Indstilling af frempinden til kundens højde.
- Indstilling af affjedringen til kundens vægt, forklaring af betjeningen.
- Betjeningslementer på det elektriske drivsystem og gearet blev forklaret.
- Forklaring af betjeningen af hurtigbespændinger og stikaksler.
- Den bestemmelsesmæssige anvendelse blev gennemgået.
- Den maksimalt tilladte totalvægt blev forklaret.
- Kunden kørte en prøvetur.
- Kunden er blevet opfordret til forsigtigt at gøre sig fortrolig med bremserne og styret i et område, hvor der ikke er anden trafik.

.....
Kundens underskrift

.....
Forhandlerens underskrift

By

Dato

Elcykelpas

Sørg for, at alle eftersyn udført af forhandleren bliver dokumenteret i dette cykelpas. Producentgarantien, der går ud over det lovmæssige ansvar for fejl og mangler, gælder kun, hvis firmaet Riese & Müller i en garantisag får tilsendt det fuldstændigt udfyldte cykelpas inklusive en kopi af kundens kvittering, og hvis samtlige anførte eftersyn i passet er udført og dokumenteret af forhandleren.

Model:

Serienummer:

Stelnummer:

Stelstørrelse:

Farve:

Gear:

Displaynummer:

Batterinummer:

Nøglenummer:

Cyklen er udleveret:

Købsdato:

.....
Sted, dato.....
Forhandlerens stempel og underskrift

1. Eftersyn – efter senest 400 km

Udskiftede eller reparerede dele:

Ordrenr.:

Dato:

Forhandlerens stempel og underskrift:

2. Eftersyn – efter senest 2.000 km eller 1 år fra salgsdatoen

Udskiftede eller reparerede dele:

Ordrenr.:

Dato:

Forhandlerens stempel og underskrift:

3. Eftersyn – efter senest 4.000 km eller 2 år fra salgsdatoen

Udskiftede eller reparerede dele:

Ordrenr.:

Dato:

Forhandlerens stempel og underskrift:

4. Eftersyn – efter senest 6.000 km eller 3 år fra salgsdatoen

Udskiftede eller reparerede dele:

Ordrenr.:

Dato:

Forhandlerens stempel og underskrift:

5. Eftersyn – efter senest 8.000 km eller 4 år fra salgsdatoen

Udskiftede eller reparerede dele:

Ordrenr.:

Dato:

Forhandlerens stempel og underskrift:

6. Eftersyn – efter senest 10.000 km eller 5 år fra salgsdatoen

Udskiftede eller reparerede dele:

Ordrenr.:

Dato:

Forhandlerens stempel og underskrift:

7. Eftersyn – efter senest 12.000 km eller 6 år fra salgsdatoen

Udskiftede eller reparerede dele:

Ordrenr.:

Dato:

Forhandlerens stempel og underskrift:

Lovmæssigt ansvar for fejl og mangler og garanti

Lovmæssigt ansvar for fejl og mangler (garanti)

Det lovmæssige ansvar for fejl og mangler for din elcykel er i Europa mindst to år fra tidspunktet, hvor din elcykel afhentes hos forhandleren eller leveres til dig i forbindelse med Home Delivery. Det lovmæssige ansvar for fejl og mangler kan afvige i det enkelte land, og du bedes informere dig om de nationale love.

Selv om vi står inde for, at alle komponenter ikke udviser fejl og mangler inden for den lovpligtige frist, er nogle komponenter funktionsbetinget udsat for slitage og skal udskiftes, når deres slidgrænse nås.

I kapitel "Eftersyn og levetid" findes en oversigt over de komponenter, der funktionsbetinget er udsat for slitage.

Hvis sliddele skal udskiftes som følge af slitage, falder dette ikke ind under det lovmæssige ansvar for fejl og mangler.

Garanti

Uanset det lovmæssigt foreskrevne ansvar for fejl og mangler yder vi i overensstemmelse med vores garantibetingelser fem års garanti for alle vores elcykelmodeller i tilfælde af brud på stellet. Desuden yder vi en frivillig garanti på batteriet på to år: Vi garanterer dig, at batteriet efter to år eller 500 ladecykler (alt efter, hvad der kommer først) stadig har en kapacitet på 60 %. Alle garantitilsagn gælder for privatkunder, der køber produktet første gang, i overensstemmelse med vores garantibetingelser.

Översättning av originalbruksanvisningen

E-Bikes och Cargo-Bikes

EU-försäkran om överensstämmelse.....	145
Anvisningar och krav.....	147
Allmänna anvisningar.....	147
Säkerhetsanvisningar.....	148
Lagstadgade krav.....	149
Avsedd användning.....	150
Inför den första cykelturen.....	152
Inför varje cykeltur.....	155
Komponenter: Funktion och hantering.....	157
Snabbspännare / Q-Loc-insticksaxel / insticksaxel.....	157
Sadelhöjd / sittposition.....	160
Inställningsbar styrstam.....	161
Fjädring.....	162
Bromssystem.....	163
Kedja / remdrivenhet.....	165
Däck och lufttryck.....	166
Belysning.....	167
Bagage- och persontransport.....	168
Motor / batteri / laddare.....	171
Allmänna skötselansvisningar.....	174
Inspektioner och livslängd.....	175
Återvinning och avfallshantering.....	177
Viktdata.....	179
Åtdragningsmoment för skruvförband.....	180
Service- och underhållsschema.....	181
Överlämningsdokumentation.....	185
E-Bike-pass.....	186
Lagstadgat ansvar vid materialfel och garanti.....	190

EU-försäkran om överensstämmelse

enligt maskindirektiv 2006/42/EG

Riese & Müller GmbH, Am Alten Graben 2, 64367 Mühlthal, Tyskland

Märke: Riese & Müller

Modeller: Carrie, Charger4, Charger4 Mixte, Cruiser, Cruiser Mixte, Cruiser2, Cruiser2 Mixte, Culture, Culture Mixte, Delite, Delite4, Homage, Homage4, Load 60, Load 75, Load4 60, Load4 75, Multicharger, Multicharger Mixte, Multicharger2, Multicharger2 Mixte, Multitinker, Nevo, Nevo4, Packster 70, Packster2 70, Roadster, Roadster Mixte, Roadster4, Roadster4 Mixte, Supercharger, Superdelite, Swing, Swing4, Tinker2, Transporter 65, Transporter 85, Transporter2 65, Transporter2 85, UBN Five, UBN Seven, UBN Six
Produktbeteckning/typ: E-City och E-Trekking

Modell: Delite mountain, Superdelite mountain

Produktbeteckning/typ: E-MTB

Modellår: 2024

För de angivna produkterna bekräftar vi att de uppfyller kraven enligt följande EU-direktiv och att de därmed överensstämmer med den relevanta harmoniserade gemenskapslagstiftningen:

- 2006/42/EG maskindirektivet
- direktiv 2014/30/EU om elektromagnetisk kompatibilitet eller direktiv 2014/53/EU om tillhandahållande på marknaden av radioutrustning
- 2014/35/EU lågspänningsdirektivet
- 2011/65/EU begränsning av användning av vissa farliga ämnen i elektrisk och elektronisk utrustning (RoHS-direktivet)
- 2012/19/EU om avfall som utgörs av eller innehåller elektrisk och elektronisk utrustning (WEEE-direktivet)
- DIN EN ISO 12100:2011 Maskinsäkerhet – Allmänna konstruktionsprinciper – Riskbedömning och riskreducering
- DIN EN ISO 20607:2019 Maskinsäkerhet – Allmänna principer – Bruksanvisning
- DIN EN 15194:2017 Cyklar – Ellassisterade cyklar – EPAC

Dessutom gäller för typen E-MTB:

- DIN EN 15194:2017 Cyklar – Elassisterade cyklar – EPAC
som kompletterar DIN EN ISO 4210:2015 Cyklar - Säkerhetskrav för cyklar (MTB)

Ort: Mühlthal

Datum: 2024-02-01

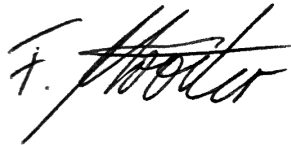

ppa. Markus Papke
Chief Innovation Officer

Felix Ströder
Head of Development

Anvisningar och krav

Allmänna anvisningar

Läs noga igenom hela denna bruksanvisning till din E-Bike före den första cykelturen.

Beakta följande symboler:



Varning!

Indikerar en möjlig fara. Om dessa symboler inte beaktas kan omkullkörning och svåra skador bli följden.

Exempelvis köra med dåligt säkrad last.



Information

Indikerar en situation som kan orsaka skador. Om dessa symboler inte beaktas kan materialskadorna på E-Bike eller dess komponenter bli följden, exempelvis om det föreskrivna lägsta däcktrycket inte följs.

Utför för din egen säkerhet en snabbkontroll enligt kapitel "Inför varje cykeltur" inför varje cykeltur.



Bruksanvisningarna från tillverkarna till alla monterade komponenter hittar du på www.r-m.de/downloads.



Registrera din E-Bike på www.r-m.de/register för att dra fördel av den utökade premiumgarantin.



Den här bruksanvisningen lämnar i första hand säkerhetsrelevant information om din E-Bike. Användaranvisningar för exempelvis växling, display, borttagning av batteri eller tillbehör hittar du i våra videor på www.r-m.de/video-guides.



Om din E-Bike har ett RX Chip aktiveras det först efter bokning av önskad RX Services. Information om funktionerna och servicen hittar du på www.r-m.de/rx-service. För övriga frågor är du välkommen att skicka ett mejl till rx-service@r-m.de.

Kontakta din återförsäljare om du har några ytterligare frågor.

Säkerhetsanvisningar



Varning!

Den här bruksanvisningen innehåller information om snabbkontroller som kan bli nödvändiga mellan de föreskrivna inspektioner som måste utföras av återförsäljaren. Utför aldrig själv några andra arbeten på din E-Bike. Det krävs särskild fackkunskap, speciella verktyg och specifika kunskaper, varför bara en återförsäljare kan utföra dem. Använd aldrig din E-Bike efter ofullständigt eller felaktigt utförda monteringsarbeten. Då utsätter du dig själv och andra trafikanter för fara.



Varning!

Tänk på att din E-Biken vid aktiverat stödläge börjar röra sig så snart du sätter foten på pedalen.

Aktivera därför till en början bromshandtagen, eftersom den ovana påskjutningen annars kan leda till osäkerheter och i värsta fall omkullkörning, olyckor och faror.

Stig heller inte på genom att sätta en fot på pedalen och försöka svinga det andra benet över cykeln; eftersom E-Bike genast skulle hoppa framåt.



Varning!

Innan du utför arbete på din E-Bike, t.ex. montering eller underhåll, eller transporterar den ska du stänga av E-Bike-systemet och ta ur batteriet.

Vid oavsiktlig aktivering av E-Bike-systemet finns risk för skador.



Information

Även om det inte finns någon officiell åldersgräns för att köra 25 km/h-modellerna rekommenderar vi att du av säkerhetsskäl inte låter barn och ungdomar under 14 år köra dem i trafiken.

**Information**

Om du inte har cyklat på länge eller om du känner dig osäker i vissa situationer, rekommenderar vi att genomför en E-Bike-kurs.

Tänk på att du generellt färdas mycket snabbare än vanligt. Kör förutseende och var beredd på att bromsa så snart oöversiktliga situationer eller potentiella faror dyker upp i ditt synfält.

Tänk också på att fotgängare inte hör dig när du närmar dig i hög hastighet. Kör därför med särskild hänsyn på cykelbanor och kombinerade cykel- och gångbanor och var förutseende för att undvika olyckor. Använd vid behov klockan eller hornet för att i god tid varna att du kommer.

I trafiken ska du alltid bära ljusa kläder som lämpar sig för cykling, med åtsittande byxben och skor som är anpassade efter det monterade pedalsystemet.

Av säkerhetsskäl rekommenderar vi att du bär en lämplig hjälm när du cyklar.

**Information**

Se alltid till att din E-Bike är säker mot stöld och obehörig åtkomst varje gång du parkerar den.

Lagstadgade krav

Vill du använda din E-Bike på allmänna vägar måste den vara utrustad enligt de nationella föreskrifterna. Våra 25 km/h-modeller har anpassats efter de rättsliga föreskrifterna i de flesta EU-länderna och omfattas av samma bestämmelser.

**Information**

Innan du använder din E-Bike ska du be din återförsäljare att informera dig om de rättsliga förhållanden som gäller i respektive land. Framför allt S-Pedelects (HS-modeller) omfattas av särskilda bestämmelser som inte anges här. Beakta landsspecifika och regionala avvikelser för S-Pedelects när det gäller följande punkter:

- *Förarbevis*
- *Försäkringsplikt och ev. tillståndskrav*
- *Hjälmtvång*
- *Riktlinjer för användning av cykel- och skogsvägar*
- *Barntransport / persontransport*
- *Cykelvagn*

Den A-viktade ljudtrycksnivån vid cyklistens öron ligger under 70 dB (A).

Avsedd användning

Din Riese & Müller E-Bike har utvecklats utifrån sitt specifika syfte och tillhör en av följande kategorier. Belasta inte din E-Bike utöver den avsedda användningen.

Kategori 1



Avsedd användning: Pendling och fritidscykling med måttlig ansträngning

E-Bike-typ: Väg-E-Bike utan bakhjulsfjädring

Beskrivning: Gäller E-Bikes som används på vanliga, asfalterade underlag där däckens i medelhastighet ska vara i markkontakt med marken.

Typiskt hastighetsområde [km/h]: 15 till 25, HS-modeller: 15 till 45

Avsedd drop-/hopp höjd [cm]: < 15

Kategori 2



Avsedd användning: Fritidscykling och trekking med måttlig ansträngning

E-Bike-typ: Väg-E-Bikes med fullfjädring eller GX-Option

Beskrivning: Gäller E-Bikes för vilka villkor 1 gäller och som även används på asfalterade vägar och grusvägar med måttliga uppförs- och nedförsbackar. Dessa förhållanden kan leda till cykling i ojämn terräng och upprepad förlust av däckkontakt med marken. Drops är begränsade till 15 cm eller mindre.

Typiskt hastighetsområde [km/h]: 15 till 25, HS-modeller: 15 till 45

Avsedd drop-/hopp höjd [cm]: < 15

Kategori 3



Avsedd användning: Sportkörning med måttliga tekniska krav på vägarna

E-Bike-typ: Väg-E-Bikes med fullfjädring och GX-Option

Beskrivning: Gäller E-Bikes för vilka villkor 1 och 2 gäller och som även används på knaggliga stigar, ojämna, asfalterade vägar samt i svår terräng och på outvecklade vägar och för vilka tekniska färdigheter krävs. Hopp och drops uppgår till mindre än 30 cm.

Typiskt hastighetsområde [km/h]: 15 till 45

Avsedd drop-/hopp höjd [cm]: < 30

Kategori 4



Avsedd användning: Sportkörning med mycket utmanande tekniska krav på vägarna

E-Bike-typ: E-MTB

Beskrivning: Gäller E-Bikes för vilka villkor 1, 2 och 3 gäller och som används för cykling på asfalterade vägar i hastigheter mindre än 40 km/h. Undantagsvis kan hopp vara 80 cm om landningsområdet har en lutning på mer än 30°.

Typiskt hastighetsområde [km/h]: 15 till 40

Avsedd drop-/hopp höjd [cm]: < 80

E-Bikes från Riese & Müller är inte godkända att tävla med.

De användnings-, underhålls- och reparationsförhållandena som beskrivs i denna bruksanvisning är del av den avsedda användningen. I de fall som E-Bikes används utöver den avsedda användningen, om säkerhetsanvisningar inte följs, om den är överladdad eller om defekter åtgärdas felaktigt upphör allt ansvar vid materialfel (garantin). Vi tar inte heller ansvar vid materialfel eller vid monteringsfel, uppsåt eller olyckor, eller om underhållet och skötseln inte utförs enligt anvisningarna. En förändring av utväxlingen eller av det elektriska systemet (inställningen) leder till att allt ansvar vid materialfel eller anspråk på garanti upphör att gälla.

**Information****Kommersiell användning**

Enligt den europeiska godkännandeförordningen (EU) nr 168/2013 uppgår hållbarheten för en E-Bike i kategorin L1e-B till 16 500 km. Detta värde ligger också till grund för våra E-Bikes med ett motorstöd upp till 25 km/h.

Kommersiell användning såväl som uthyrning eller utlåning representerar en betydligt högre påfrestning på fordonet. Av denna anledning förbehåller vi oss rätten att eventuellt avvisa eventuellt ansvar vid materialfel som uppstår under vår ansvarsperiod när det gäller kommersiellt använda fordon och som beror på att fordonets eller komponenters livslängd (16 500 km) har överskridits. För att helt täcka allt ansvar vid materialfel krävs bevis på att inspektioner har utförts enligt underhållsplanen.

Din E-Bike är principiellt godkänd för framförande av en enda person. Undantag är våra Cargo-Bikes, om de är utrustade med lämpliga sitsar eller om barnet sitter i en lämplig barnsits eller barncykelvagn. Observera bestämmelserna enligt nationell lagstiftning och den tillåtna totalvikten (se "Viktdata").

**Information**

Tillåten totalvikt =

Cyklistens vikt + E-Bikens vikt + lastens vikt + cykelvagnens vikt

Inför den första cykelturen

Om du köper din E-Bike hos en auktoriserad återförsäljare är din E-Bike redan i körklart tillstånd så att en säker funktion kan garanteras. Din återförsäljare måste göra en slutkontroll och en provkörning.

Om du har fått din E-Bike via Home Delivery har din E-Bike gjorts färdig att köra från fabrik och en slutlig inspektion har utförts. Om montering är nödvändig, följ den bifogade monteringsanvisningen. Det gäller också beskrivningar om hur man justerar sittpositionen och fjädringen, hur man använder motorsystemet och hur man hanterar batteriet.

Eftersom varje E-Bike har olika kör- och kurvbetenden bör du bekanta dig med styr-, kurv- och bromsbetendet när du inte är i trafiken och då på plana och backiga vägar samt både med och utan last. Speciellt Cargo-Bikes eller nya fordonskoncept kan skilja sig från det tidigare invanda körbetendet. Bekanta dig med funktionerna på samtliga reglage. För

att lättare komma igång hittar du videoklipp om olika funktioner på www.r-m.de/video-guides.

Bromssystem



Varning!

Moderna bromsar har en mycket starkare bromskraft än enkla fälg- eller trumbromsar! Kontrollera att bromshandtaget fungerar på ett sätt som passar dig. I annat fall, diskutera placeringen av bromshandtagen med din återförsäljare. Som standard är bromshandtaget för framhjulsbromsen monterad till vänster och för bakhjulsbromsen till höger (omvänd placering av bromshandtaget för länder med vänstertrafik). Gör först några provbromsningar där det inte finns någon trafik. Prova dig långsamt fram till en allt kraftigare inbromsning. En ogenomtänkt inbromsning kan leda till omkullkörning. Vid våta vägbanor förlängs bromssträckan.

Framhjulet på lastcyklar kan lättare låsa sig vid inbromsning, vilket kan leda till omkullkörning vid kurvtagning.

Före bromsning för första gången ska bromsskivorna avfettas noggrant med bromsrengöringsmedel eller sprit. Bromsbeläggen utvecklar sin slutgiltiga bromskraft först under inkörningsfasen. Accelerera då till 25–30 km/h på plan mark och bromsa med en broms till stillastående. Upprepa detta 30 gånger per broms. Därefter är bromsbeläggen och -skivorna inkörda och erbjuder optimal bromseffekt.



Varning!

Vid full last ändrar sig körbeteendet och bromssträckan blir längre. På backiga vägar förlängs bromssträckan ytterligare. Gör därför några kör- och bromsförsök med och utan last för att vänja dig vid det ändrade körbeteendet.

Motorsystem / display och växling

Be din återförsäljare att förklara hur motorsystemet, displayen och växlingen fungerar eller titta på våra videor på www.r-m.de/video-guides.

Du kan sätta på och stänga av systemet med hjälp av reglaget på batteriet eller på fjärrkontrollen på cykelstyret. Dessutom kan de olika stödlägena väljas, den återstående batterikapaciteten visas och eventuellt de olika hastighetsmätarfunktionerna kan väljas. Efter att ha satt på systemet aktiveras det genom att trampa på pedalerna och motorstödet är tillgängligt. Börja vid första körningen med det lägsta motorstödet och välj dig vid den extra påskjutningen.

För ett NÖDSTOPP / NÖDAVSTÅNGNING drar du i bromshandtaget för bakhjulsbromsen och slutar att trampa. E-Biken stannar.

Bekanta dig med motorsystemet, displayen och växlingen på ett ställe där det inte finns trafik. Mer information om manövrering av alla monterade komponenter finns på www.r-m.de/downloads.

Sittposition

Låt din återförsäljare ställa in och förklara rätt sittposition.



Varning!

Bekanta dig med greppet från dina respektive skor på pedalerna. Beroende på skosulans material eller vid kallt och/eller vått väder kan pedalerna bli hala.

Fjädring

Låt din återförsäljare ställa in och förklara fjädringen.

För att fjädergaffeln och stötdämparen ska fungera optimalt måste de anpassas till cyklistens vikt, sittställning och avsedda användning. När du sätter dig på cykeln ska fjädergaffeln och stötdämparen pressas ihop ca 20 % av den maximala fjädervägen.



Varning!

Genom en fjädring av bakkdelen ändras pedalernas avstånd till marken under körningen. Håll därför alltid vevarmarna i en horisontell position vid kurvkörning och vid körning över gupp för att förhindra att pedalerna tar i och du kör omkull.

Batteri

Be din återförsäljare att visa och förklara hur du sätter i och tar ut batteriet eller titta på våra videoklipp på www.r-m.de/video-guides. Kontrollera att batteriet verkligen sitter fast när du har satt i det. Tryck fast batteriet i sitt fäste tills att det hakar fast i låset med ett hörbart klick. Ta ut nyckeln ur låset och dra i batteriet för att säkerställa att det faktiskt har hakat fast. På vissa E-Bikes sitter batteriet hängande vågrätt eller lodrätt på ramen. Var noga med att hålla i batteriet med en hand innan du vrider om nyckeln i låset så att batteriet inte lossnar på ett okontrollerat sätt och faller. Det kan förorsaka personskador och skada batteriet.



Varning!

Ett batteri som inte är rätt isatt kan lossa och falla ur under cykelturen. Det kan förorsaka att du kör omkull och kan skada batteriet. När du sätter i batteriet, se till att det klickar på plats korrekt och kontrollera sedan att det sitter ordentligt.

Rekommenderade temperaturområden

Temperatur vid laddning (°C)	0 ... +40
Temperatur under drift (°C)	-5 ... +40
Temperatur vid förvaring (°C)	+10 ... +40
Rekommenderad laddningsnivå under en driftspaus (%)	30–60
Rekommenderad laddningscykel när batteriet inte används under en längre tid	var 6:e månad

Pakethållare / barnsitsar

Observera att inga ändringar får göras på pakethållaren bak. Använd bara kontrollerade och godkända barnsitsar.

Cykelvagnar / trailerbikes

Fullfjädrade E-Bikes från Riese & Müller är godkända enbart för tvåhjuliga cykelvagnar. Cykelvagnens maximalt tillåtna totalvikt (cykelvagn inklusive last) är 50 kg.

E-Bikes från Riese & Müller utan bakhjulsfjädring är också trailerbike godkända för enhjuliga cykelvagnar. Cykelvagnens maximalt tillåtna totalvikt är 30 kg för enhjuliga cykelvagnar och trailerbikes.

Inför varje cykeltur

Kör bara om du har utfört följande snabbkontroll i sin helhet och har fått ett felfritt resultat. Kontakta din återförsäljare om du är osäker. En defekt E-Bike kan orsaka olyckor.



Information

Efter en omkullkörning eller en olycka får du inte använda din E-Bike förrän din återförsäljare har undersökt den med avseende på eventuella skador.

Snabbkontroll

Kontrollera följande punkter på din E-Bike före varje cykeltur:

- **Snabbspännare/insticksaxlar** sitter fast säkert och är ordentligt låsta.
- **Skruvförband** är vare sig lösa eller skramlar.
- **Cykelstyret** är ordentligt fixerat (kontrollera att varken cykelstyret eller styrstammen vrider sig, stiftet vid inställningsbar styrsam är fastlåst) och fungerar normalt vid styrning åt vänster eller höger (t.ex. glapp i styrningen, ojämnt motstånd eller en mjukare/mer indirekt styrkänsla än vanligt).
- **Cykelhjul och däck** roterar lätt och har en tillräcklig centrisk gång. Kontrollera lufttrycket och däckens skick samt att ventilen sitter rakt.
- **Fram- och bakljus** fungerar och är rätt inställda.
- **Bromshandtaget** har en tydlig tryckpunkt och går inte att pressa in ända in till handtaget.
- **Bromsbelägg och bromsskivor** är intakta och fria från fett/olja. Kontrollera också slitage.
- Ingen olja läcker ut någonstans på **bromssystemet** när du drar och håller i bromshandtaget.
- **Bromsarmen** på fotbromsen sitter fast.
- **Batteriet** sitter fast efter isättning. Batteriet måste låsas fast med ett hörbart klick i låset.
- **Transportboxarna** är korrekt fastsatta och säkert stängda.
- **Lasten** är ordentligt säkrad. Det får inte finnas några lösa fästanoordningar som kan fastna i hjulen (t.ex. nedhängande ändar från spännremmar).
- Den **tillåtna totalvikten** inklusive eventuell last överskrider inte (se "Viktdata").
- Inget skramlar. Det finns inga ovanliga kör ljud och körkänslan är inte vinglig.
- E-Biken är inte ensidigt lastad. Kör beteende och bromssträcka kan i så fall förändras.
- **Belysningen** och **reflexerna** är inte övertäckta.

Komponenter: Funktion och hantering

Snabbspännare / Q-Loc-insticksaxel / insticksaxel



Varning!

Cykla aldrig med en E-Bike, om du inte först har kontrollerat, att hjulen sitter fast ordentligt! Skulle ett cykelhjul lossna under en cykeltur, leder det till ett fall!

Uppbyggnad snabbspännare

Snabbspännaren består av två delar: handspaken **A** och klämmuttern **B**.

Med handspaken **A** genereras en klämkraft. Med klämmuttern **B** på den motsatta sidan ställs förspänningen in.

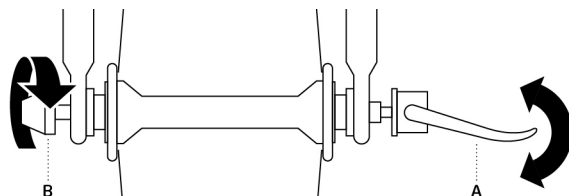

Hantering av snabbspännare

1. **Öppna:** Flytta handspaken **A** så att det på insidan går att läsa "Open". För att lossa snabbspännaren ytterligare, vrid klämmuttern **B** moturs.
2. **Stänga:** Håll den öppnade handspaken **A** med en hand och vrid klämmuttern **B** med andra handen medurs. Dra åt klämmuttern **B** tills du har fått tillräcklig förspänning. Förflytta nu med hjälp av handloven handspaken **A** så att det går att läsa "Close" på utsidan. Under den andra häften av låsvägen måste hävkraften öka avsevärt.
3. **Kontrollera:** Kontrollera att snabbspännaren sitter ordentligt genom att du försöker vrida den låsta handspaken **A**. Om handspaken **A** kan vridas i en cirkel garanteras inte att cykelhjulet sitter säkert. Öppna i så fall handspaken **A** och öka förspänningen med klämmuttern **B**.

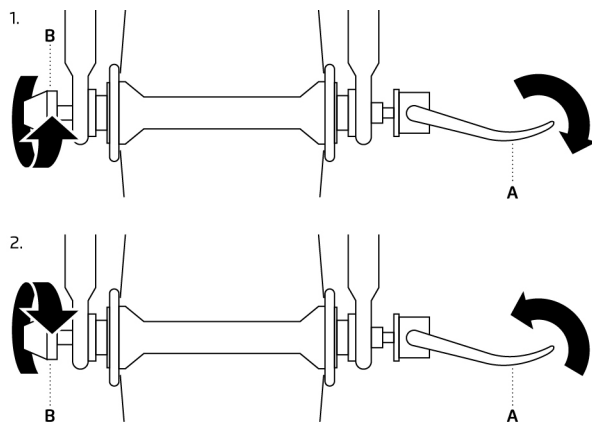

Uppbyggnad Q-Loc-insticksaxel

Insticksaxeln består av två fast anslutna komponenter, handspaken **A** och muttern **B**. Med handspaken **A** genereras en klämkraft och med muttern **B** ställs förspänningen in.

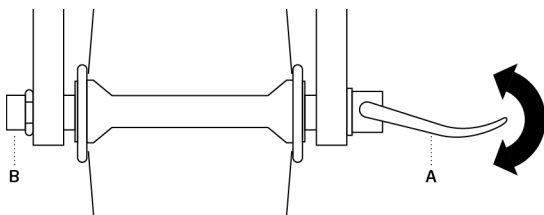

Hantering av Q-Loc-insticksaxel

- Öppna:** Flytta handspaken **A** så att det på insidan går att läsa "Open". Tryck muttern **B** i riktning mot handspaken **A** för att lossa den ytterligare och vrid den sedan medurs tills klon låser fast. Dra sedan ut insticksaxeln på handspaken **A**.
- Stänga:** Vrid muttern **B** moturs tills klon har lossat ur fastlåsningsen. Skjut insticksaxeln med öppen klo genom gaffeln och navet tills den låser fast med ett hörbart klick. Förflytta med hjälp av handloven handspaken **A** så att det går att läsa "Close" på utsidan.
- Kontrollera:** Kontrollera att insticksaxeln sitter fast ordentligt genom att du försöker vrida den låsta handspaken **A**. Om handspaken **A** kan vridas i en cirkel garanteras inte att cykelhjulet sitter säkert. Öppna i så fall handspaken **A** och öka förspänningen på muttern **B**.

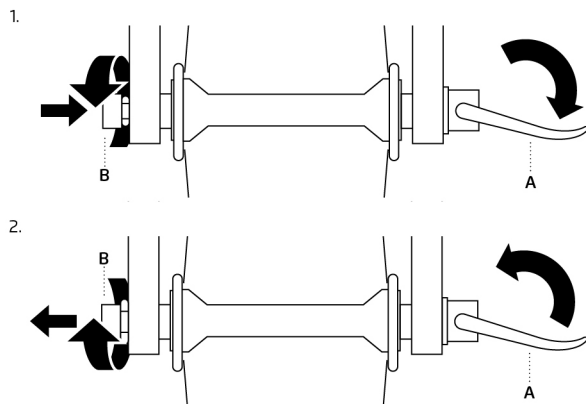

Uppbyggnad insticksaxel

Insticksaxeln består av två fast anslutna komponenter, handspaken **A** och axeln med gänga. En insticksaxel möjliggör snabb och verktyglös montering och demontering av cykelhjulet.

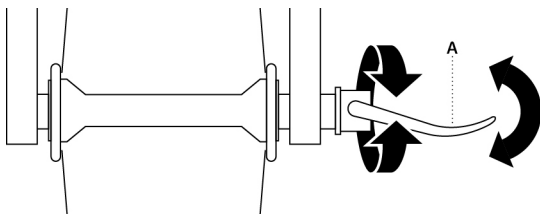

Hantering av insticksaxel

1. **Öppna:** Flytta handspaken **A** så att det på insidan går att läsa "Open". För att lossa handspaken **A** ytterligare vrider du den moturs. Dra sedan ut insticksaxeln på handspaken **A**.
2. **Stänga:** Stick först axeln med gänga genom gaffeln och navet. Vrid insticksaxeln på handspaken medurs tills en lätt förspänning uppnås. Förflytta med hjälp av handloven handspaken **A** så att det går att läsa "Close" på utsidan. Under den andra häften av låsvägen måste hävkräften öka avsevärt.
3. **Kontrollera:** Kontrollera att insticksaxeln sitter fast ordentligt genom att du försöker vrida den låsta handspaken **A**. Om handspaken **A** kan vridas i en cirkel garanteras inte att cykelhjulet sitter säkert. Öppna i detta fall handspaken **A** och öka förspänningen.

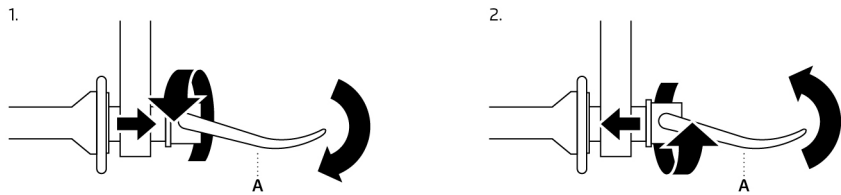

Hantering av insex-insticksaxeln

1. **Öppna:** Skruva loss insticksaxeln moturs med en 6 mm insexnyckel. Dra sedan ut insticksaxeln.
2. **Stänga:** Stick först axeln med gänga genom gaffeln och navet. Dra åt insticksaxeln med en 6 mm insexnyckel medurs. Det nödvändiga åtdragningsmomentet hittar du i kapitlet "Åtdragningsmoment för skruvförband".

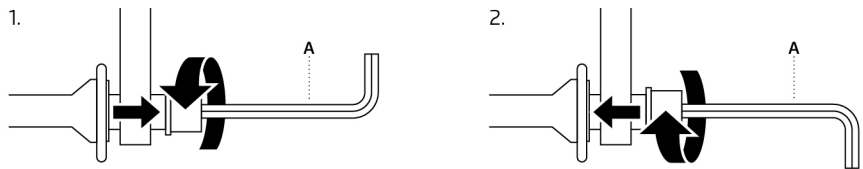

Sadelhöjd / sittposition

Alla E-Bikes är utrustade med en inställningsbar sadelstolpe. Låt din återförsäljare ställa in sadelhöjd och sitsposition. Se till att du kan starta och stanna på ett säkert sätt med dessa inställningar.





Varning!

Sadelstolpen får inte dras ut längre än markeringen "MIN. INSERTION"! Markeringen får inte synas ovanför överkanten på sadelröret, för då kan sadelstolpen gå sönder eller ramen kan skadas.

Dessutom måste skruvarna på sadelstolpen vara åtdragna med rätt vridmoment se "Åtdragningsmoment för skruvförband". Vid en för lös fastsättning kan skruvarna överbelastas och brytas av. Detta kan leda till omkullkörning.

Inställningsbar styrstam

Vissa E-Bikes är utrustade med en inställningsbar styrstam. Inställningen görs utan verktyg med hjälp av en låsanordning och snabbspännare.

Inställning av vinkel

1. Öppna de båda snabbspännarna **A** på styrstamsleden.
2. Tryck in knappen på sidan **B** och ställ in styrstammen i en av de tre vinkelpositionerna. Släpp knappen så att den hakar fast (rör styrstammen fram och tillbaka vid behov). Observera: Endast de tre styrstamspositionerna med stiftet intryckt får användas!
3. Lås alltid snabbspännaren **A** först på den sida där stiftet **B** sitter. Under den andra halvan av låsvägen måste hävstångskraften öka avsevärt och låsningen måste göras med stor ansträngning.
4. I fasthakad position måste de röda linjerna **C** täcka sidan på styrstamsleden.
5. Om inte klämkraften räcker till måste återförsäljaren justera in snabbspännaren.

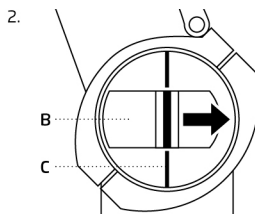
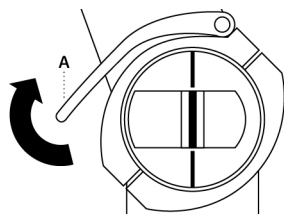

Höjdinställning

1. Öppna snabbspännaren **D**.
2. Tryck in stiftet **E** och ställ in styrstammen i en av fem höjdpositioner tills stiftet **E** hakar fast igen.
3. Justera cykelstyret rakt i färdriktningen och lås sedan fast snabbspännaren **D** igen.
Under den andra häften av låsvägen måste hävkraften öka avsevärt. Om klämkraften inte räcker måste förspänningen på den räfflade muttern ökas när snabbspännaren är öppen.

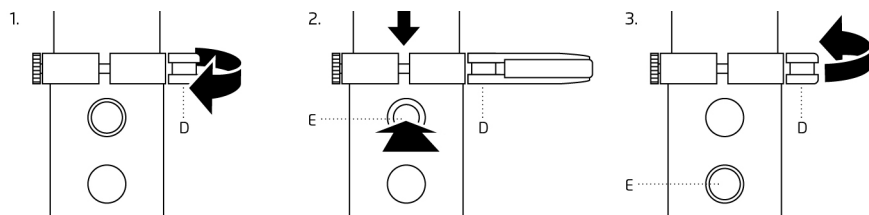

Information

När du har gjort ändringar av cykelstyrets och styrstammens position, se till att vajrar och ledningar inte kan fastna. Alla styrrörelser måste kunna utföras utan problem och utan fara.



Varning!

Styrstammen får inte dras ut längre än markeringen "MIN. INSERTION"! Endast de fem höjdpositionerna med stiftet intryckt får användas! Säkerställ inför varje cykeltur att stiften har hakat fast ordentligt och att snabbspännarna är helt stängda. Skulle cykelstyret eller styrstammen lossna under cykelturen får du inte fortsätta att cykla. Kontakta då genast din återförsäljare för att låta kontrollera styrstammen. Annars kan omkullkörning och svåra personskador bli följden.

Fjädring

Om fjädringen slår i hör- eller märkbart när du kör på dåliga underlag är fjädern för mjukt inställd. Förspänningen eller trycket måste ökas. Om inte inställningsområdet vid stålfjädern räcker till måste den bytas ut av din återförsäljare.

Bromssystem

Bromsarna på din E-Bike ger dig en hög bromseffekt med en mjuk aktivering i varje situation. Bromssträckan är emellertid även beroende av dina kunskaper. Dessa kan du träna upp. Vid bromsning flyttas vikten framåt, samtidigt som bakhjulet avlastas. Problematiken blir större vid körning i nedförsbackar. Därför måste du i en tvärrit försöka att flytta din vikt så långt bakåt som möjligt.



Varning!

- Väta minskar bromsarnas funktion. Beräkna en längre bromssträcka vid regn.
- Se till att bromsbeläggna /-ytorna och fälgarna är helt fria från fett och olja för att full bromskraft ska kunna garanteras!
- Undvik direktkontakt med bromsens varmbromsade delar, särskilt bromsskivorna. Det kan leda till brännskador!



Information

- Använd alltid fram- och bakhjulsbroms samtidigt.
- Bromsa om möjligt med intervaller i backar för att förhindra att bromsarna överhettas.
- Håll inte bromsen aktiverad under en längre tid när du har stannat efter en bromsning.
- Låt inte bromsskivorna eller fälgar komma i kontakt med oljehaltiga medel (t.ex. rengörings- eller kedjespray).
- Sluta köra omedelbart om du hör ovanliga bromsljud och kontakta din återförsäljare.
- Överskrid aldrig den maximalt tillåtna totalvikten (E-Bike + cyklist + last + cykelvagn).
- Bekanta dig med bromsarnas funktion. Öva nödbromsningar utanför trafiken.
- Vid långa nedförsbackar kan bromsskivorna överhettas. Ta då en paus för att låta dem svalna.



Varning!

Bromshandtagen får inte aktiveras om cykeln ligger ner eller om den är vänd upp och ner. Då skulle det kunna komma in luftbubblor i det hydrauliska systemet, vilket kan leda till, att bromsarna slutar att fungera.

Kontrollera efter varje transport om bromsarnas tryckpunkt känns mjukare än före cykelturen. Aktivera i så fall bromsarna långsamt några gånger. På så sätt kan bromssystemet avluftas.

Om tryckpunkten förblir mjuk får du inte fortsätta köra utan måste låta återförsäljaren lufta bromsen.

Fälgbromsar

Vid fälgbromsar sker en friktion som leder till slitage av bromsbelägg och fälgar. Slitaget förstärks när man cyklar i regn. Kontrollera regelbundet att inte bromsbeläggen är slitna. Besök din återförsäljare för byte av bromsbeläggen. Cykelhjulen på din E-Bike med fälgbromsar är försedda med en slitageindikator **A**. Om denna indikator inte längre är synlig måste fälgarna bytas ut av en återförsäljare. En fälgsida med otillräcklig vägg tjocklek kan spricka på grund av däcktrycket.

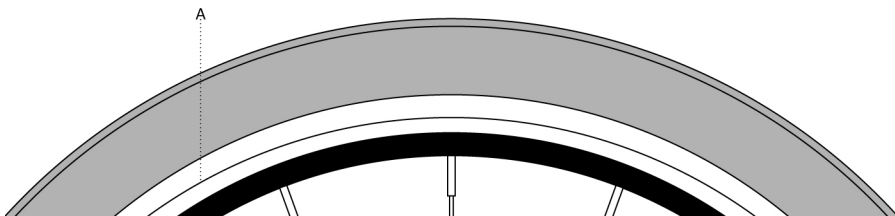

Varning!

Låt en fackman kontrollera fälgarna senast när den andra satsen bromsbelägg har slitits ut. Utslitna fälgar kan leda till omkullkörning och att materialet inte håller.

Skivbromsar

På skivbromsar orsakar friktion att bromsbeläggen och bromsskivorna utsätts för slitage. Besök din återförsäljare för byte av bromsbeläggen och bromsskivorna. Slitaget förstärks av smuts och när man cyklar i regn. Kontrollera regelbundet att inte bromsbeläggen är slitna. Bärarplattan får inte komma i kontakt med bromsskivan. Ett förändrat bromsljud (metall mot metall) är ett tecken på att du ska uppsöka din återförsäljare.



Varning!

Håll dig på avstånd från roterande bromsskivor. Det finns risk för skador från bromsskivornas vassa kanter.



Information

När cykelhjulen har demonterats får du inte längre aktivera bromshandtagen. Då skjuts nämligen bromsbeläggen ihop och det blir svårare att montera cykelhjulet. Använd de medföljande transportsäkringarna efter att cykelhjulet har demonterats för att säkerställa ett tillräckligt avstånd mellan bromsbeläggen.

Fotbroms

Vissa Riese & Müller-modeller är dessutom försedda med en fotbroms på bakhjulet. När det gäller fotbromsar är det bäst att bromsa med den vågräta vevarmen. I långa nedförsbackar kan fotbromsarna bli mycket varma och kraftigt påverka bromseffekten. Med extra hjälp av fälgbromsen på bakhjulet kan du avlasta fotbromsen.



Information

Kontrollera inför varje cykeltur och efter allt slags monteringsarbete att bromsarmen sitter fast ordentligt. Den måste vara festsatt med en skruv i ett fäste i ramen eller införd med ett skruvhuvud i ett avlångt hål. Det nödvändiga åtdragningsmomentet hittar du i kapitlet "Åtdragningsmoment för skruvförband".

Kedja / remdrivenhet

Kedja

Kedjan är utsatt för hög belastning och tillhör slitagedelarna på din E-Bike. Du kan förlänga kedjans livslängd genom regelbunden skötsel.

Kedjeskötsel

- Rengör kedjan emellanåt med en torr trasa.
- Stryk på ett lämpligt smörjmedel från återförsäljaren.
- Det är viktigt att smörja kedjan framför allt efter cykling i regn.
- På E-Bikes med navväxel måste kedjespänningen kontrolleras regelbundet och vid behov justeras av en återförsäljare.

Kedjeslitage och kugghjulsslitage /kedjebyte

Kedjan kan beroende på påfrestning uppnå sin förlitningsgräns efter ca 2 000 km. Även kugghjulet utsätts för slitage. Låt en återförsäljare regelbundet kontrollera och eventuellt byta ut kedjan och kugghjulen.



Varning!

En kedja som inte är korrekt monterad eller spänd kan hoppa av eller gå sönder, vilket kan leda till omkullkörning. Låt din återförsäljare byta kedjan.

Remdrivenhet

Remdrivenheten är utsatt för hög belastning och tillhör slitagedelarna på din E-Bike. Livslängden på din remdrivenhet kan förbättras genom rätt hantering och skötsel.

Remskötsel

- Rengör remmarna regelbundet med vatten.
- Smörj inte med olja eller fett (för att förhindra att smuts fastnar). Behandla vid behov (t.ex. vid gnissel) endast med silikonprodukter.
- Böj, vrid, vänd eller knyt aldrig ihop remmarna eftersom det finns risk att de går av.
- Låt därför din återförsäljare kontrollera remspänningen regelbundet.

Rembyte

Remmarna är ytterst slitstarka och har lång livslängd men utsätts trots det för slitage under längre tidsperioder. Låt din återförsäljare kontrollera remmarna var 2 000:e km och byta ut dem om så behövs.



Varning!

Felaktig installation, inställning, drift eller underhåll kan leda till material- och personskador. Låt din återförsäljare byta remmen.

Däck och lufttryck

För att kunna garantera god funktion och punkteringssäkerhet bör däcken pumpas upp med rätt lufttryck. Det rekommenderade lufttrycket anges i både bar och psi på däckens sida. Du bör regelbundet kontrollera lufttrycket och pumpa upp däckets minst en gång i månaden.

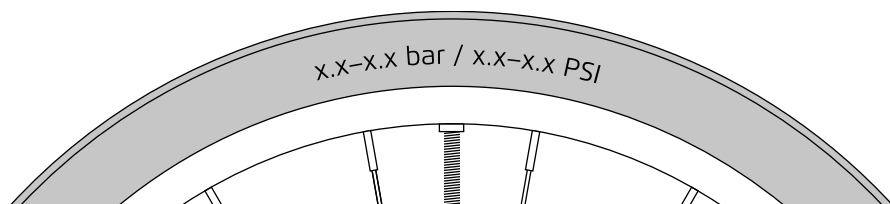

**Varning!**

Pumpa däcken enligt anvisningarna på däckets sidovägg. Ett för lågt lufttryck kan leda till skador på däckstommarna och punktering vid körning över kanter. Pumpa aldrig däcken över det maximalt angivna lufttrycket, eftersom de då kan spricka eller lossa från fälgarna. Följden kan bli att du kör omkull.

Lufttryck HS-modeller

Se till lufttrycket på HS-modellerna motsvarar tabellen för ditt fordon. Lufttrycket beror på däcktyp och belastning.

**Varning!**

Låt din återförsäljare byta däck som har dålig profilhöjd eller har spruckna sidor. Däckens inre uppbyggnad kan ta skada om det tränger in fukt eller smuts.

Defekta fälgband (plastskikt mellan slangen och fälgen) måste genast bytas.

Se också till att ventilen står rakt. I extrema fall kan skador på däcken leda till en plötslig punktering på slangen. Följden kan bli att du kör omkull.

Belysning

Riese & Müller E-Bikes är programmerade med konstant belysning för att synas bättre även på dagen och på så sätt garantera trafiksäkerheten. Strömförbrukningen för den konstanta belysningen är försumbar. På modellen S-Pedelects är konstant belysning lagstadgat.

Ställa in halvljus

1. Mitten på det område som framljuset lyser upp får vara högst 10 m framför din E-Bike.
2. För att justera halvljuset lossar du fästskruven på strålkastaren och lutar det i ovannämnda avståndet.
3. Dra sedan åt fästskruven igen.

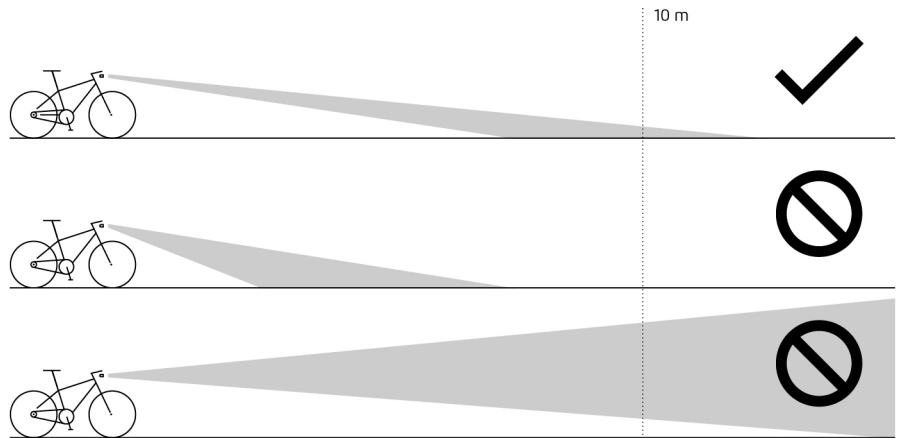

Helljus

Vissa av E-Bikes från Riese & Müller har försetts med ett extra helljus. När helljuset är tätt lyser symbolen **A** blå. Vid mötande trafik bör helljuset släckas.

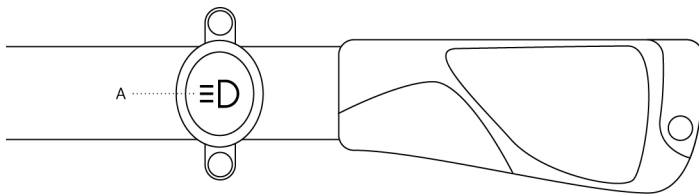

Bagage- och persontransport



Varning!

Vid full last ändrar sig körbeteendet och bromssträckan blir längre. Gör därför några kör- och bromsförsök med och utan last för att vänja dig vid det ändrade körbeteendet.

Persontransport med modellerna: Multicharger, Multicharger Mixte och Multitinker

Vid dessa åldersgränser måste följande beaktas:

1-7 år	Transport av 1 till 2 barn med barnsits (DIN EN 14344) i Safety-bar-kit
7-9 år	Transport av 1 till 2 barn i Safety-bar-kit*
> 7 år	Transport av 1 person (max. 65 kg) med Passagerarkit

* inte godkänd för HS-Bikes

Kontrollera också före användning de nationella bestämmelserna för persontransport.



Varning!

Personer får endast transporteras med korrekt monterade ekerskydd.



Information

Barn måste alltid lyftas upp i barnsitsen eller på sittytan av en vuxen.

Användning av två barnsitsar: Det bakre barnets högsta tillåtna vikt är 10 kg.

Om ett barn försöker klättra upp på egen hand kan fordonet välta.

Om Safety-bar-kit används utan en extra barnsits måste sätesdynan och det vadderade ryggstödet alltid vara korrekt monterade.



Information

Om pakethållarens tillåtna vikt (max. 65 kg) inte överskrids kan ett barn transporteras i en barnsits (DIN EN 14344) tillsammans med en person (> 7 år). I detta fall ska barnsitsen monteras i det bakre läget.

Transportera personer och last

Kontrollera följande punkter innan du cyklar iväg med last på din E-Bike:

- Alla tillbehör (t.ex. korg eller barnsits) är korrekt fastsatta.
- Lastning och hantering av E-Biken har testats.
- Barn är fastspända och bär hjälm.
- Det tyngre barnet/de tyngre barnen (på lastcyklar med tre barnsitsar) placeras om möjligt på platserna närmast föraren.
- Den tillåtna totalvikten och den tillåtna lasten på pakethållaren överskrids inte. Tänk på att barnsitsen också räknas som last.
- Lufttrycket i däcken är korrekt.
- Lasten ska placeras så centralt som möjligt på E-Biken (nära cyklisten) och så lågt som möjligt.
- Lastens vikt är jämnt fördelad på E-Biken. Lastens vikt på E-Bikens högra sida motsvarar lastens vikt på E-Bikens vänstra sida.
- Lasten är säkrad mot att glida eller ramla ned eller av.
- Belysningen och reflexerna är inte övertäckta.
- Ingenting kan komma in i ekrarna. Var särskilt vaksam på lastremmar och barnfötter.



Varning!

Cykla inte iväg om någon av de ovan nämnda punkterna inte är uppfyllda. Korgen och/eller barnsitsen kan lossa vid otillräcklig fastsättning, vilket kan förorsaka svåra olyckor.

Kör alltid försiktigt med packning och i säkra körförhållanden. Ändra eller minska lasten om körbeteendet inte är säkert eller om det känns osäkert.

**Varning!**

Använd endast testade och säkra barnsitsar.

Barnsitsar får inte fästas i sadelstolpen. Förhindra att barnet kan komma in med fingrarna i fjädrarna eller rörliga delar på sadeln eller sadelstolpen.

Förhindra att barnets fötter kan komma i kontakt med rörliga delar, exempelvis ekrarna eller däck. Det finns risk för avsevärda personskador.

Det får inte sitta ett barn i barnsitsen, när din E-Bike står på cykelstödet. Du får bara sätta i eller ta ur barnet ur barnsitsen. Barnet måste vara fastspänt i barnsitsen.

Om Cargo-Bike står på cykelstödet får barnet bara sitta i Cargo-Bike-lådan när det är fastspänt och Cargo-Bike stå säkert på plant underlag.

Om barnsitsen i boxen till Cargo-Bikes har ett nackstöd måste det säkerställas att det är ordentligt fastsatt.

**Information**

Endast personer som är minst 16 år gamla får transportera barn. De ska dessutom ha god körförmåga och kunskap om gatorna och vägarna.

Motor / batteri / laddare

Alla modeller från Riese & Müller är utrustade med en E-motor. Följ också instruktionerna och videoklippen för din motor på www.r-m.de. Läs informationen noga om hur batteriet och laddaren hanteras.

Säkerhetsanvisningar motor

- **Vidta inga åtgärder som påverkar motorns prestanda eller maxhastighet, speciellt ökning.** Du tar dig i sådana fall fram olagligt utan försäkringskydd, utan typgodkännande och eventuellt utan erforderligt körkort.
- **Gör inga som helst ändringar på ditt E-Bike-system och montera inga ytterligare produkter som kan öka prestandan i ditt E-Bike-system.** Garantin och ansvar vid materialfel upphör då att gälla. Om du använder systemet på ett felaktigt sätt riskerar du inte bara din egen och andra trafikanters säkerhet utan också höga personliga skadeståndskostnader samt eventuellt straffrättsligt åtal kan bli följden i händelse av olyckor som kan spåras tillbaka till manipulationen.
- **Öppna aldrig motorenheten själv. Motorenheten får endast repareras av kvalificerad personal och endast med originalreservdelar.** Detta garanterar att motorenhetens

säkerhet bibehålls. Otillåten öppning av motorenheten leder till att ansvaret vid materialfel upphör att gälla.

- **Alla komponenter som är monterade på motorenheten samt alla andra komponenter på E-Bike-motorn (t.ex. kedjekrans, kedjekransens fäste, pedaler) får endast bytas ut mot godkända komponenter.**
- **Använd endast godkända originalbatterier.** Användning av andra batterier kan leda till skador och brandfara. Om andra batterier används upphör allt ansvar vid materialfel att gälla.
- **Kom inte utan skydd i kontakt med motorenhetens kåpa med händerna eller benen efter en cykeltur.** Under extrema förhållanden, t.ex. långvarigt höga vridmoment vid låga hastigheter eller vid körning i uppförsbacke och med last kan kåpan komma upp i mycket höga temperaturer.
- **Påskjutningshjälpens funktion får endast användas för att skjuta på E-Biken.** Om E-bikens hjul vid användning av påskjutningshjälpen inte har någon markkontakt finns risk för skador.
- **När påskjutningshjälpen är aktiverad kan eventuellt även pedalerna rotera.** Se vid aktiverad påskjutningshjälp till att dina ben har ett tillräckligt avstånd till de roterande pedalerna. Det finns risk för skador.
- **Ta bort batteriet från E-Biken innan något arbete påbörjas (t.ex. inspektion, reparation, montering, underhåll, arbete på kedjor/remmar etc.) samt före transporter och förvaring.** Vid oavsiktlig aktivering av E-Bike-systemet finns risk för skador.

Säkerhetsanvisning batteri

- **Öppna inte batteriet.** Det finns då risk för kortslutning. Vid öppnat batteri bortfaller alla garantianspråk.
- **Skydda batteriet mot värme (även ihållande solsken), eld och neddoppning i vatten.** Förvara eller använd inte batteriet i närheten av varma eller brandfarliga föremål. Det råder explosionsrisk.
- **När batteriet inte används, håll det borta från gem, mynt, nycklar, spikar, skruvar eller andra små metallföremål som kan orsaka överbrygning av kontakterna.** En kortslutning mellan batterikontakterna kan leda till brännskador eller brand. Vid eventuella kortslutningsskador i detta sammanhang gäller inte längre garantin.
- **Undvik mekaniska belastningar, stötar eller kraftig värmepåverkan.** Dessa kan skada battericellerna och leda till att brandfarliga ämnen läcker ut.

- **Placera inte laddaren och batteriet nära brandfarliga material. Ladda bara batteriet när det är torrt och på en brandsäker plats.** Brandfara föreligger på grund av den uppvärmning som uppstår vid laddningen.
- **E-Bike-batteriet får inte laddas utan tillsyn.**
- **Vid felaktig användning kan vätska läcka ut ur batteriet. Undvik att komma i kontakt med vätskan. Vid eventuell kontakt skölj med vatten. Om vätskan skulle hamna i ögonen, kontakta läkare.** Läckande batterivätska kan leda till hudirritationer och brännskador.
- **Vid skador och felaktig användning av batteriet kan ångor läcka ut. Sörj för frisk luft och kontakta en läkare vid eventuella besvär.** Ångorna kan irritera andningsvägarna.
- **Ladda endast batteriet med passande originalladdare.** Vid användning av andra laddare kan en brandfara inte uteslutas.
- **Använd endast batteriet tillsammans med passande motorsystem i original.** Det är enda sättet att skydda batteriet mot farlig överbelastning.
- **Använd inte pakethållarbatteriet som handtag.** Om du lyfter din E-Bike i batteriet kan det skada batteriet.
- **Håll batteriet på avstånd från barn.**
- **Skicka aldrig själv iväg ett batteri! Ett batteri hör till kategorin farligt gods. Under vissa förutsättningar kan det hettas upp och börja brinna.**

Säkerhetsanvisningar laddare

- **Håll laddaren borta från regn och väta.** Om vatten tränger in i laddaren finns det risk för elektriska stötar.
- **Ladda endast ett passande godkänt batteri. Batterispänningen måste överensstämma med laddarens batterispänning.** I annat fall finns risk för brand och explosion.
- **Håll laddaren ren.** Vid för mycket smuts ökar faran för en elektrisk stöt.
- **Kontrollera laddare, kabel och kontakt före varje användning. Använd inte laddaren om den har tecken på skador. Öppna inte laddaren.** Om laddaren, kabeln och kontakten är skadad ökar risken för en elektrisk stöt.
- **Använd inte laddaren på ett lättantändligt underlag.** Brandfara föreligger på grund av värmen som laddaren genererar under laddningsprocessen.

- **Var försiktig när du vidrör laddaren medan den laddas. Bär skyddshandskar.** Laddaren kan värmas upp kraftigt, särskilt vid höga omgivningstemperaturer.
- **Barn och personer som på grund av fysiska, sensoriska eller mentala förmågor eller bristande erfarenhet eller kunskap inte kan använda laddaren säkert, får inte använda den utan övervakning eller instruktion av en ansvarig person.** Annars finns risk för felanvändning och skador.

Allmänna skötselanvisningar



Varning!

Ta bort batteriet innan du arbetar på din E-Bike med exempelvis underhåll eller skötsel. Oavsiktlig aktivering av elsystemet kan få pedalerna att rotera, vilket kan leda till skador.

REGELBUNDET UNDERHÅLL

Sköt om din E-Bike regelbundet och låt din återförsäljare genomföra regelbundet underhåll. Bara då kan en permanent och säker funktion av alla delar säkerställas. Gör bara sådana arbeten som du har kunskap om och passande verktyg till.

Tvätt och skötsel

Smuts och salt från vinterhalvåret eller från havsluft skadar din E-Bike. Därför ska du regelbundet rengöra din E-Bike och skydda den mot rostskador.

1. Använd rent vatten och eventuellt lite mildt diskmedel för att avlägsna fettrester.
2. Applicera ett vårdande medel från din återförsäljare efter avtorkning av ytorna.
3. Torka till sist av hela din E-Bike med en torr, ren och luddfri trasa.



Information

Rengör inte din E-Bike med en hård vattenstråle eller en ångtryckspruta från nära håll. Vatten kan tränga sig förbi tätningarna och komma in i de inre lagren och leda till skador exempelvis på elektroniken.

Inspektioner och livslängd



Varning!

E-Biken är utsatt för stora påfrestningar och högt slitage. Komponenter och material reagerar olika på påfrestningar och slitage. Plötsliga komponentfel kan leda till att cyklisten skadas. Alla typer av sprickor, spår eller färgförändringar i områden med hög belastning kan vara tecken på att livslängden löper ut. De aktuella delarna ska kontrolleras och eventuellt bytas ut för att undvika skador.

Efter den första inspektionen ska du lämna in din E-Bike för underhåll med jämna mellanrum, se "E-Bike-pass". Om du regelbundet kör på dåliga vägar, i regn eller i ett fuktigt klimat blir inspektionsintervallen kortare.



Information

Lämna in din E-Bike senast efter 400 km till din återförsäljare för en första inspektion.

Information om slitage

Vissa komponenter på din E-Bike utsätts för ett funktionsrelaterat slitage. Graden av slitage är beroende av skötsel, underhåll och typ av användning (körsträcka, användning i regn, smuts, salt med mera). E-Bikes som ofta parkeras utomhus kan också utsättas för ökat slitage från väderförhållanden. De aktuella delarna måste bytas när de har nått sin förslitningsgräns. Hit hör:

- Batterier
- Cykelkedja- eller -remmar
- Tätningar
- Lager
- Växelväjrar
- Bromsbelägg
- Fälgar eller bromsskivor
- Handtag
- Kedjehjul, kugghjul eller kuggremsskivor
- Däck
- Sadelskydd
- Bagagestroppar

- Pedalytor
- Cykelstödsskydd

Kontrollera de nämnda slitdelarna regelbundet och låt din återförsäljare byta dem vid behov.

Bromsbeläggen till fölg- eller skivbromsarna utsätts för funktionsrelaterat slitage. Vid användning som sportredskap eller cykling i bergig terräng kan beläggen behöva bytas oftare.

Ett byte av de komponenter som är slitna ingår inte i det lagstadgade ansvaret vid materialfel.

Lagren och tätningarna på fjädersgafflarna och ramens fjädrade bakdel är ständigt i rörelse, medan chassit arbetar. På samma sätt rör sig leder, lager och komponenterna i styrningen, samt nav och pedaler. De rörliga delarna slits på grund av miljöpåverkan. De områdena måste rengöras och underhållas regelbundet. Beroende på användningsförhållandena kan det inte uteslutas att delarna måste bytas ut på grund av deras slitage.

Om inte monteringsföreskrifterna och kontrollintervallerna följs kan ansvaret vid materialfel och garantin upphöra att gälla. Beakta också de godkännanden som finns beskrivna i din bruksanvisning.

Enligt den europeiska godkännandeförordningen (EU) nr 168/2013 uppgår hållbarheten för en E-Bike i kategorin L1e-B till 16 500 km.

Enligt de höga kvalitetskraven utgår Riese & Müller vid alla E-Bikes från en livslängd på 33 000 km. Belastningen på en E-Bike är dock starkt beroende av lasten, vägens skick och cyklistens körstil.

Den viktigaste faktorn är cyklistens vikt. I det följande diagrammet kan du se den relevanta livslängden för din E-Bike:

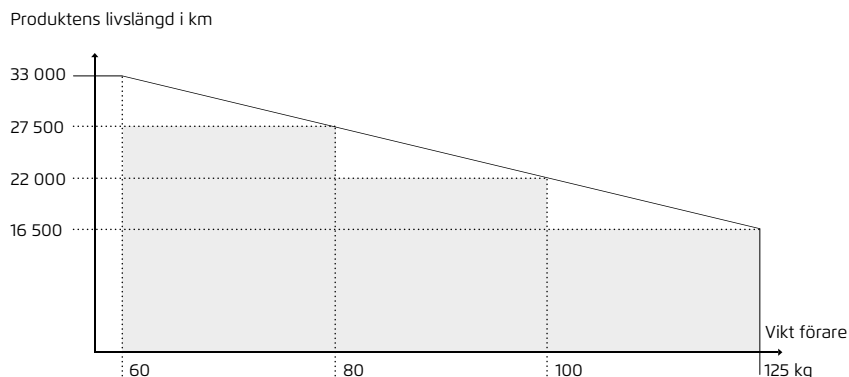

När produktens livslängd har löpt ut kan inte längre trafiksäkerheten garanteras.

Återvinning och avfallshantering

Ju längre tid du har glädje av din E-Bike från Riese & Müller desto bättre är det för miljön. När du inte längre vill använda din E-Bike, fundera först på om den inte kan överlåtas till andra personer. Om du ändå vill kassera din E-Bike eller utbyta komponenter, beakta följande punkter:

Din E-Bike och dess komponenter får inte kastas i hushållsavfallet!

Motorenhet, display inklusive styrenhet, batteri, hastighetsensor, tillbehör och förpackningar ska återvinnas på ett miljövänligt sätt.



Enligt EU-direktiv 2012/19/EU måste elektrisk utrustning, och enligt EU -direktivet 2006/66/EG defekta eller använda batterier samlas in separat och återvinnas på ett miljövänligt sätt.

Beakta sorteringsinformationen för slutkonsumenter i Frankrike (Info Tri):



Tänk på att nationella direktiv och lagstiftning kan skilja sig åt.

Viktdata

Modell	Tillåten totalvikt (cyklist + E-Bike + last + cykelvagn ⁸) [kg]	Vikt E-Bike [kg]	Max. vikt cyklist [kg]	Maxlast pakethållare / packväskhållare [kg]	Maxlast Sideloader [kg]	Maxlast fronthållare [kg]
Carrie	200	34,0–46,0	110	27 ¹	–	80 ⁵
Charger	140 ⁴ /150/160 ³	26,2–29,7	110/125 ³	27 ¹	–	5
Cruiser	150	25,4–27,8	110	25 ¹	–	5
Culture	150	21,3–21,6	110	27 ¹	–	–
Delite	140 ⁴ /150	24,2–31,3	110	20 ¹ /5 ⁹	–	5
Homage	140 ⁴ /150	28,5–36,8	110	20 ¹	–	5
Load 60/75	200	35,5–53,5	110	15 ¹	–	70 ⁵
Multicharger	175	27,2–33,0	110	65 ⁵	20 ⁹	5/8 ²
Multitinker	200	34,0–39,8	110	70 ⁵	20 ⁹	5/8 ²
Nevo	140 ⁴ /150/160 ³	27,1–33,1	110/125 ³	27 ¹ ; 20 ¹ ; 10	–	5
Packster 70	200	34,9–61,0	110	27 ¹ ; 15 ⁶	–	70 ⁵
Roadster	140 ⁴ /150	21,4–26,3	110	20 ¹	–	5
Supercharger	140 ⁴ /150	31,0–32,9	110 ⁴ /125 ³	27 ¹	–	5
Superdelite	140 ⁴ /150	28,6–35,0	110	20 ¹	–	5
Swing	150	24,9–27,6	110	27 ¹	–	5
Tinker	135	21,9–23,8	110	25 ¹	–	–
Transporter 65/85	220 ⁷	45,2–55,5	110	20 ¹	–	100 ⁵
UBN	135	18,5–23,5	100	27 ¹ /7,5 ⁹	–	–

- 1 inklusive korgens vikt
- 2 med stor Cargo-pakethållare fram
- 3 för 25 km/h-GT-modeller
- 4 för HS-modeller
- 5 För ett säkert körbeteende måste lastens tyngdpunkt ligga så lågt och centralt som möjligt på lastytan eller i lastutrymmet.
- 6 med Control Technology Package
- 7 200 kg i CH
- 8 Modellspecifik information om godkännande av cykelvagnar finns på www.r-m.de/de/bikes/
- 9 på varje sida
- 10 med DualBattery

Åtdragningsmoment för skruvförband

Komponent	Skruvförband	Åtdragningsmoment [Nm]	
Bromsarm fotbroms	Fästskruv och mutter	9	
Bromshandtag	Fästskruv	4	
Bromsok	Fästskruv	9	
Display + fjärrkontroll	Alla skruvar	**	
Fjäderelement	Fästskruv	9	
Frihjulsnäv	Säkring kugghjulspaket	40	
Pakethållare	Fästskruv M5	6	
	Fästskruv M6	9	
Bakre hjullager	M5-klämskruv kullager	6	
	M6-skruv lagertapp	9	
Hydraulisk bromsledning	Magura	4	
	Tektro, Shimano	5	
Pedalärmssats	Vevarmsskruvar	55	
	Kedjekransskruvar	9	
Nav	Axelmuttrar på Enviolo-växelnav	35	
	Axelmuttrar på Shimano-växelnav	35	
	Insexspännaxel Rohloff	7	
Pedaler		30	
Cykelstöd	Fästskruv och mutter M6	13	
Sadelstolpe	Fästskruv för sadelns fastklämning	**	
	Klämskruv på sadelröret	5	
Växelhandtag	Shimano-växelhandtag	5	
	Vridbart växelhandtag	2	
Växel	Fästskruv	9	
	Vajerklämskruv	6	
	Styrrullebult	4	
Stänkskärm	Framhjul	Direkt på stänkskärmen	4
		Stänkskärmsstaget på gaffelrören	1
	Bakhjul	Alla skruvar (utom *)	4
		* Stagens längdreglering av plast	1
Insticksaxel	Insex-insticksaxel	Framhjul	**
		Bakhjul	**
Ställbara drop-outs (slider)	Fästskruv MB	18	
Styrstam	Alla skruvar	**	

** se uppgift på komponent

Load / Multitinker / Packster / Tinker / Transporter

Komponent	Skruvförband	Åtdragningsmoment [Nm]	
Ram	Förbindelse mellan den främre och den bakre ramen: 4 skruvar M10	40	
Cykelstyre (Load / Transporter)	Klämma styrarm på det högra gaffelröret: 4 skruvar M5	8	
	Kontramutter för ledhuvud M8	12	
	Kardanled: Skruvar vertikala M8 med låssprint	12	
	Skruvar horisontella M8 med låssprint	2	
	Skruvförband M6	9	
Styrstam (Load / Multitinker / Tinker)	Klämskruvar M6 på styrstamsrör (4 stycken)	10	
	Främre klämskruvar M6 (2 stycken)	10	
	Bakre klämskruvar M5 (2 stycken)	7	
Vajerstyrning (Packster)	Främre vajerrulle	Klämskruv för styrstolpe (2 st.)	8
		Ahead-skruv	6
		Skruv klämplatta M6 (2 st.)	12
		Skruv vajersäkring M5 (2 st.)	8
	Axel för spännrulle M6	8	
	Spak för spännrulle M5	6	
	Bakre vajerrulle	Klämskruv för styrstolpe	4
		Ahead-skruv	6
		Skruv klämplatta M5 (2 st.)	6
		Axelskruvar för styrrulle M5	6
Cykelstöd	Kontramutter M8	12	
	Ringskruv och mutter M5	6	

** se uppgift på komponent

Service- och underhållsschema

De kontroller som är märkta med ● kan du utföra själv. Skulle du upptäcka fel under kontrollerna måste du genast åtgärda dem. Din återförsäljare hjälper dig om du har några frågor, eller om du är osäker. De arbeten som är märkta med X ska endast återförsäljaren utföra i samband med en regelbunden inspektion.



Information

Använd bara originaldelar eller passande, godkända reservdelar vid byte av slitdelar och säkerhetsrelevanta delar.

Komponent	Åtgärd	Inför varje cykeltur	1. Inspektion efter senast 400 km	Var 2 000:e km eller årligen	Information / övriga intervaller
Belysning	Kontrollera funktion och fastsättning	•	X	X	
Däck	Kontrollera lufttrycket.	•	X	X	
	Kontrollera profilhöjd och sidorna.	• ²	X	X	Byt ut om slitna
Bromsar	Kontrollera tryckpunkt, positionen till fälgarna, visuell kontroll av belägg	•	X	X	
	Kontrollera beläggens tjocklek, skivor, fälgar och åtdragningsmoment		X	X	Byt ut om slitna
Bromssystem	Visuell kontroll av täthet	•	X	X	
Fjäderelement	Underhåll, funktionskontroll			X	Beakta fjädertillverkarens servicespecifikationer
Fjädergaffel	Kontrollera funktion, spel och täthet		X	X	Rengör och smörj / beakta fjädertillverkarens servicespecifikationer
Fälgar	Kontrollera vägg tjocklek/ slitageindikator, kontrollera om det finns sprickor, visuell kontroll	• ²		X	X senast efter den andra satsen bromsbelägg
					Byt ut om slitna
Bakstag	Kontrollera funktionen och lagerspelet.			X	Byt ut lager om slitna
Kedja	Kontrollera, smörj vid behov	• ²	X	X	Smörj om torr eller rostig, spänn eventuell vid navväxel
	Kontrollera slitage, byt vid behov			X	
Pedalarm	Kontrollera, dra åt vid behov		X	X ¹	
	Kontrollera slitage på kedjekrans			X	Byt ut om slitna
Lack/metalliska ytor	Konservera (utom fälgsidor, bromsskivor)			•	Behöver göras oftare vid dåliga väderförhållanden
Cykelhjul	Kontrollera ekerspänning		X	X	Spänn och centrera vid behov
	Kontrollera centrisk gång	•	X	X	
	Axelmuttrar/ snabbspännare	•	X	X	Kontrollera

Komponent	Åtgärd	Inför varje cykeltur	1. Inspektion efter senast 400 km	Var 2 000:e km eller årligen	Information / övriga intervaller
Cykelstyre / styrstam / styrstång	Visuell kontroll, se till att låssprinten sitter	•			
	Kontrollera åtdragningsmoment och låssprint		X ¹	X ¹	
	Byt ut				X efter omkullkörning, 25 000 km eller 5 år (vilket som inträffar först)
Styrhandtag med skruvklämma	Kontrollera att den sitter ordentligt	• ²	X ¹	X ¹	
Styrlager	Kontrollera lagerspel genom att känna att det inte vickar	•	X	X	Justera, smörj eller byt ut vid behov
Nav	Lagerspel, kontrollera gång			X	Justera, smörj eller byt ut vid behov
Pedaler	Lagerspel, kontrollera gång			X	Justera, smörj eller byt ut vid behov
Remdrivenhet	Kontrollera remspänning, slitage		X	X	Efterspänn eller byt ut vid behov (senast efter 20 000 km)
Sadelns fastklämning	Kontrollera att den sitter ordentligt	• ²			
	Kontrollera åtdragningsmoment		X ¹	X ¹	
Sadelstolpe	Rengör sadelrör			X	Byt X efter 25 000 km
Växel	Rengör, smörj			X	
Växelvajrar	Kontrollera		X	X	Smörj in eller byt ut vid behov
Skivbromsar	Kontrollera skruvförband på bromsskivor och bromsok		X ¹	X ¹	Byt ut om slitna
Snabbspännare / insticksaxel	Kontrollera att den sitter ordentligt	•	X	X	
Skruvor och muttrar	Kontrollera, dra åt vid behov		X ¹	X ¹	
Stänkskärm	Kontrollera avståndet till däck och att de sitter fast ordentligt		X ¹	X ¹	
Vajerstyrning lastcykel	Kontrollera enhetligt styrmotstånd, styrvajerspänning, styrvajerns klämskruvar, sats för dämpningskontroll, skruvförband och styrvajerns trådar	•	X ¹	X ¹	Byt styrvajrar om enstaka trådar är trasiga eller om höljet är skadat eller slitet
Ventiler	Kontrollera att de sitter rakt	•	X	X	

¹ Dessa skruvförband måste kontrolleras av återförsäljaren med hjälp av (bit-) momentverktyg.

² Dessa punkter ska kontrolleras med jämna mellanrum.

Överlämningsdokumentation

För kunder och återförsäljare (gäller inte för Home Delivery)

Bäste återförsäljare,

Gå igenom överlämningsprotokollet tillsammans med kunden. De olika punkterna har bekräftats genom en underskrift av kunden. Spåra och lägg undan överlämningsprotokollet.

- Överlämning av fakturan till kunden med köpdatum, E-Bike-beteckning inklusive ramstorlek, ramnummer, displaynummer och batterinumner (eventuellt flera) och nyckelnummer.
- Inställning av passande sadelhöjd. För E-Bikes med snabbspännare en ytterligare förklaring om den exakta inställningen av lämplig sadelhöjd.
- Inställning av cykelstyret samt broms- och växelhandtaget så att de passar kunden storleksmässigt och kundens behov.
- Anpassning av draglängder på cykelstyrets och styrstammens position.
- Demonstration av funktionen hos det främre bromshandtaget.
- På E-Bikes med inställningsbar styrstam: Inställning av styrstammen till kundens storlek.
- Fjädringen har ställts in, så att den passar kundens vikt och funktionen har förklarats.
- Reglagen i det elektriska motorsystemet och växlingen har förklarats.
- Snabbspännarnas och insticksaxlarnas funktioner har förklarats.
- Den avsedda användningen har diskuterats.
- Den maximalt tillåtna totalvikten har diskuterats.
- Kunden har gjort en testkörning.
- Kunden har informerats om att försiktigt lära känna bromsarna och styrningen på en plats där det inte finns någon trafik.

.....

Kundens underskrift

.....

Återförsäljarens underskrift

Ort

Datum

E-Bike-pass

Låt återförsäljaren i det här cykelpasset föra in samtliga inspektioner som har gjorts. Den tillverkargaranti som gäller utöver det lagstadgade ansvaret vid materialfel gäller i garantiärenden endast om det fullständigt ifyllda cykelpasset, samt en kopia av kundens kvitto, skickas till Riese & Müller och om samtliga inspektioner som återförsäljaren har gjort har förts in i cykelpasset.

Modell:

Serienummer:

Ramnummer:

Ramstorlek:

Färg:

Växling:

Displaynummer:

Batterinummer:

Nyckelnummer:

Överlämnandet skedde:

Inköpsdatum:

.....
Ort, datum.....
Återförsäljarens stämpel och underskrift

1. Inspektion – efter senast 400 km

Utbytta eller reparerade delar:

Ordernummer:

Datum:

Återförsäljarens stämpel och underskrift:

2. Inspektion – senast efter 2 000 km eller ett år från inköpsdatumet

Utbytta eller reparerade delar:

Ordernummer:

Datum:

Återförsäljarens stämpel och underskrift:

3. Inspektion – senast efter 4 000 km eller två år från inköpsdatumet

Utbytta eller reparerade delar:

Ordernummer:

Datum:

Återförsäljarens stämpel och underskrift:

4. Inspektion – senast efter 6 000 km eller tre år från inköpsdatumet

Utbytta eller reparerade delar:

Ordernummer:

Datum:

Återförsäljarens stämpel och underskrift:

5. Inspektion – senast efter 8 000 km eller fyra år från inköpsdatumet

Utbytta eller reparerade delar:

Ordernummer:

Datum:

Återförsäljarens stämpel och underskrift:

6. Inspektion – senast efter 10 000 km eller fem år från inköpsdatumet

Utbytta eller reparerade delar:

Ordernummer:

Datum:

Återförsäljarens stämpel och underskrift:

7. Inspektion – senast efter 12 000 km eller sex år från inköpsdatumet

Utbytta eller reparerade delar:

Ordernummer:

Datum:

Återförsäljarens stämpel och underskrift:

Lagstadgat ansvar vid materialfel och garanti

Lagstadgat ansvar vid materialfel (garanti)

Det lagstadgade ansvaret vid materialfel för din E-Bike uppgår i Europa till minst två år, räknat från den tidpunkt när du hämtade din E-bike hos din återförsäljare resp. när den levererades till ditt hem vid Home Delivery. Det lagstadgade ansvaret vid materialfel kan skilja sig åt i olika länder. Ta reda på lagstiftningen i det land du bor.

Även om vi garanterar att alla komponenter är fria från defekter inom de lagstadgade garantiperioderna, slits vissa komponenter på grund av sin funktion och måste bytas ut när de når sin förslitningsgräns.

För en översikt över de komponenter som utsätts för slitage på grund av sin funktion, se listan i kapitel "Inspektioner och livslängd".

Om slitdelar måste bytas ut på grund av slitage täcks detta inte av det lagstadgade ansvaret vid materialfel.

Garanti

Oavsett det lagstadgade ansvaret vid materialfel ger vi på alla E-Bike-modeller enligt våra garantivillkor fem års garanti vid ett brott på ramen. Dessutom ger vi dig en frivillig garanti på batteriet på två år: Vi garanterar att batteriet har kvar en kapacitet på 60 % efter två år eller 500 laddningscykler (det som inträffar först). Alla garantiåtaganden gäller för privatkunder vid det första köpet i enlighet med våra garantivillkor.

DE



WARNUNG

Cargo-Bikes mit seitlich ausgeklappter Ladebox bilden Fangstellen.

Die Fahrzeugbreite erhöht sich. Fahren Sie immer mit ausreichend seitlichem Abstand zu Personen und Hindernissen, andernfalls riskieren sie schwere Unfälle.



HINWEIS

Bei der Nutzung des E-Bikes kann es auf unebenen/rauen Untergründen zu Vibrationsbelastungen auf den Körper des Fahrers kommen.

EN



WARNING

Cargo boxes that fold outwards on cargo bikes can become caught on objects. They increase the width of the bike. Always allow sufficient lateral clearance from people and obstacles as there is otherwise a risk of serious accidents occurring.



IMPORTANT

When riding your e-bike, be aware that uneven/rough terrain can expose your body to whole-body vibrations.

NL



WAARSCHUWING

Aan cargo-bikes met zijdelings uitgeklapte laadbox kunnen personen of voorwerpen blijven hangen. De bike wordt hierdoor namelijk breder. Houd tijdens het fietsen dan ook altijd een voldoende grote zijdelingse afstand tot personen en hindernissen aan. Anders riskeert u ernstige ongelukken.



OPMERKING

Bij gebruik van de e-bike kan het lichaam van de fietser op oneffen/ruwe ondergronden worden blootgesteld aan vibraties/trillingen.

FR



AVERTISSEMENT

Les vélos Cargo dont la box de chargement s'ouvre sur le côté présentent des risques de coincement. Ces box augmentent également la largeur du véhicule. Lors des trajets, laissez toujours une distance latérale suffisante avec les autres personnes et les obstacles sous peine de risquer un grave accident.



REMARQUE

Lors de l'utilisation de l'E-Bike, le cycliste peut être soumis à des vibrations si le sol est inégal/rugueux.

IT



AVVERTENZA

La configurazione con box aperta modifica la guidabilità della cargo bike in quanto conferisce alla bicicletta una larghezza maggiore. Per prevenire incidenti gravi, mantenere sempre una distanza laterale sufficiente da persone e ostacoli.



NOTA

Durante l'utilizzo dell'e-bike, fondi irregolari/ruvidi possono esporre il corpo del ciclista a vibrazioni.

ES



ADVERTENCIA

Una Cargo-Bike con la caja de carga lateral desplegada presenta puntos de enganche. La anchura total del vehículo se incrementa. Circule siempre manteniendo una distancia lateral suficiente con respecto a personas y obstáculos para evitar posibles accidentes graves.



NOTA

Cuando se circula con una E-Bike por calzadas irregulares o sin asfaltar el cuerpo del ciclista puede estar sometido a eventuales cargas por vibración.

PT



AVISO

As Cargo-Bikes com caixa de carga lateralmente aberta representam pontos de retenção. A largura do veículo aumenta. Circule sempre com distância lateral suficiente em relação a pessoas e obstáculos, caso contrário, existe risco de acidentes graves.



NOTA

Ao utilizar a bicicleta elétrica sobre pisos irregulares/acidentados, o corpo do ciclista poderá estar exposto a grandes vibrações.

NO



ADVARSEL

Lastesykler med lasteboksen brettet ut sideveis utgjør snublesteder.

Kjøretøybredden øker. Kjør alltid med tilstrekkelig sideavstand til personer og hindere, ellers er det fare for alvorlige ulykker.



MERK

Bruk av el-sykkelen på ujevne/humpete underlag kan medføre vibrasjonsbelastninger på syklistens kropp.

FI



VAROITUS

Rahtipyöriin, joiden lastauslaatikko on taitettu sivulle, muodostuu tarttumakohtia.

Ajoneuvon leveys kasvaa. Aja aina riittävällä sivuttaisetäisyydellä ihmisiin ja esteisiin, tai voi tapahtua vakava onnettomuus.



HUOMAUTUS

Käytettäessä sähköpyörää epätasaisilla/karkeilla pinnoilla ajajan keho voi kokea tärinää.

DK



ADVARSEL

Cargo-Bikes med ladkasse klappet ud til siden danner fangpunkter.

Køretøjet bliver bredere. Kør derfor altid med tilstrækkelig sideafstand til personer og forhindringer, ellers risikerer du alvorlige ulykker.



BEMÆRK

Når du bruger elcyklen, kan din krop blive udsat for vibrationsbelastninger på grund af ujævne/ru overflader.

SE



VARNING

Cargo-Bikes med lastbox som går att fälla ut i sidorna utgör en fara för fastklämning. Cykelns bredd ökar. Cykla alltid med tillräcklig sidoavstånd till personer och hinder, annars riskerar du allvarliga olyckor.



INFORMATION

Vid användning av E-Bikes kan cyklistens kropp utsättas för vibrationer på ojämn/grova underlag.

GR



ΠΡΟΕΙΔΟΠΟΙΗΣΗ

Τα Cargo-Bike με πλευρικά ανοιγμένο κουτί φόρτωσης δημιουργούν σημεία πιασίματος. Το πλάτος του οχήματος αυξάνεται. Οδηγείτε πάντα με επαρκή πλευρική απόσταση από άτομα και εμπόδια, διαφορετικά υπάρχει κίνδυνος σοβαρών ατυχημάτων.



ΥΠΟΔΕΙΞΗ

Κατά τη χρήση του E-Bike μπορεί σε ανώμαλες/τραχιές επιφάνειες να προκύψουν καταπονήσεις κραδασμών στο σώμα του οδηγού.

PL



OSTRZEŻENIE

Rowery Cargo-Bike z rozłożoną na boki skrzynią ładunkową tworzą punkty, w których może dojść do zaczepienia.

Szerokość pojazdu rośnie. Należy zawsze jeździć z dostatecznym odstępem bocznym od osób i przeszkód, w przeciwnym razie istnieje ryzyko poważnego wypadku.



INFORMACJA

Podczas korzystania z roweru e-bike ciało rowerzysty może podlegać obciążeniom wibracyjnym na nierównych/wyboistych podłożach.

HU



FIGYELMEZTETÉS

A teherszállító kerékpár oldalra kihajtott rakodódobozába könnyen bele lehet akadni. Azzal a jármű szélesebbé válik. Közlekedjen mindig megfelelő oldaltávolságot tartva az emberektől és az akadályoktól, különben súlyos balesetet okozhat, ill. szenvedhet.



MEGJEGYZÉS

Ha az elektromos kerékpárt egyenetlen talajon/durva úton használja, akkor a biciklis testét vibrációs terhelés érheti.

IS



VIÐVÖRUN

Þegar hleðsluboxið á flutningahjólum er færð út til hliðar er hættu á að hlutir rekist í það. Breidd hjólsins eykst. Gætið þess að hafa alltaf nægilegt svigrúm til hliðanna á meðan hjólað er, því annars er hættu á alvarlegum slysum.



ÁBENDING

Þegar rafhjólið er notað á ójöfnu/grófu undirlagi getur líkami hjóltreidamannsins orðið fyrir álagi af völdum titrings.

KR



UPOZORENJE

Teretni bicikli s kutijom za utovar preklopljenom na stranu stvaraju točke zahvaćanja. Povećava se širina vozila. Uvijek vozite s dovoljnim bočnim razmakom od ljudi i prepreka, inače riskirate teške nesreće.



NAPOMENA

Kada koristite e-bicikl na neravnim/hrapavim površinama, tijelo vozača može doživjeti vibracije.

SL



OPOZORILO

Tovorna kolesa z nakladalno škatlo, ki je zložena na stran, ustvarjajo oprijemalne točke. Širina vozila se poveča. Vedno vozite z zadostno bočno razdaljo do ljudi in ovir, sicer tvegate hude nesreče.



NAPOTEK

Pri uporabi e-kolesa na neravnih/hrapavih površinah lahko vozniško telo doživi tresljaje.

BG



ПРЕДУПРЕЖДЕНИЕ

Товарните велосипеди със стърчащи отстрани товарни кутии създават места за захващане. Ширината на превозното средство се увеличава. Винаги карайте с достатъчно странично разстояние до хора и препятствия, в противен случай рискувате да предизвикате тежки произшествия.



УКАЗАНИЕ

При използването на електрическия велосипед тялото на водача може да бъде подложено на въздействието на вибрационни натоварвания при неравни/груби повърхности.

RO



AVERTISMENT

Bicicletele Cargo cu cutie de încărcare deschisă în lateral constituie pericole de împiedicare. Lățimea vehiculului se mărește. Conduceți întotdeauna respectând o distanță laterală suficientă față de persoane și obstacole, altminteri riscați accidente grave.



INDICAȚIE

Atunci când utilizați biciclete electrice, pe suprafețe neplane/cu asperități pot apărea încărcături din vibrații asupra corpului conducătorului.

SK



VAROVANIE

Nákladné bicykle Cargo-Bikes s bočne vyklápatelným ložným boxom vytvárajú miesta s možnosťou zachytenia.

Zvyšuje sa šírka vozidla. Jazdite vždy s dostatočným bočným odstupom k osobám a prekážkam, v opačnom prípade riskujete ťažké úrazy.



POZNÁMKA

Pri používaní elektrického bicykla môže na nerovných/drsných podkladoch dôjsť k zaťaženiam vibráciami na telo vodiča.

CZ



VÝSTRAHA

U nákladních kol s rozevřenými nákladními boxy hrozí nebezpečí zachycení. Šířka vozidla se zvětšuje. Jezděte vždy s dostatečným odstupem od osob a překážek, jinak riskujete těžký úraz.



UPOZORNĚNÍ

Při používání elektrokola na nerovném/hrubém povrchu mohou na tělo jezdce působit silné vibrace.

RU



ПРЕДУПРЕЖДЕНИЕ

Грузовой велосипед с откинутым в сторону грузовым отсеком образует ловушку. Ширина транспортного средства увеличивается. Чтобы избежать серьезных аварий, при езде обязательно оставляйте сбоку достаточно пространства до людей и препятствий.



УКАЗАНИЕ

При езде на электровелосипеде по неровной/грубой поверхности тело водителя может подвергаться вибрации.

LV



BRĪDINĀJUMS

Kravas velosipēdi ar sāniski izvīzītām kravās kastēm rada aizķeršanās risku. Tādējādi palielinās transportlīdzekļa platums. Brauciena laikā vienmēr nodrošiniet pietiekamu attālumu no personām un šķēršļiem – pretējā gadījumā iespējams gūt smagas traumas.



PIEZĪME

Izmantojot e-velosipēdus uz nelīdzenas/raupjas virsmas, vibrāciju radītā slodze var tikt nodota uz braucēja ķermeni.

LT



ĮSPĖJIMAS

Krovinių dviiračiai su į šoną atlenkiama krovinių dėžė sukuria sugriebimo taškus. Padidėja transporto priemonės plotis. Važiuodami visada laikykitės pakankamo atstumo nuo šone esančių asmenų ir kliūčių, priešingu atveju rizikuojate patirti rimtų nelaimingų atsitikimų.



PASTABA

Naudojant elektrinį dviratį, dviratininko kūnas gali būti veikiamas vibracijų važiuojant nelygiu ir (arba) guoblėtu paviršiumi.

RIESE & MÜLLER

www.r-m.de
www.facebook.com/rieseundmueller
www.instagram.com/riesemuller