

MANUAL DEL USUARIO DE AMORTIGUADOR TRASERO

¡ADVERTENCIA!

Esta hoja de instrucciones contiene información importante sobre la instalación, el servicio y el mantenimiento correctos de su amortiguador trasero. No obstante, tenga en cuenta que es esencial contar con conocimientos y herramientas especiales para instalar, reparar y mantener los amortiguadores SR SUNTOUR. El conocimiento mecánico común puede no ser suficiente para reparar, reparar o mantener un amortiguador trasero. Por lo tanto, le recomendamos encarecidamente que su amortiguador trasero sea instalado, reparado y / o mantenido por un mecánico de bicicletas capacitado y cualificado. La instalación, el servicio o el mantenimiento incorrectos pueden provocar fallos en el producto, accidentes, lesiones o incluso la muerte.

Vista general.....	2
Información importante sobre seguridad.....	4
Antes de cada uso.....	5
Instalación de amortiguador trasero.....	6
Configuración básica.....	7
Presión neumática y “SAG”.....	8
Ajuste de volumen de aire: Triair.....	9
Ajuste de la amortiguación de rebote.....	10
Ajuste de la compresión C3: Triair.....	11
Ajuste de la amortiguación por compresión.....	12
Operación de bloqueo remoto.....	13
Operación de bloqueo.....	14
Mantenimiento.....	15



Nuestra página web está disponible en los idiomas CN, DE, EN, ES, FR, IT, JA y NL. Entre en:

www.srsuntour-cycling.com > Service > Download area > Consumer Downloads > Bike > Owners manuals > General Rear Shock Manual

VISTA GENERAL

TRIAIR

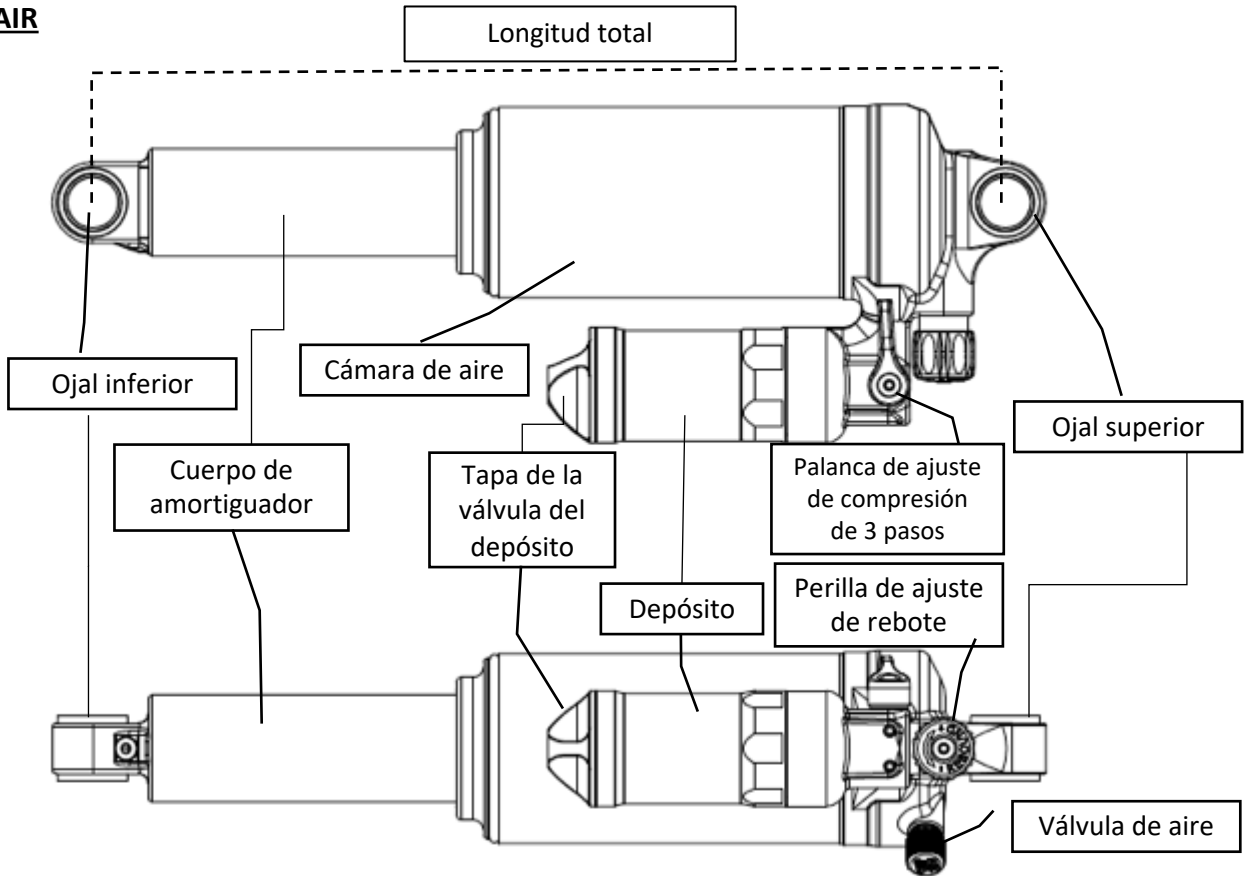

EDGE-TT

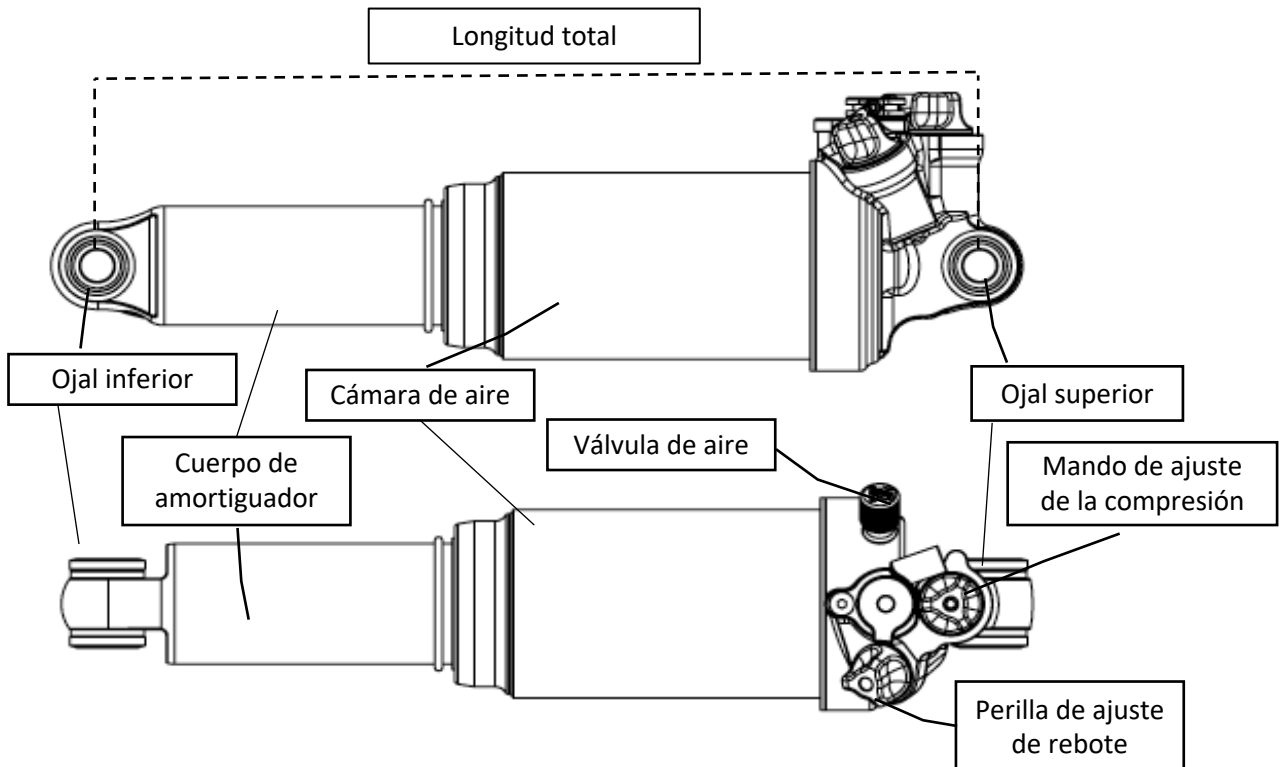

VISTA GENERAL

EDGE

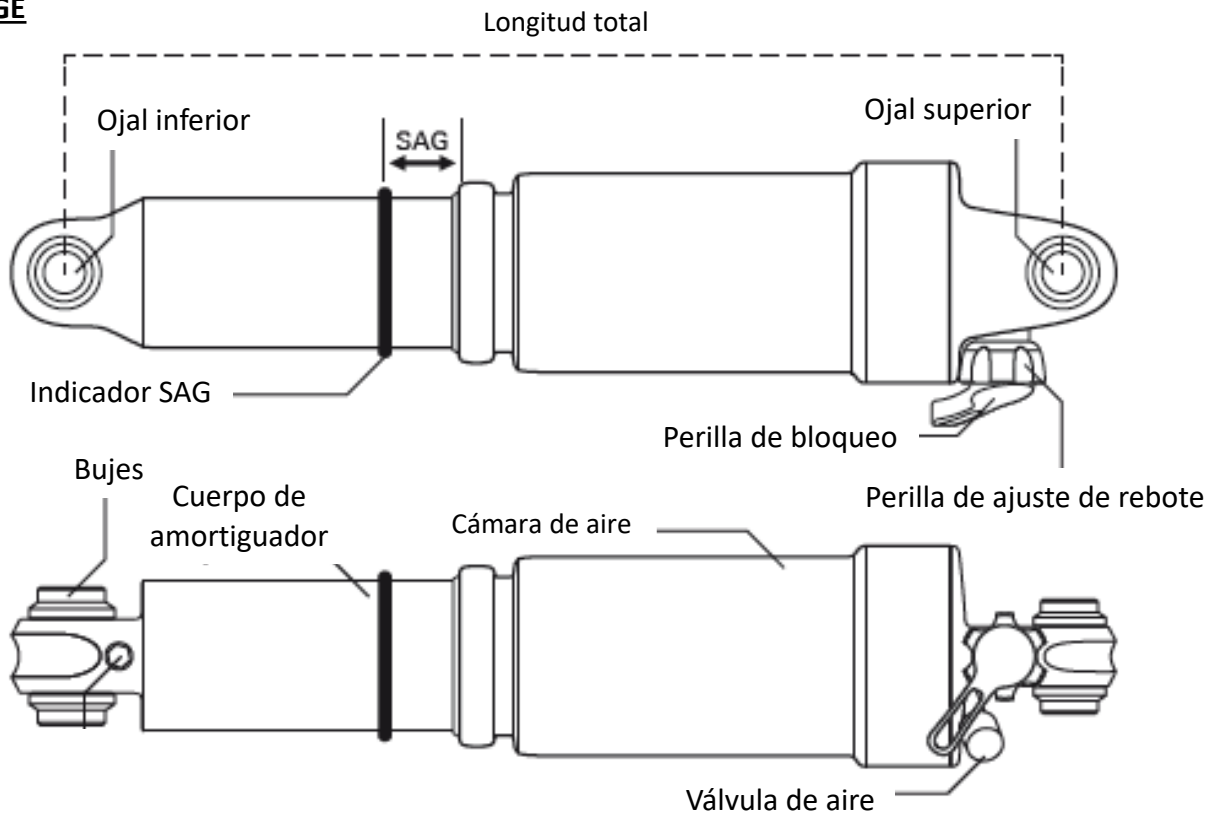

RAIDON



INFORMACIÓN IMPORTANTE SOBRE SEGURIDAD



¡ADVERTENCIA!

En caso de no seguirse las advertencias y las instrucciones de seguridad, el producto puede fallar dando lugar a un accidente, lesiones personales graves, o incluso la muerte del ciclista.

- Lea detenidamente este manual antes de utilizar el sistema suspensión.
- Nuestros amortiguadores traseros contienen fluidos y gases bajo una presión extrema, por lo que se deben seguir las advertencias de este manual para evitar la posibilidad de lesiones o la muerte. ¡Nunca intente abrir ningún amortiguador trasero SR SUNTOUR! Abrir cualquier amortiguador trasero SR SUNTOUR implica el riesgo de sufrir lesiones graves.
- Utilice solo piezas originales SR SUNTOUR. El uso de piezas de repuesto de proveedores de terceros anula la garantía de su amortiguador trasero y puede causar fallas. Esto podría provocar un accidente, lesiones o incluso la muerte.
- Los amortiguadores traseros SR SUNTOUR están diseñados para ser utilizados por un solo piloto.



¡ADVERTENCIA!

Estas instrucciones contienen información importante sobre la instalación, el servicio y el mantenimiento correctos de su amortiguador trasero. El conocimiento mecánico común puede no ser suficiente. Su amortiguador trasero solo debe ser instalado, reparado y / o mantenido por un mecánico de bicicletas capacitado y cualificado con herramientas especializadas.

- Lleve siempre equipos de seguridad adecuados. Esto incluye un casco debidamente ajustado y abrochado. En función de su estilo de ciclismo, puede que sea necesario utilizar protección adicional de seguridad. Asegúrese de que su equipo esté en perfecto estado.
- Seleccione el amortiguador trasero correcto de acuerdo con las dimensiones de su cuadro y su estilo personal de ciclismo. La instalación de un amortiguador trasero no adaptado a la geometría de su cuadro podría provocar un fallo del sistema de suspensión o del propio cuadro, y anulará la garantía de los amortiguadores.
- Debe conocer los límites de su habilidad y experiencia y nunca sobrepasarlos al montar.
- Debe leer, entender y seguir todos los manuales del propietario proporcionados con su bicicleta y todos sus componentes.



¡ADVERTENCIA!

SR SUNTOUR recomienda que un mecánico de bicicletas capacitado y calificado instale, mantenga y / o repare el amortiguador.

ANTES DE CADA USO



¡ADVERTENCIA!

Evite lesiones personales graves o incluso la muerte. ¡No monte en la bicicleta si no se cumple alguno de los siguientes criterios! Corrija cualquier condición antes de montar.

- Inspeccione la bicicleta y el sistema de suspensión incluyendo manillar, pedales, conjunto platos-bielas, tija, sillín, etc. para ver si hay grietas, abolladuras, piezas dobladas o deterioradas. También busque cualquier fuga de aceite en el exterior de los amortiguadores. Asegúrese de revisar las zonas ocultas en la parte inferior de la bicicleta. Si existe alguna condición, consulte con un mecánico de bicicletas con la debida formación y cualificación para determinar la causa y hacer cualquier corrección necesaria.
- Comprime tu amortiguador trasero con el peso de tu cuerpo. Si se siente demasiado suave, en relación con la presión adecuada para lograr un SAG preciso, infle hasta que haya alcanzado el valor requerido. Consulte también el capítulo "AJUSTE DE SAG".
- Asegúrese de que los frenos estén correctamente instalados/ajustados y que funcionen correctamente.
- Si utiliza un sistema de cierre rápido para fijar el juego de ruedas, asegúrese de que todas las palancas y tuercas estén bien apretadas. Si utiliza un sistema de eje pasante, asegúrese de que todos los pernos de fijación se aprieten con los valores de par correctos. Siga estrictamente las instrucciones proporcionadas por el fabricante del cierre rápido o del sistema de eje pasante.
- Compruebe la longitud de cable y el guiado de los componentes. Asegúrese de que no interfieran con la dirección de la bicicleta.
- Si utiliza reflectores para ciclismo en carretera, asegúrese de que estén limpios y correctamente instalados.
- Haga rebotar la bicicleta sobre el suelo mientras observa y escucha si hay algo que pueda estar suelto.

INSTALACIÓN DE AMORTIGUADOR TRASERO

Para reemplazar su antiguo amortiguador trasero y actualizar su bicicleta con un amortiguador trasero SR SUNTOUR, debe seguir los pasos que se mencionan a continuación. Tenga en cuenta que le recomendamos encarecidamente que su nuevo amortiguador trasero SR SUNTOUR sea instalado por un mecánico de bicicletas calificado y capacitado.

1. Asegúrese de que la "longitud de ojo a ojo", la carrera y los accesorios de montaje sean los mismos que para el amortiguador trasero instalado originalmente. La "longitud ojo a ojo" es la distancia desde el centro del perno de fijación superior al centro del perno de fijación inferior. Consulte también el dibujo que se muestra en la página 2-3.
2. Retire el viejo amortiguador de su bicicleta. Limpie la superficie interior del bastidor y el brazo oscilante, eliminando la suciedad y asegúrese de que todas las superficies estén limpias.



¡ADVERTENCIA!

Si se instala una longitud de descarga más larga que la original, la geometría de su bicicleta cambiará. Esto puede provocar problemas de dirección y un soporte inferior más alto que le impide colocar los pies en el suelo. Si va a instalar un amortiguador que es más corto que el que se instaló originalmente, tendrá los mismos efectos negativos invertidos. Todo esto puede resultar en una pérdida de control y lesiones graves o incluso la muerte.

3. Asegúrese de que el diámetro interior y el exterior, así como el ancho de los bujes de aluminio, son correctos para fijar el amortiguador trasero correctamente y sin juego en el cuadro y el brazo oscilante.
4. Compruebe el movimiento de su nuevo amortiguador trasero SR SUNTOUR liberando todo el aire y moviendo el brazo oscilante a través de su carrera completa. Asegúrese de que haya suficiente espacio entre el amortiguador trasero y todos los demás componentes. También tenga en cuenta para verificar el espacio entre su amortiguador trasero y la tija bajada. Asegúrese de que el amortiguador no golpee contra la tija de sillín en ninguna posición.
5. Apriete los tornillos de acuerdo con las especificaciones de los fabricantes de bicicletas o cuadros.



¡ADVERTENCIA!

La falta de espacio entre el amortiguador, el poste del asiento, el basculante, el cuadro o el balancín puede provocar la pérdida del control de su bicicleta, lesiones graves o incluso la muerte.

CONFIGURACIÓN BÁSICA

A continuación se muestra el ajuste de presión de aire original cuando el amortiguador trasero SR SUNTOUR se envía de fábrica. Recuerde que estos son los puntos de partida y los ajustes variarán según la capacidad del ciclista, las condiciones del camino, el diseño del cuadro y las preferencias personales. Después de configurar su amortiguador trasero, revise su hundimiento para asegurarse de que se encuentra dentro de los ajustes de hundimiento recomendados.

Peso del usuario (kg)	Presión de aire sugerida (psi)				
	Triair		EDGE-TT	EDGE	RAIDON
	Cuerpo principal	Depósito	Cuerpo principal	Cuerpo principal	Cuerpo principal
Presión del aire (ajuste de fábrica)	180	200	110	110	110
Max. presión	300psi	240psi	300psi	300psi	300psi

Nota: Los números anteriores son solo una referencia. Se debe ajustar individualmente la presión de aire correcta comprobando el «SAG».

Es importante tener en cuenta que la presión del aire variará dependiendo de la tasa de apalancamiento de su marco. Esto es solo un punto de partida hasta que verifique su SAG en la página siguiente.

PRESIÓN NEUMÁTICA Y "SAG"

El SAG es la compresión causada simplemente por el peso del conductor, incluido el equipo (como la mochila), la posición del asiento y la geometría de los cuadros y no como resultado de la conducción. Cada ciclista tiene un peso y una posición de asiento diferentes, por lo tanto, el amortiguador trasero se hundirá más o menos. Para asegurar un funcionamiento adecuado de su amortiguador trasero y no interferir en su rendimiento, establecer un SAG adecuado es la única forma de encontrar la presión de aire correcta para su amortiguador trasero.



CONFIGURACIÓN DE LA PRESIÓN DE AIRE Y "SAG"

1. Reduzca la compresión y la amortiguación de rebote al mínimo para no influir en el SAG. Destornille la tapa de la válvula. Atornille un tenedor / bomba de choque en la válvula.
2. Bombear el choque a la presión deseada. Nunca exceda la presión de aire máxima recomendada.
3. Para evaluar correctamente el "SAG", use la junta tórica o coloque una brida de sujeción al cuerpo del amortiguador. Deslízalo hasta el sello de polvo. Siéntese en la bicicleta en la posición de conducción normal y compruebe el "SAG". Agregue o suelte aire según sea necesario.
4. Puede apoyarse contra una pared para poder quedarse quieto en la bicicleta y medir el "SAG".



Viajes de choque (mm)	Sugerido SAG (%)
30 - 45	15 - 25
50 - 75	20 - 25



¡ADVERTENCIA!

Montar su bicicleta con una presión de aire inadecuada puede provocar la pérdida de control, lesiones graves o incluso la muerte.

Nunca exceda la presión de aire máxima de 300 psi (20 bar). Esto puede provocar la rotura del amortiguador trasero, lesiones graves y anular la garantía de su amortiguador trasero SR SUNTOUR.

AJUSTE DE VOLUMEN DE AIRE: TRIAIR

Si está buscando más ajustes, la curva de resorte del amortiguador de aire se puede ajustar utilizando espaciadores de volumen. Se debe utilizar presión de aire para lograr el SAG correcto. Si está tocando fondo, los separadores de volumen controlarán la progresividad del choque.

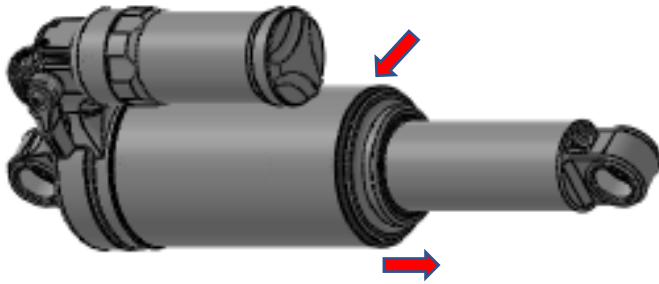

1. Deje que todo el aire salga de la cámara principal. Retire la junta tórica debajo de la cámara de aire. Tenga cuidado de no dañar la junta tórica.



2. Gire y empuje hacia abajo para quitar el manguito de aire HV (alto volumen).

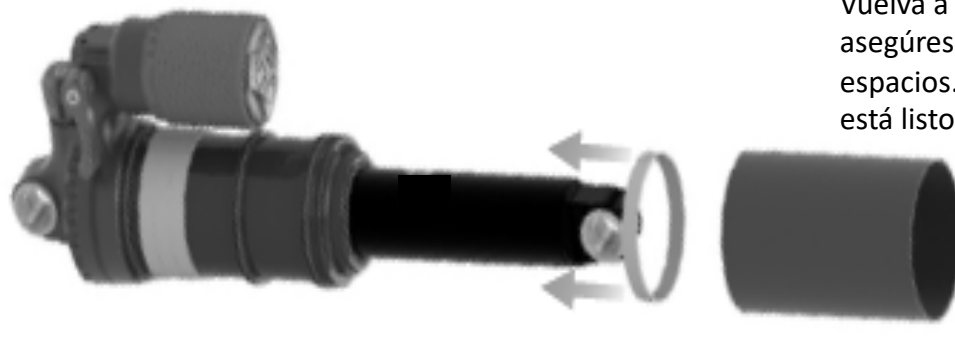

3. Agregue o elimine la cantidad deseada de espaciadores de volumen de aire. Vuelva a instalar el recipiente de aire y asegúrese de que esté sellado sin espacios. Reinstale la junta tórica y ¡ya está listo para montar!

AÑADIR ESPACIADORES DE VOLUMEN DE AIRE

La adición de espaciadores de volumen de aire creará una sensación más progresiva a su amortiguador de aire. Una sensación más progresiva evitará súbitos fines de carrera y evitará que el impacto sea extremadamente directo.

ELIMINACIÓN DE LOS ESPACIADORES DE VOLUMEN DE AIRE

La eliminación de los espaciadores de volumen de aire creará una sensación más lineal para su amortiguador de aire. Una sensación más lineal facilitará el uso de la carrera completa.

Si no puede lograr un recorrido completo o el impacto se vuelve muy fuerte al final de la carrera, eliminar los espaciadores de volumen de aire ayudará a solucionar ese problema.

AJUSTE DE LA AMORTIGUACIÓN DE REBOTE (Pomo rojo)



TRIAIR



EDGE-TT



EDGE



RAIDON

AJUSTE DE REBOTE

El rebote controla la velocidad a la que se extiende el amortiguador después de la compresión. El control de amortiguación de rebote es relativo a la cantidad de presión de aire utilizada. Una presión de aire más alta requiere más amortiguación de rebote y una presión de aire más baja requerirá menos amortiguación de rebote, así que ajústela en consecuencia.

MÁS LENTO = MÁS AMORTIGUO POR REBOTE

MÁS RÁPIDO = MENOS AMORTIGUO POR REBOTE

AJUSTE DE LA COMPRESIÓN C3: TRIAIR (Pomo azul)

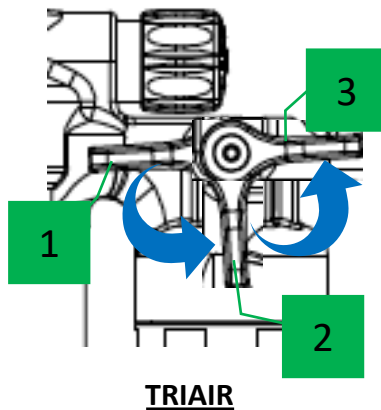

AJUSTE DE COMPRESION C3

El amortiguador SR SUNTOUR Triair ofrece 3 configuraciones de compresión para permitir que el ciclista ajuste rápida y fácilmente la amortiguación de compresión para cualquier condición de camino.

1. Compresión abierta: reduce la amortiguación por compresión permitiendo que el aceite fluya fácilmente a través del circuito, ofreciendo la máxima sensibilidad. La posición abierta también es mejor para los ciclistas más ligeros o para terrenos secos y polvorientos, donde se requiere la máxima tracción.
2. Compresión media: es para atravesar. Secciones del recorrido donde lo necesita para estar activo pero aún así mantener una buena plataforma de pedaleo.
3. Compresión cerrada: es ideal para escalar, para reducir las sacudidas de suspensión no deseadas o para ciclistas más pesados / agresivos que necesitan un apoyo máximo mientras descienden. El ajuste pesado / cerrado NO es un bloqueo, pero ofrece una resistencia significativa al peso y al movimiento de suspensión inducido por el pedal.

AJUSTE DE LA AMORTIGUACIÓN POR COMPRESIÓN (Pomo azul)



EDGE-TT



EDGE-RC

La función de ajuste de amortiguación por compresión de sus amortiguadores traseros SR SUNTOUR le permite ajustar su amortiguador de acuerdo con sus preferencias personales y el terreno en el que se encuentra. Esta función controla la velocidad de su amortiguador trasero mientras se comprime.

- Al montar en terreno con muchos baches pequeños y rápidos:
Elija una configuración más rápida para conseguir la máxima tracción posible así como una óptima sensibilidad a los baches. En este modo, su amortiguador trasero reaccionará bastante sensible / rápido a cada golpe. No elija esta configuración en un terreno con baches grandes o con aristas porque el riesgo de que el amortiguador toque fondo, será mayor.
- Al montar en terreno con baches grandes o con aristas:
Elija una configuración más lenta. En este modo, su amortiguador trasero se moverá más lento mientras se comprime. Por lo tanto, se reducirán los topes de fondo y se proporcionará la máxima absorción de golpes. El uso de este modo en un terreno con golpes pequeños y rápidos traerá mala tracción a su bicicleta. Además, su amortiguador trasero no utilizará su recorrido completo si se configura en lento / firme en terreno rápido.

OPERACIÓN DE BLOQUEO REMOTO

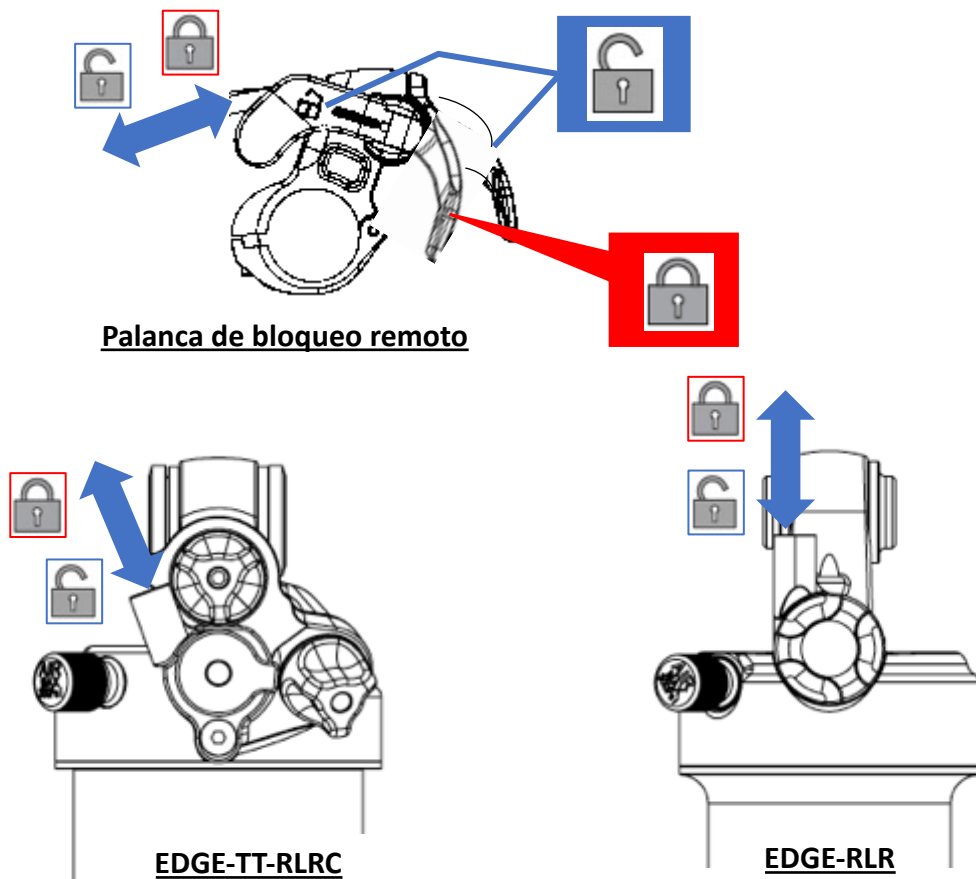

El funcionamiento de la función de bloqueo remoto se puede realizar desde la palanca remota en el manillar, mientras se agarra el puño sin quitar la mano del manillar. La palanca remota es para usar la función de bloqueo y desbloqueo. La función de bloqueo evita que el amortiguador se comprima hasta que se produzca un impacto significativo o una fuerza hacia abajo. Éste se comprimirá cuando la fuerza exceda la resistencia del circuito de soplado del amortiguador. Utilice la función de bloqueo para obtener la máxima eficiencia de pedaleo en terrenos suaves o rodantes.

Nota:

RLR: 100% bloquear

RLR8: 80% bloquear



¡ADVERTENCIA!

Sin embargo, nunca debe ajustar su amortiguador trasero en el "Modo de bloqueo" mientras circula en terrenos difíciles, o cuando la suspensión es muy necesaria. Esto implica el riesgo de que el amortiguador se dañe cuando se comprime bajo una carga alta. Esto también podría resultar en un accidente, lesiones o incluso la muerte del ciclista.

OPERACIÓN DE BLOQUEO

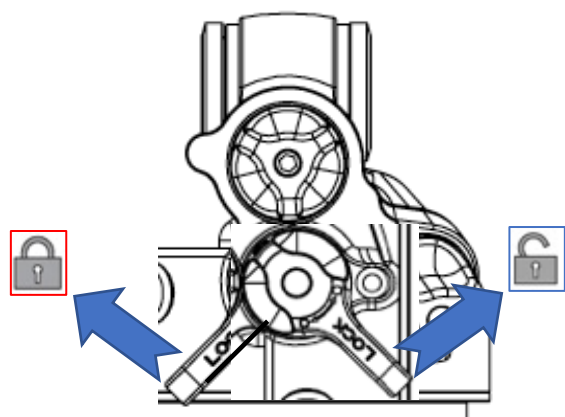

EDGE-TT-LORC

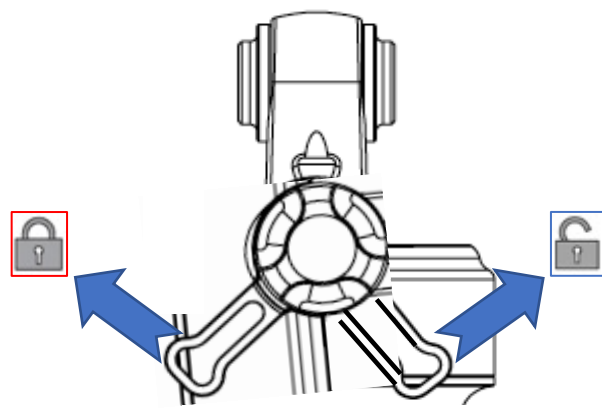

EDGE-LOR/LOR8

La función de bloqueo evita que el amortiguador se comprima hasta que se produzca un impacto significativo o una fuerza hacia abajo. Éste se comprimirá cuando la fuerza exceda la resistencia del circuito de soplado del amortiguador. Utilice la función de bloqueo para obtener la máxima eficiencia de pedaleo en terrenos suaves o rodantes. Utilice el botón de bloqueo para utilizar la función de bloqueo y desbloqueo.

Nota:

LOR: 100% bloquear

LOR8: 80% bloquear



¡ADVERTENCIA!

Sin embargo, nunca debe ajustar su amortiguador trasero en el "Modo de bloqueo" mientras circula en terrenos difíciles, o cuando la suspensión es muy necesaria. Esto implica el riesgo de que el amortiguador se dañe cuando se comprime bajo una carga alta. Esto también podría resultar en un accidente, lesiones o incluso la muerte del ciclista.

MANTENIMIENTO

Los amortiguadores traseros SR SUNTOUR están diseñados para un mantenimiento simple. Sin embargo, siempre que las piezas móviles estén expuestas a la humedad y la contaminación, el rendimiento de su amortiguador trasero podría reducirse después de varios paseos. Tenga en cuenta que un amortiguador trasero que no haya sido reparado de acuerdo con las instrucciones de mantenimiento podría perder su garantía.

- **Nunca use un limpiador a presión ni agua bajo presión para limpiar tu amortiguador trasero, ya que el agua puede entrar en el amortiguador al nivel del guardapolvo. Nunca utilice limpiadores agresivos. Recomendamos agua limpia y un paño húmedo para limpiar el amortiguador.**
- **Para mantener un alto rendimiento, seguridad y una larga vida útil de su amortiguador trasero, se requiere un mantenimiento periódico.**
- **Recomendamos que su amortiguador trasero sea reparado frecuentemente como se indica a continuación si conduce en condiciones climáticas extremas (tiempo de invierno) y condiciones del terreno.**
- **Si cree que el rendimiento del tu amortiguador trasero ha cambiado o funciona de forma diferente, contacte inmediatamente con su distribuidor local para inspeccionarlo.**
- **Después de cada uso: Limpie el cuerpo del amortiguador y los guardapolvos y manténgalos con un paño impregnado en aceite. Compruebe si existen abolladuras, arañazos, decoloración o fugas de aceite.**
- **Cada viaje: Mantenimiento 1**
- **Cada 50 horas: Mantenimiento 2 (en el concesionario)**
- **Cada 100 horas o una vez al año: Mantenimiento 3 (en el distribuidor, idealmente antes del invierno para proteger todas las partes de los efectos del clima mediante un engrase adecuado)**

	Mantenimiento 1 (cada viaje)	Mantenimiento 2 (Regularmente)	Mantenimiento 3 (cada 100 horas / anualmente lo que ocurra primero)
Limpie el exterior con jabón suave y agua solamente y seque con una toalla suave	<input type="radio"/>		
Inspeccionar el amortiguador para el daño visual	<input type="radio"/>		
Compruebe la función de los mandos de control	<input type="radio"/>		
Compruebe la presión del aire (es normal que los amortiguadores de aire pierdan presión con el tiempo)		<input type="radio"/>	
Compruebe la configuración del SAG y de la compresión		<input type="radio"/>	
Verifique el hardware de montaje para la configuración de torsión adecuada		<input type="radio"/>	
Servicio completo del amortiguador incluyendo la reconstrucción del dispositivo y el reemplazo de las juntas de aire			<input type="radio"/>



¡ADVERTENCIA!

Tenga en cuenta que su amortiguador trasero SR SUNTOUR está lleno de aceite y nitrógeno. Esto hace que sea imposible abrir el amortiguador trasero sin tener el conocimiento y las herramientas especiales sobre cómo llevar a cabo esta tarea. No intente abrir el amortiguador trasero por problemas de servicio, ya que esto implica un riesgo muy alto de sufrir lesiones graves. Además de esto, ya no podrás volver a montarlo. Abrir el shock anulará su garantía. Si hay algún problema con su amortiguador trasero, consulte a un distribuidor y póngase en contacto con SR SUNTOUR.

OFICINAS DE ASISTENCIA AL CLIENTE

ASIA, OCEANIA

SR SUNTOUR INC.

#7 Hsing Yeh Road
Fu Hsing Industrial Zone
Chang Hua, Taiwan, R.O.C.
Tel: +886-(0)4-769-5115
service@srsuntour.com.tw

SR SUNTOUR INTERNATIONAL CO., LTD.

No. 1500 Honghu Road, Penglang
Kunshan, Development Zone
Jiang Su Province, China ZIP 215333
Tel: +86-512-5517-1127
sr-service@srsuntour.com.cn

SRS INTERNATIONAL TRADING LTD.

Room 501, 5th floor, Building No. 2
Jiaxing Industrial Zone, Shubei Road
Gongming Town, Guangming District
Shenzhen City, China 518106
Tel: +86-755-271-084 83
service@srsuntour.com.cn

SR SUNTOUR JAPAN

NR Bldg. 4F, 3-13-13 Kuramae
Taito-ku, Tokyo, 111-0051
Tel: +81-3-5829-9211

EUROPE

SR SUNTOUR EUROPE GmbH

Riedstrasse 31
83627 Warngau, Germany
Tel: +49-(0)802-150-793-0
service@srsuntour-cycling.com

SR SUNTOUR Technical Service Center

Max-Planck-Str. 4
97526 Sennfeld, Germany
Tel: +49-(0)9721-473-4896
service@srsuntour-cycling.com

SAV SR SUNTOUR FRANCE

604 voie Galilee
73800 Sainte Helene du Lac, France
Tel: +33-(0)981-241650
sav@srsuntour-cycling.com

USA

SR SUNTOUR North America Inc.

7509 S. 5th Street Suite 124
Ridgefield, Washington 98642
Tel: +1-360-737-6450
Sales: ssna@srsuntourna.com
Service, warranty: service@srsuntourna.com

SR SUNTOUR Madison

910 Watson Avenue
Madison, Washington 53713 USA
Tel: +1-608-229-6610
service@usulcorp.com

ENLACES WEB

Si desea información adicional, visite www.srsuntour-cycling.com. Allí también encontrará:

- ◆ Solicitud de servicio: <http://www.srsuntour-cycling.com/service/service-request>
- ◆ Vídeos técnicos: <http://www.srsuntour-cycling.com/service/tech-videos>
- ◆ Zona de descarga: <http://www.srsuntour-cycling.com/service/download-area>
- ◆ Manuales del propietario: <http://www.srsuntour-cycling.com/service/download-area/consumer-downloads/bike/owners-manuals/>
- ◆ Garantía: <http://www.srsuntour-cycling.com/service/warranty>